



**GOVERNO DO ESTADO DO RIO GRANDE DO SUL**

**SECRETARIA DE INFRAESTRUTURA E LOGÍSTICA  
DEPARTAMENTO AUTÔNOMO DE ESTRADAS DE RODAGEM**

**“PROGRAMA ASFALTO PARA TODOS”**

Rodovia : AM/137  
Trecho : Barra do Rio Azul – Itatiba do Sul  
Extensão Projetada : 6,3 km  
Código : 137 AM 0010



## **PROJETO FINAL DE ENGENHARIA**

VOLUME 3 - SEÇÕES TRANSVERSAIS



JANEIRO / 2016

**QUADRO DE CODIFICAÇÃO DO RELATÓRIO**

<b>Código do Documento:</b>	1060-R-MIN-PEX-18-01			
<b>Título do Relatório:</b>	Volume 3 – Seções Transversais			
<b>Aprovação Inicial por:</b>	Carlos M. Dri Consiglio			
<b>Data da Aprovação Inicial:</b>	24/11/2006			
<b>Controle de Revisões</b>				
Revisão n°:	Natureza	Aprovação		
		Data	Nome	Rubrica
00	Emissão Inicial	24/11/2006	Carlos M. Dri Consiglio	
01	Revisão	16/07/10	Carlos Consiglio	
	Projeto Final	21/01/2016	Rosí Guedes Bernardes	

**SISTEMA DE GESTÃO DA QUALIDADE - MAGNA ENGENHARIA LTDA**

ISO 9001:2000



PRÊMIO QUALIDADE RS 2007 (Medalha de Bronze)



PROGRAMAS DA QUALIDADE QUE PARTICIPA



Para outras informações sobre a MAGNA consulte o Website [www.magnaeng.com.br](http://www.magnaeng.com.br)

**ÍNDICE**

## ÍNDICE

CÓDIGO	TÍTULO	PÁGINA	CÓDIGO	TÍTULO	PÁGINA
AP	<b>APRESENTAÇÃO</b>	05			
AP-01	Mapa de Situação	07			
SEC	SEÇÕES TRANSVERSAIS	08			

## **APRESENTAÇÃO**

## APRESENTAÇÃO

### 1. OBJETIVO:

Este volume é parte integrante do Projeto Final de Engenharia da Rodovia AM/137, trecho Barra do Rio Azul - Itatiba do Sul, denominado Volume 3 – Seções Transversais, sendo apresentado em tamanho A3, contendo a descrição da metodologia e das soluções adotadas durante a elaboração do projeto.

O projeto foi desenvolvido pela consultora Magna Engenharia Ltda., em atendimento ao previsto no contrato PJ/CD/037/98, celebrado com o Departamento Autônomo de Estradas de Rodagem - DAER/RS.

### 2. DADOS BÁSICOS DO CONTRATO DE CONSULTORIA

O contrato de consultoria para a realização dos estudos e projetos do referido trecho rodoviário possui os seguintes dados básicos:

Rodovia: AM/137;  
 Trecho: Barra do Rio Azul - Itatiba do Sul;  
 Extensão Contratada: 6,4 km;  
 Extensão Projetada: 6,3 km  
 Código: 137 AM 0010;  
 Número do Edital: 031/97 - Concorrência Pública;  
 Data da Licitação: 15 de dezembro de 1997;  
 Número do Contrato: PJ/CD/037/98;  
 Data da Assinatura do Contrato: 26 de janeiro de 1998;  
 Processo de Origem: 21-252-1835/97.2  
 Data da Ordem de Início dos Serviços: 15 de fevereiro de 1998

### 3. PARTES INTEGRANTES DO PROJETO

O relatório apresentado é constituído pelos seguintes volumes:

Volume 1 - Relatório e Projeto de Execução, em tamanho A3;  
 Volume 2 - Notas de Serviços;  
     Cálculo de Volumes;  
     Estudos Geotécnicos; e  
     Elementos de Topografia em tamanho A4;  
 Volume 3 - Seções Transversais, em tamanho A3.

### 4. IDENTIFICAÇÃO DO TRECHO NO SISTEMA RODOVIÁRIO ESTADUAL

Código	Trecho
137 AM 0010	Barra do Rio Azul - Itatiba do Sul

No projeto em questão adotou-se resumidamente a seguinte identificação:

Rodovia: AM/137  
 Trecho: Barra do Rio Azul – Itatiba do Sul

### 5. EQUIPE TÉCNICA

Na execução do projeto a consultora utilizou a equipe técnica a seguir:

* Responsável Técnico	Engº. Edgar Hernandez Candia	CREA - 4888/D-RS
* Coordenador Geral	Engº. Felipe Souza Camargo	CREA - 86892/D-RS
* Coordenador de Projeto	Engº. Carlos Moacir Dri Consiglio	CREA - 71360/D-RS
* Estudos de Tráfego	Engº. Haroldo Upnmoor	CREA - 10814/D-RS
* Estudos Geológicos	Engº. André Luiz Hebmuller	CREA - 87145/D-RS
* Estudos Topográficos	Engº. Felipe Souza Camargo	CREA - 86892/D-RS
	Engª. Luciana Sawaris	CREA - 127022/D-RS
* Estudos Hidrológicos	Engº. Carlos Moacir Dri Consiglio	CREA - 71360/D-RS
* Estudos Geotécnicos	Engº. André Luiz Hebmuller	CREA - 87145/D-RS
* Projeto Geométrico	Engº. Carlos Moacir Dri Consiglio	CREA - 71360/D-RS
* Projeto de Terraplenagem	Engº. Felipe Souza Camargo	CREA - 86892/D-RS
* Projeto de Pavimentação	Engº. Carlos Moacir Dri Consiglio	CREA - 71360/D-RS
* Projeto de Drenagem e Obras de Arte Correntes	Engº. Carlos Moacir Dri Consiglio	CREA - 71360/D-RS
	Engª. Luciana Sawaris	CREA - 127022/D-RS
* Projeto de Interseções e Acessos	Engª. Luciana Sawaris	CREA - 127022/D-RS
* Projeto de Sinalização	Engª. Luciana Sawaris	CREA - 127022/D-RS
* Projeto de Obras Complementares	Engª. Luciana Sawaris	CREA - 127022/D-RS
* Projeto de Desapropriação	Engº. Haroldo Upnmoor	CREA - 10814/D-RS

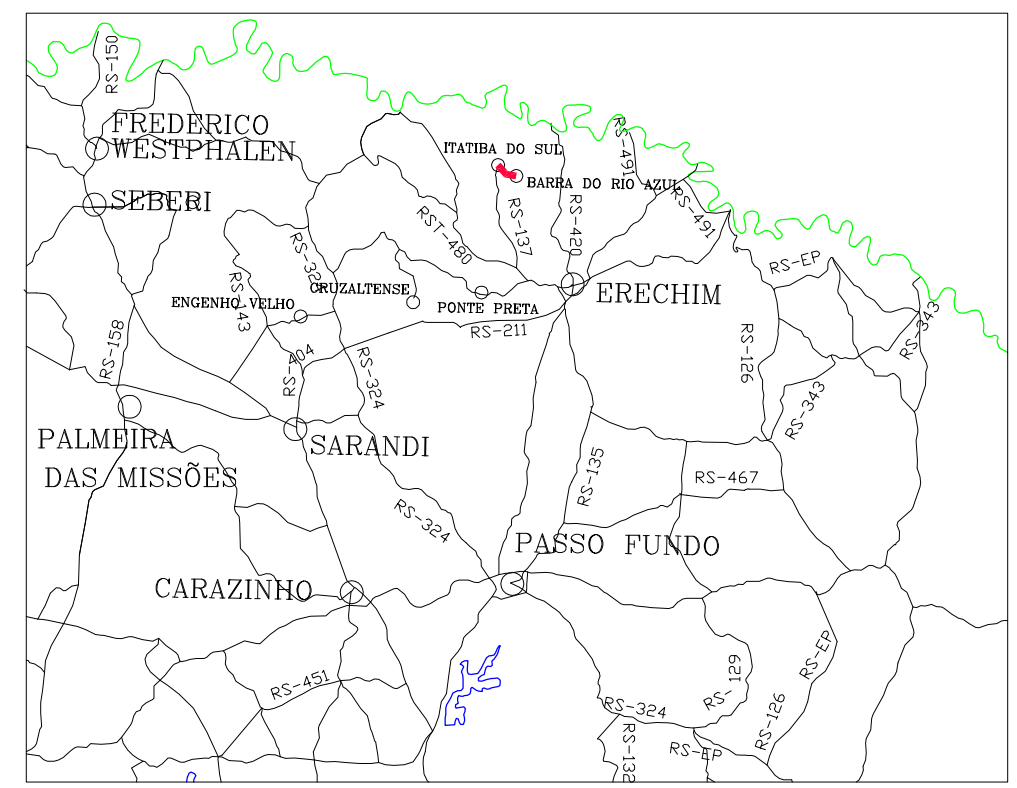
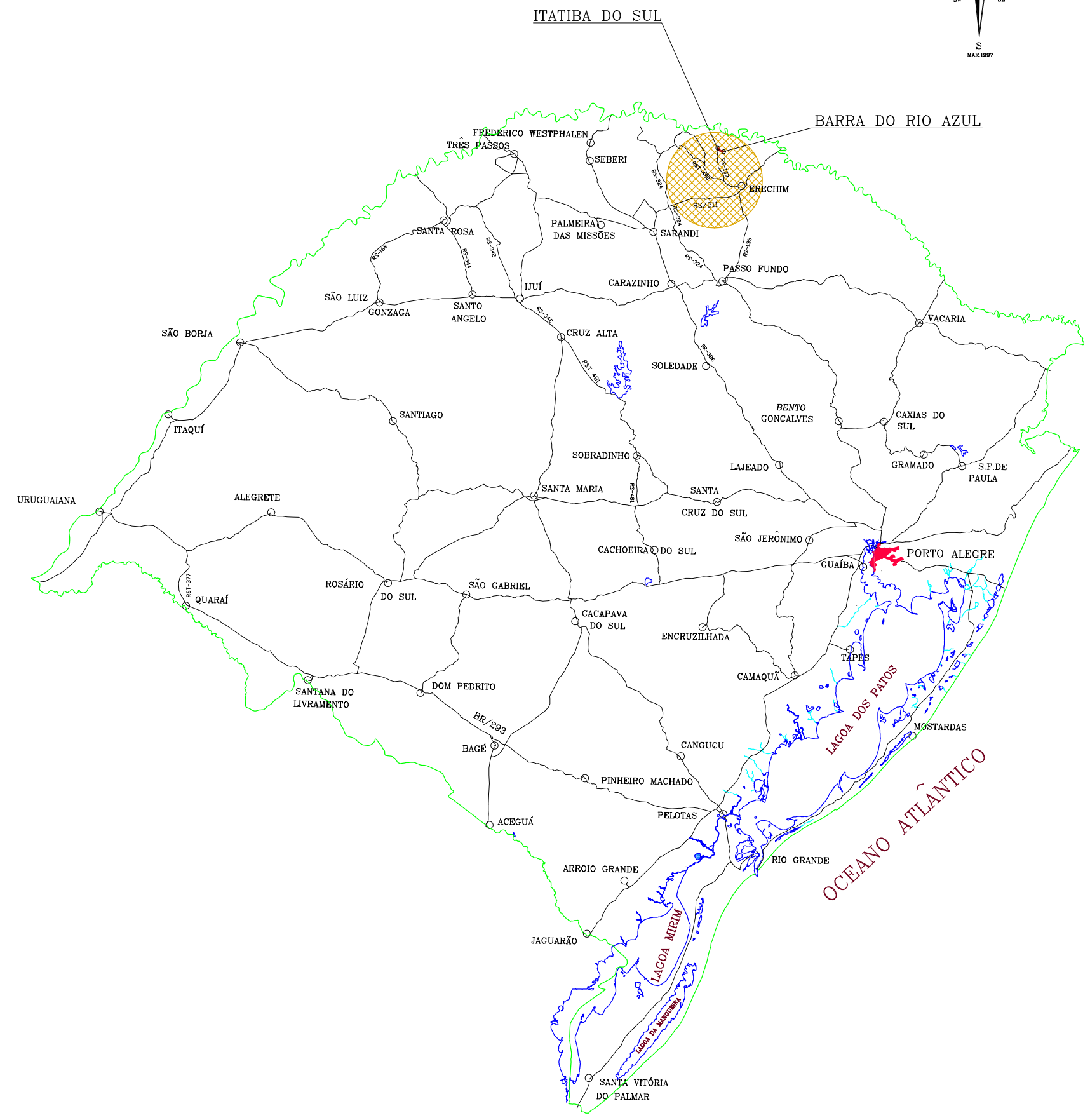
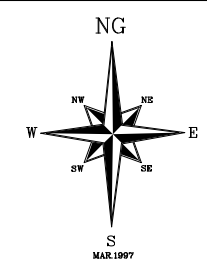

EQUIPE TÉCNICA			LEGENDA:		
RESPONSÁVEL TÉCNICO	COORDENADOR DO PROJETO	PROJETISTA			
ENGR EDGAR H. CÂNDIA CREA 4889 - D	ENGR CARLOS DRI CONSIGLIO CREA 71360 - D	ENGR CARLOS DRI CONSIGLIO CREA 71360 - D	0	EMISSION INICIAL	07/11/2006
			REVISÃO	DESCRIÇÃO	DATA
					VERIFICAÇÃO
					APROVAÇÃO
			CÓDIGO MAGNA: 1060-D-R04-GER-01-00		
			NOME ARQUIVO: 1060-D-R04-GER-01-00.DWG		

EXECUTADO POR  MAGNA ENGENHARIA	S.T	DAER - DEPARTAMENTO AUTÔNOMO DE ESTRADAS DE RODAGEM	D.E.P
	Rodovia: AM/137		REG. Nº
	Trecho: BARRA DO RIO AZUL - ITATIBA DO SUL		ESCALA:
MAPA DE SITUAÇÃO			FOLHA/TOTAL: AP-01

## **SEÇÕES TRANSVERSAIS**



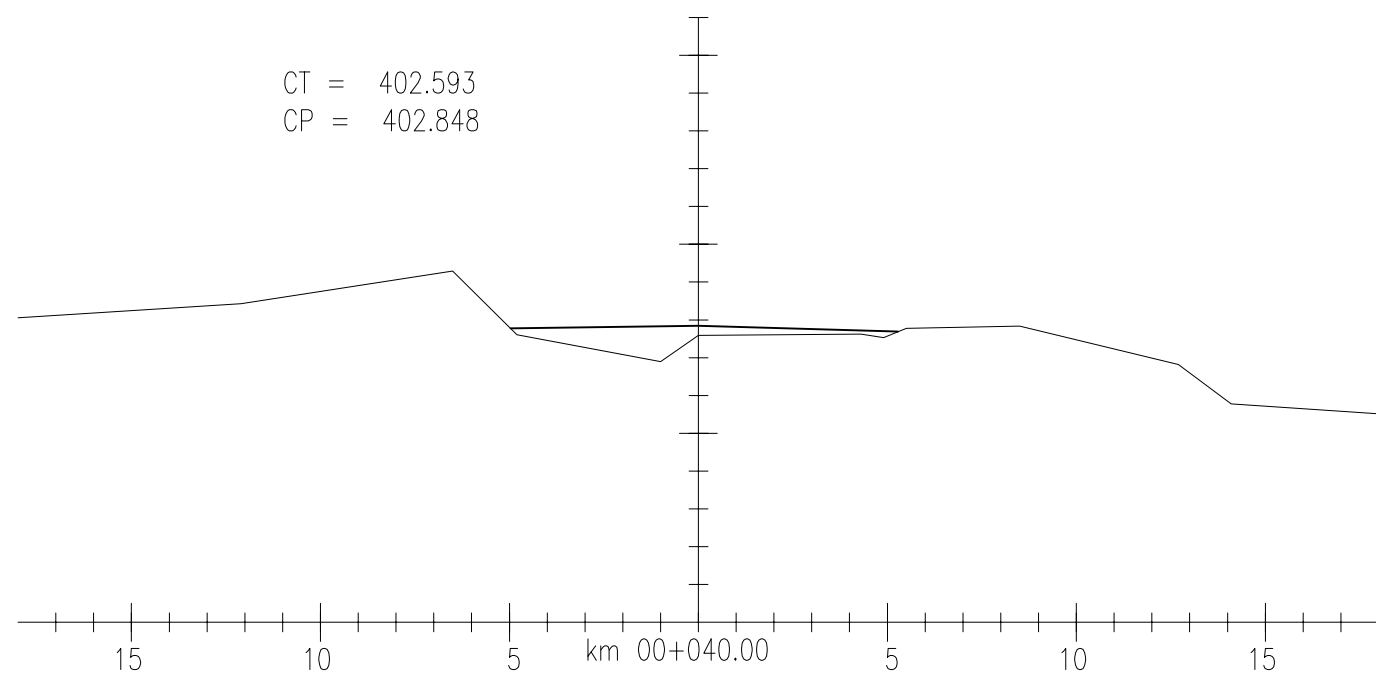
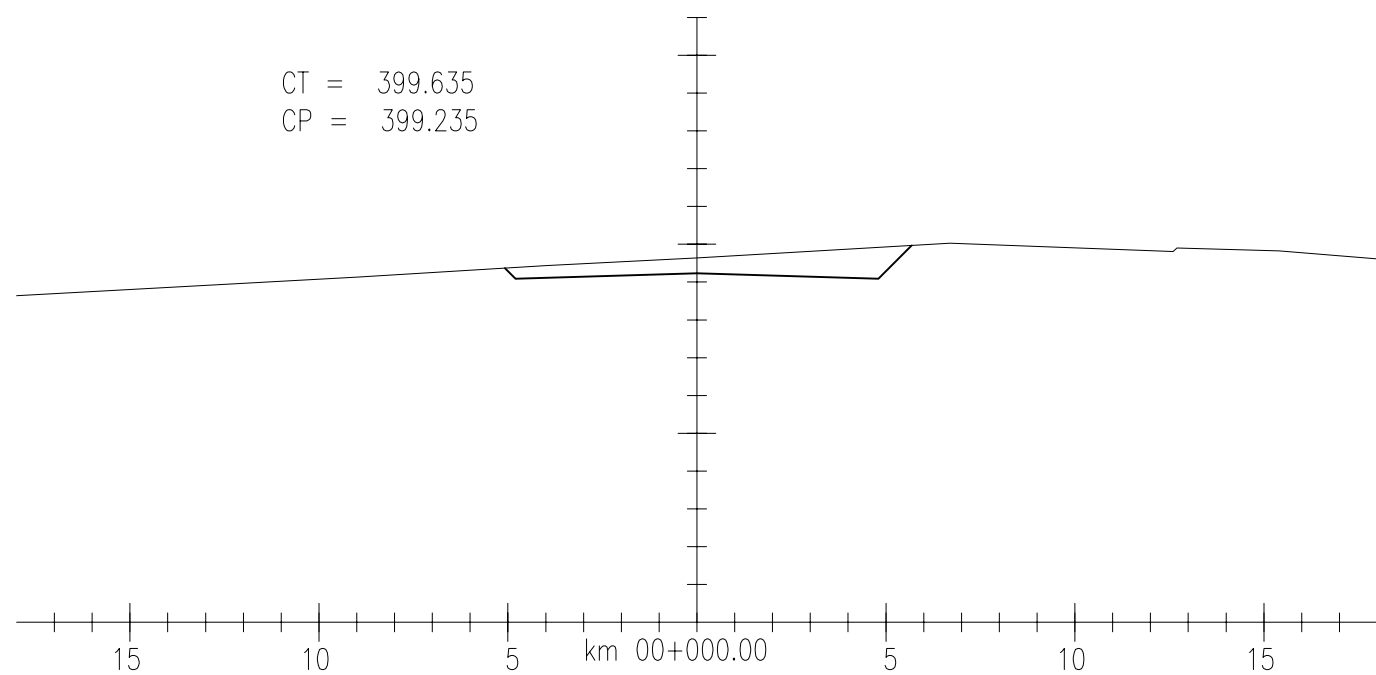
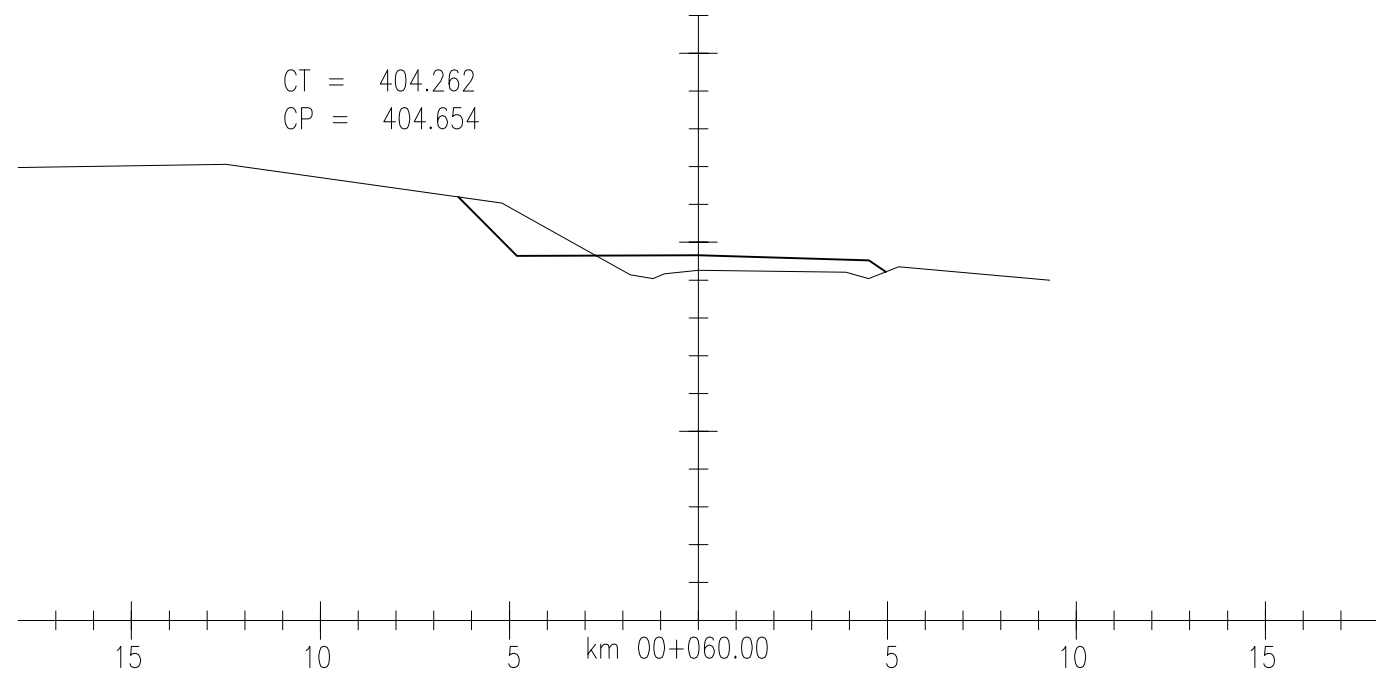
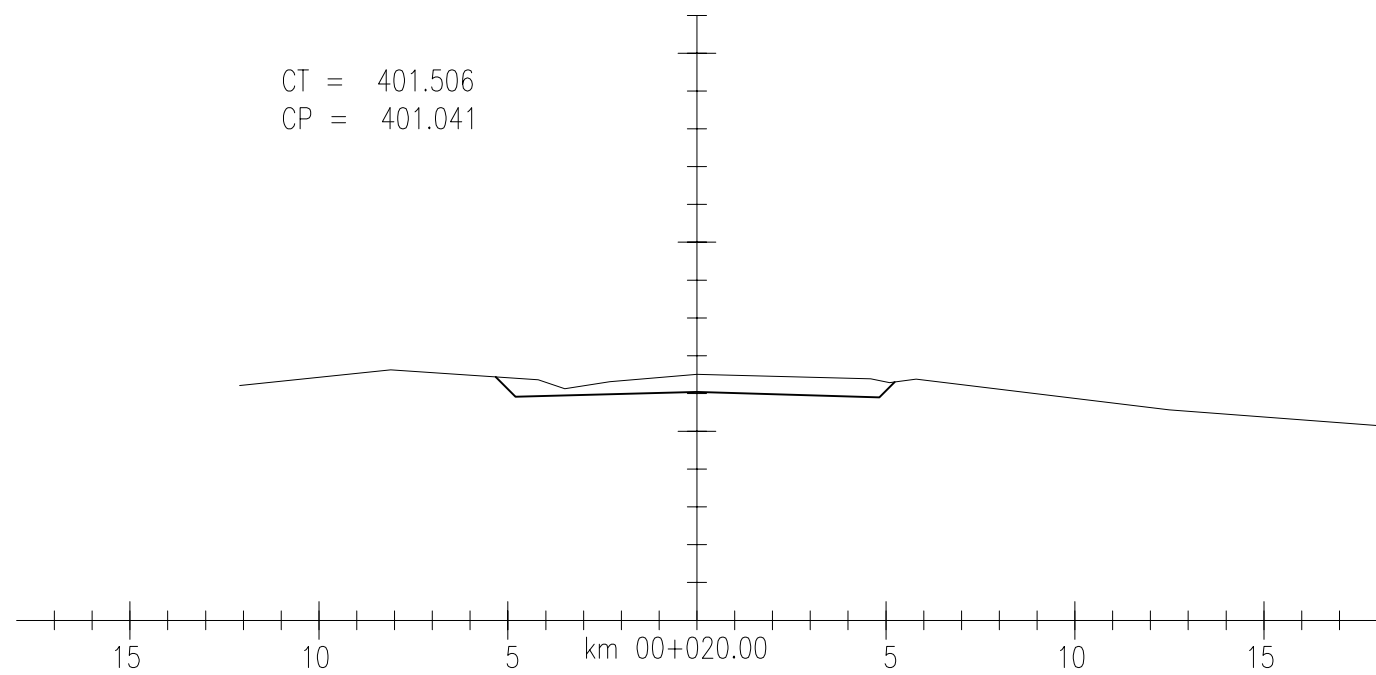

LEGENDA:

EXECUTADO POR	S.T	DAER - DEPARTAMENTO AUTÔNOMO DE ESTRADAS DE RODAGEM	D.E.P
 DATA:	Rodovia:	AM/137	REG. Nº
	Trecho:	BARRA DO RIO AZUL - ITATIBA DO SUL	ESCALA:
SEÇÕES TRANSVERSAIS			FOLHA: SEC-01

EQUIPE TÉCNICA		
RESPONSÁVEL TÉCNICO	COORDENADOR DO PROJETO	PROJETISTA
ENGR EDUAR F. CANDIA CREA 4888 - D	ENGR CARLOS M. DRI CONSIGLIO CREA 71360 - D	ENGR CARLOS M. DRI CONSIGLIO CREA 71360 - D

REVISÃO	EMISSÃO INICIAL	REVISÃO	DESCRIÇÃO	DATA	VERIFICAÇÃO	APROVAÇÃO
1	REVISÃO			21/06/2010	CARLOS	CARLOS
0	EMISSÃO INICIAL			14/11/2006	CARLOS	CARLOS
CÓDIGO MAGNA: 1060-D-R04-SEC-01-01 NOME ARQUIVO: 1060-D-R04-SEC-01-01.DWG						

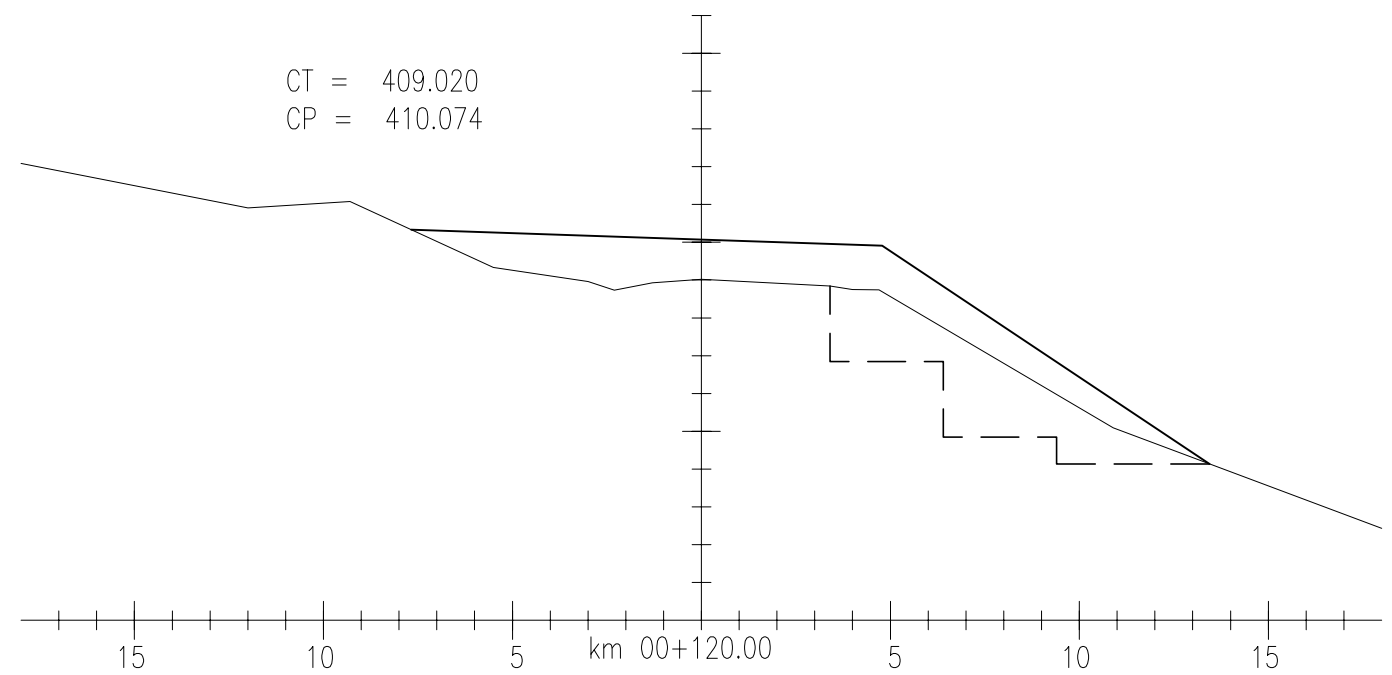
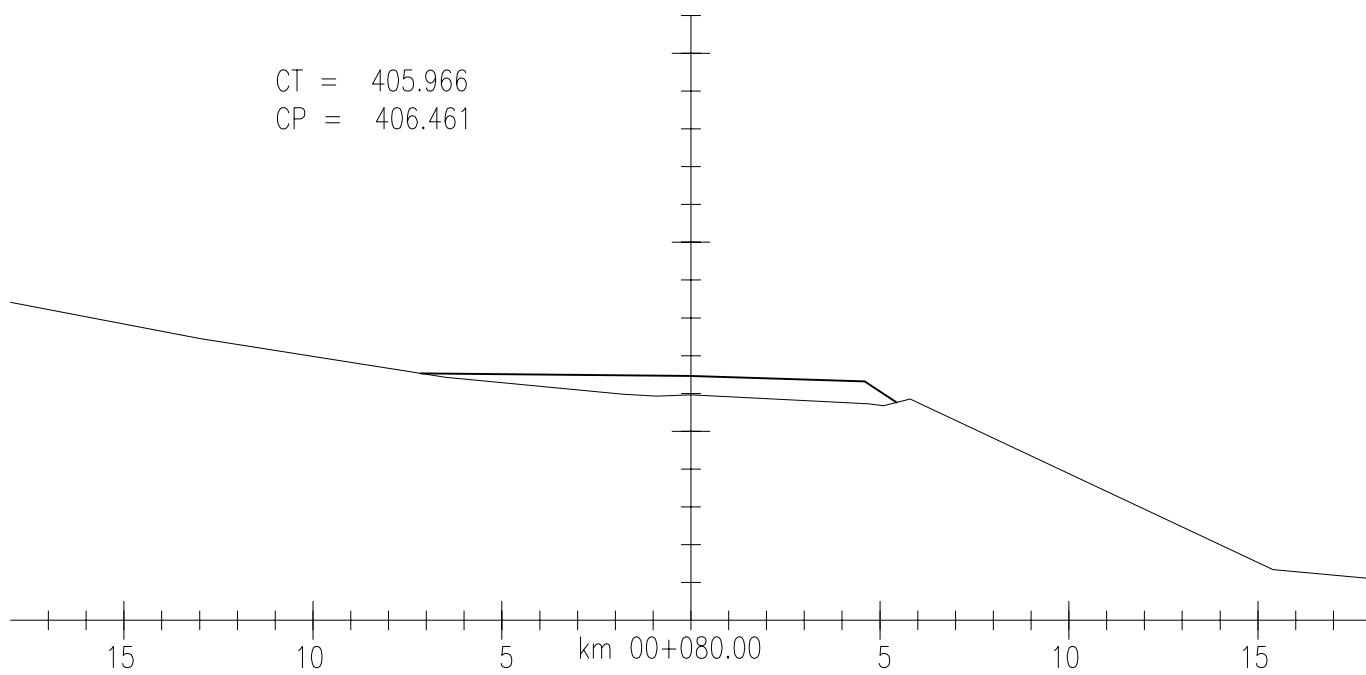
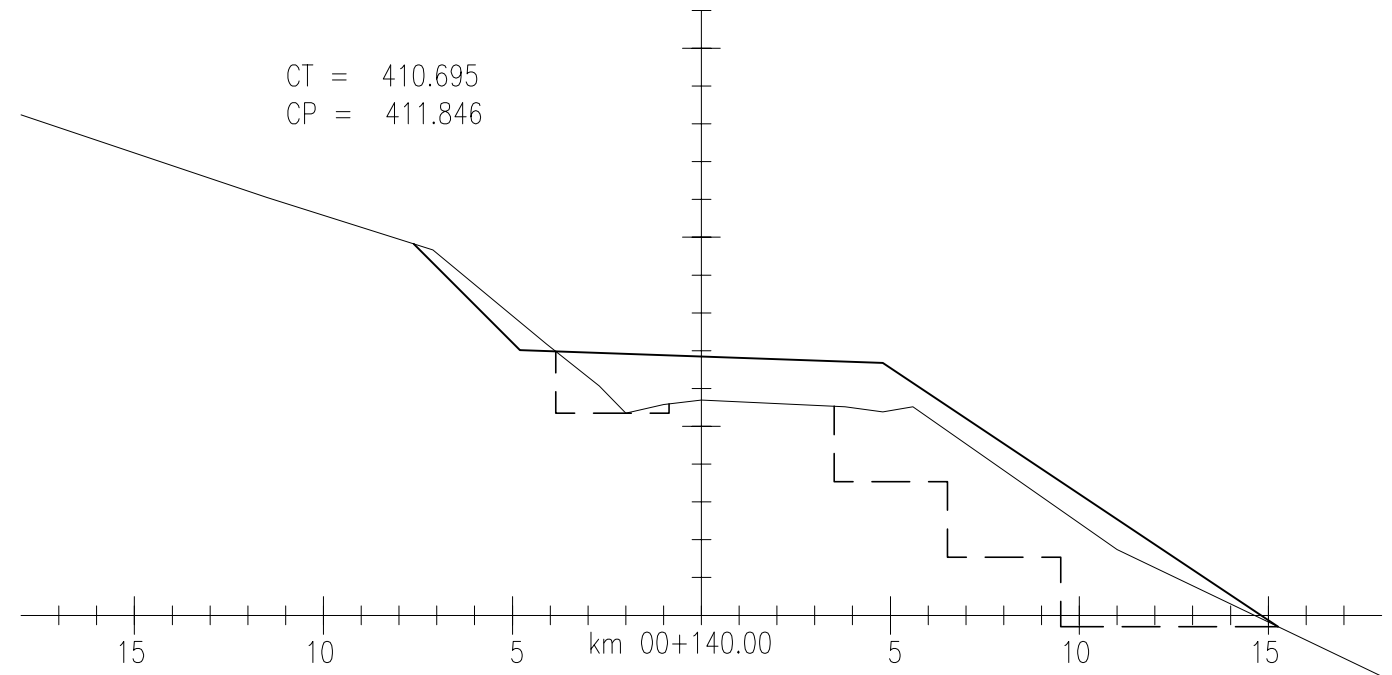
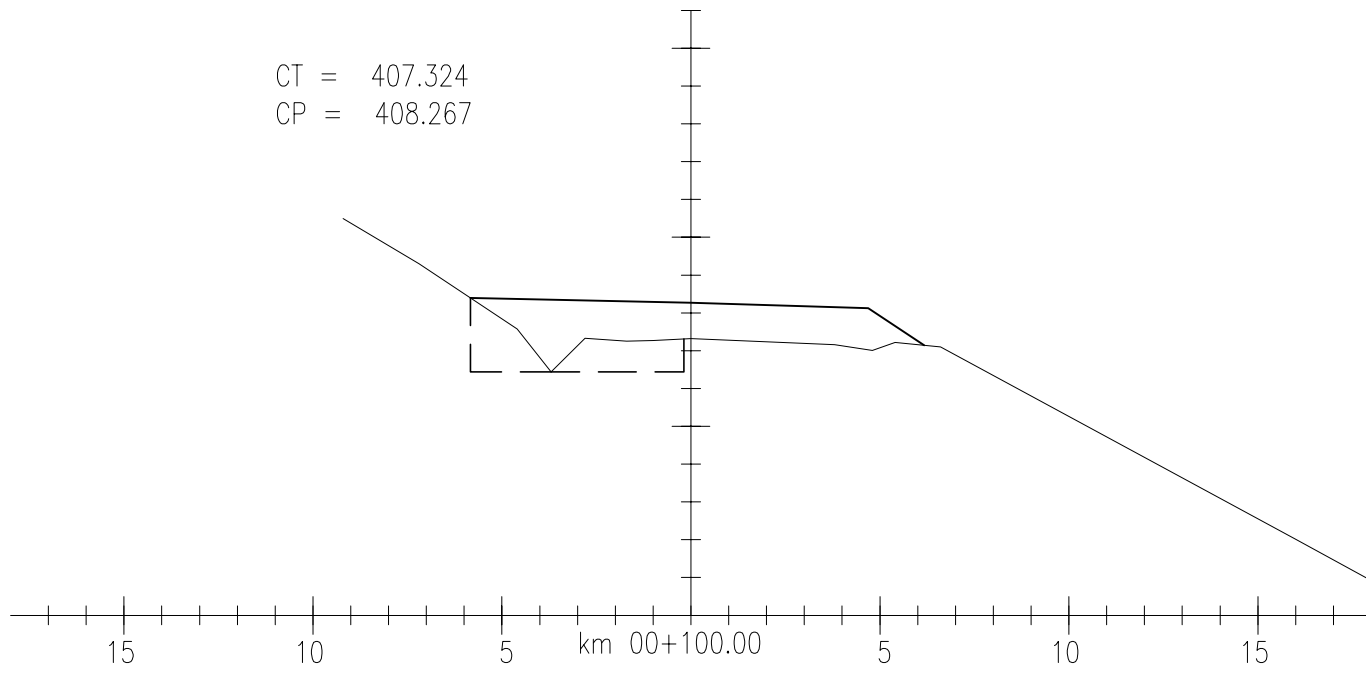

**EQUIPE TÉCNICA**

RESPONSÁVEL TÉCNICO	COORDENADOR DO PROJETO	PROJETISTA
<i>[Signature]</i>	<i>[Signature]</i>	<i>[Signature]</i>
ENGR EDSON R. CANDIA CREA 4888 - D	ENGR CARLOS M. DRI CONSIGLIO CREA 71360 - D	ENGR CARLOS M. DRI CONSIGLIO CREA 71360 - D

0	EMISSÃO INICIAL	14/11/2006	CARLOS	CARLOS
REVISÃO	DESCRIÇÃO	DATA	VERIFICAÇÃO	APROVAÇÃO
CÓDIGO MAGNA: 1060-D-R04-SEC-02-01		NOME ARQUIVO: 1060-D-R04-SEC-02-01.DWG		

LEGENDA:

EXECUTADO POR	S.T DAER - DEPARTAMENTO AUTÔNOMO DE ESTRADAS DE RODAGEM	D.E.P
Rodovia:	AM/137	REG. Nº
Trecho :	BARRA DO RIO AZUL - ITATIBA DO SUL	ESCALA:
SEÇÕES TRANSVERSAIS		FOLHA: SEC-02

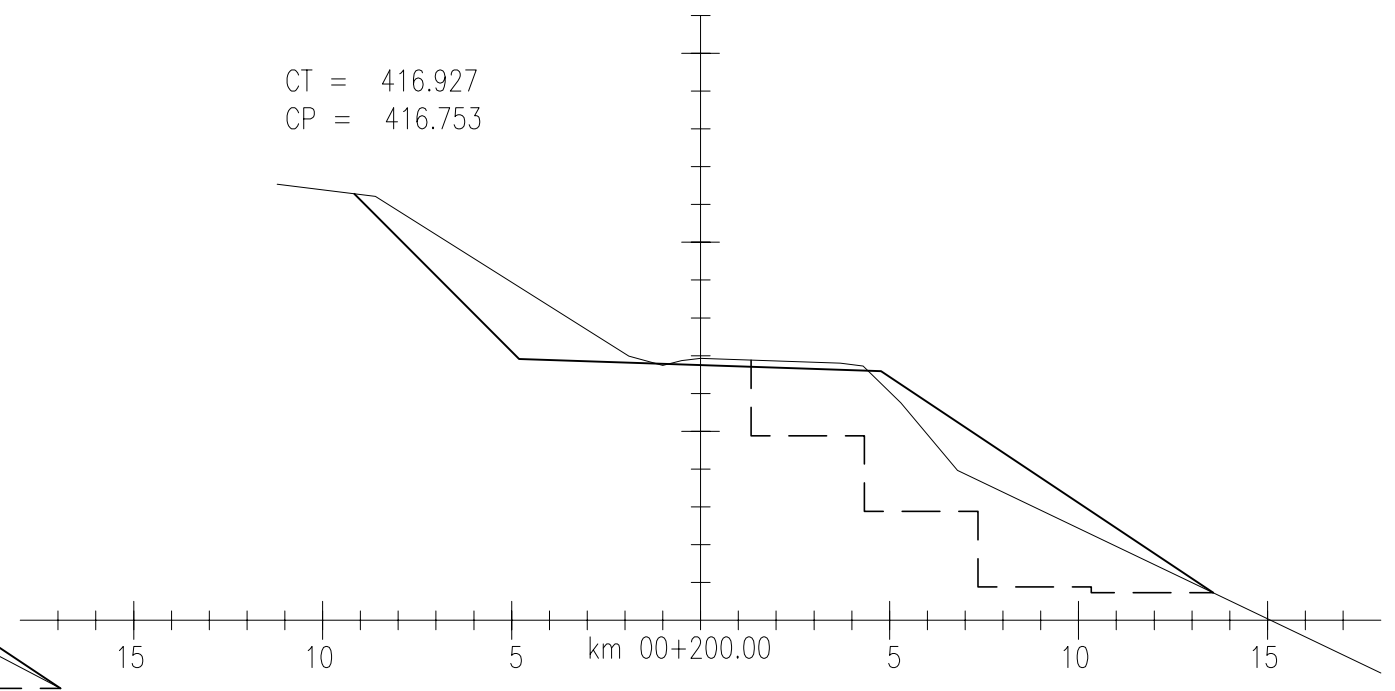
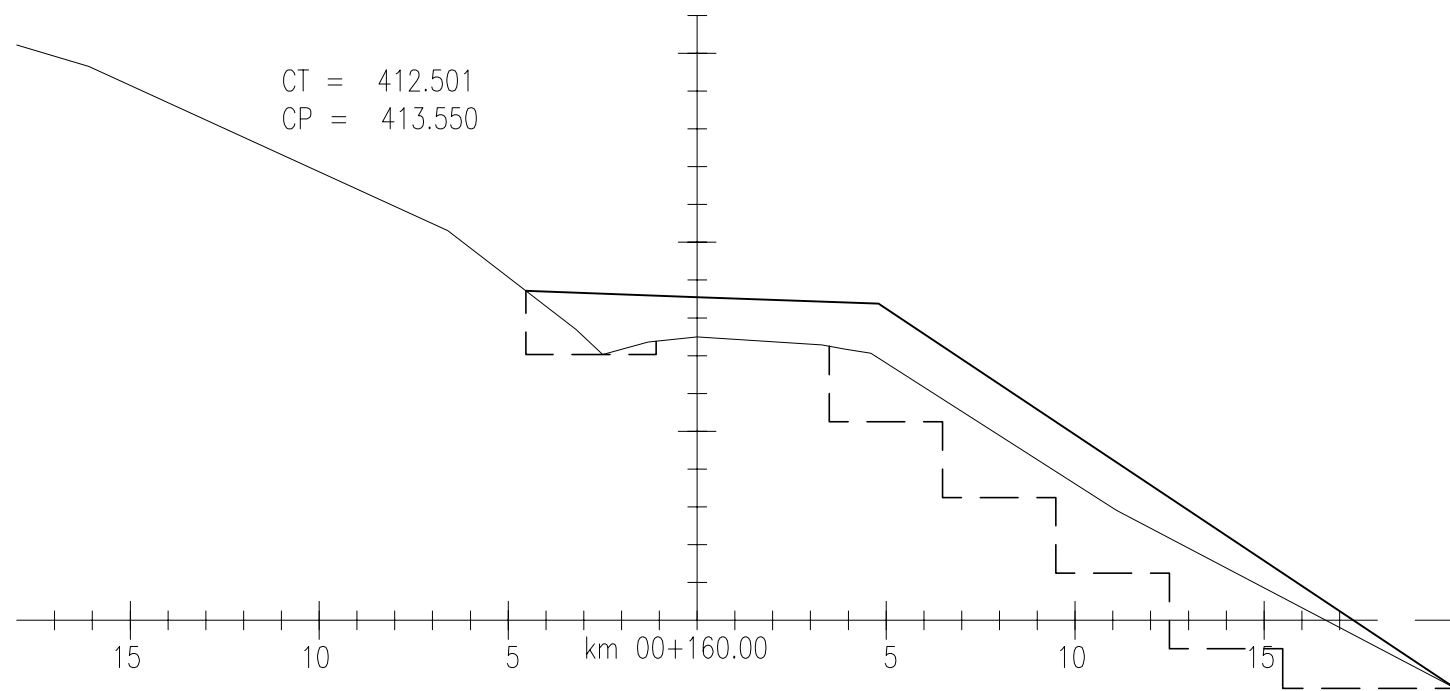
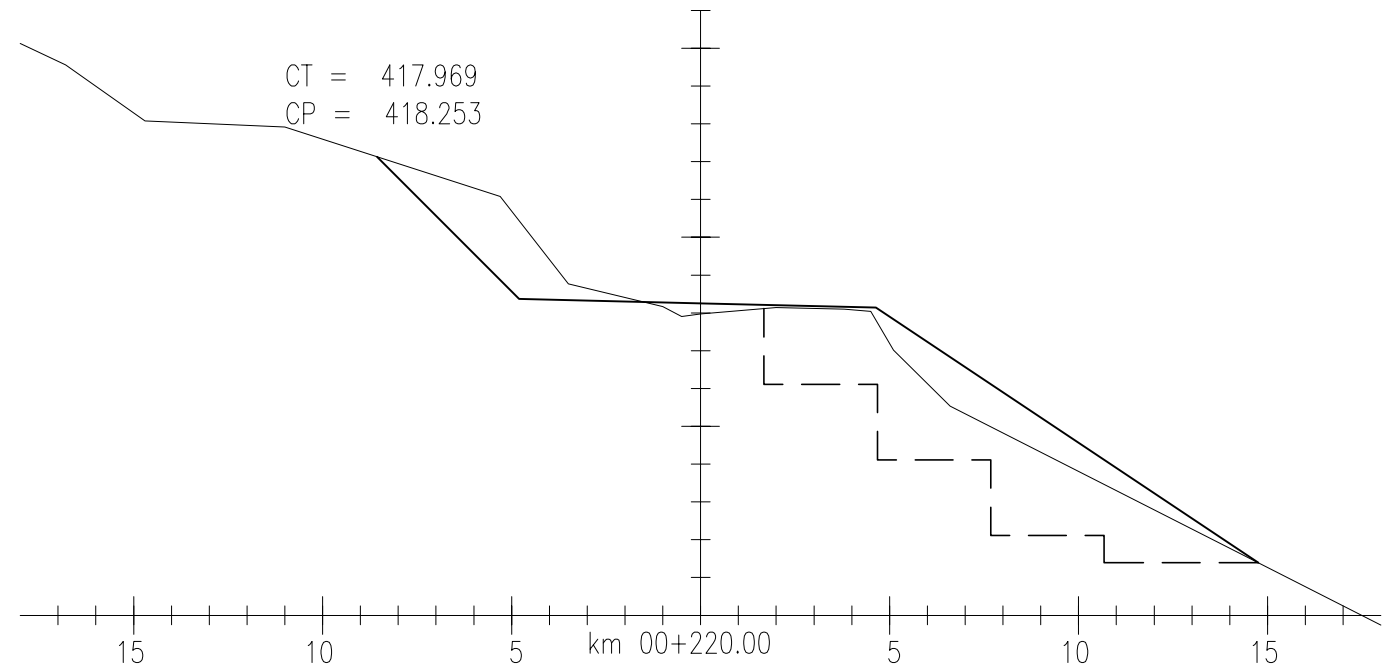
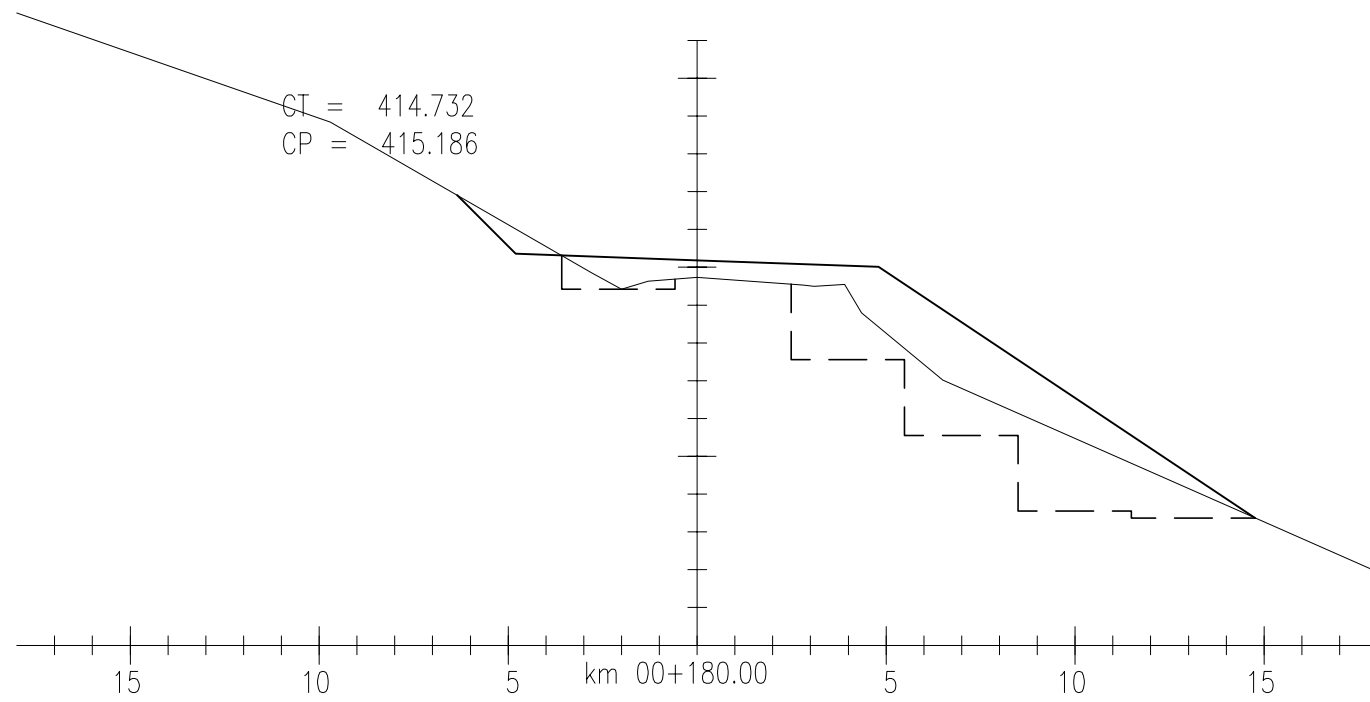

LEGENDA:

EXECUTADO POR	S.T	DAER - DEPARTAMENTO AUTÔNOMO DE ESTRADAS DE RODAGEM	D.E.P
REG. Nº	Rodovia:	AM/137	
ESCALA:	Trecho :	BARRA DO RIO AZUL - ITATIBA DO SUL	
FOLHA:	SEÇÕES TRANSVERSAIS		
SEC-03			

EQUIPE TÉCNICA		
RESPONSÁVEL TÉCNICO	COORDENADOR DO PROJETO	PROJETISTA
ENGR EDUAR F. CANDIA CREA 4888 - D	ENGR CARLOS M. DRI CONSIGLIO CREA 71360 - D	ENGR CARLOS M. DRI CONSIGLIO CREA 71360 - D

REVISÃO	DESCRIÇÃO	DATA	VERIFICAÇÃO	APROVAÇÃO
1	REVISÃO	21/06/2010	CARLOS	CARLOS
0	EMISSÃO INICIAL	14/11/2006	CARLOS	CARLOS
CÓDIGO MAGNA: 1060-D-R04-SEC-03-01 NOME ARQUIVO: 1060-D-R04-SEC-03-01.DWG				

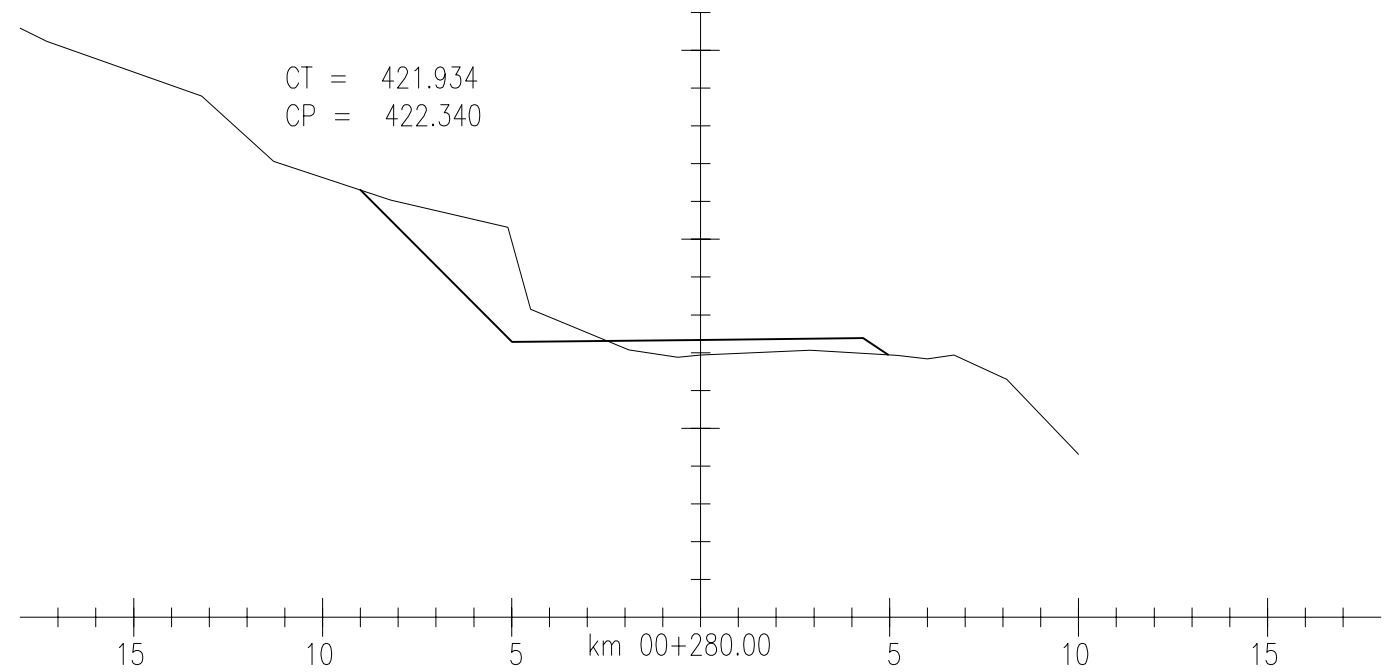
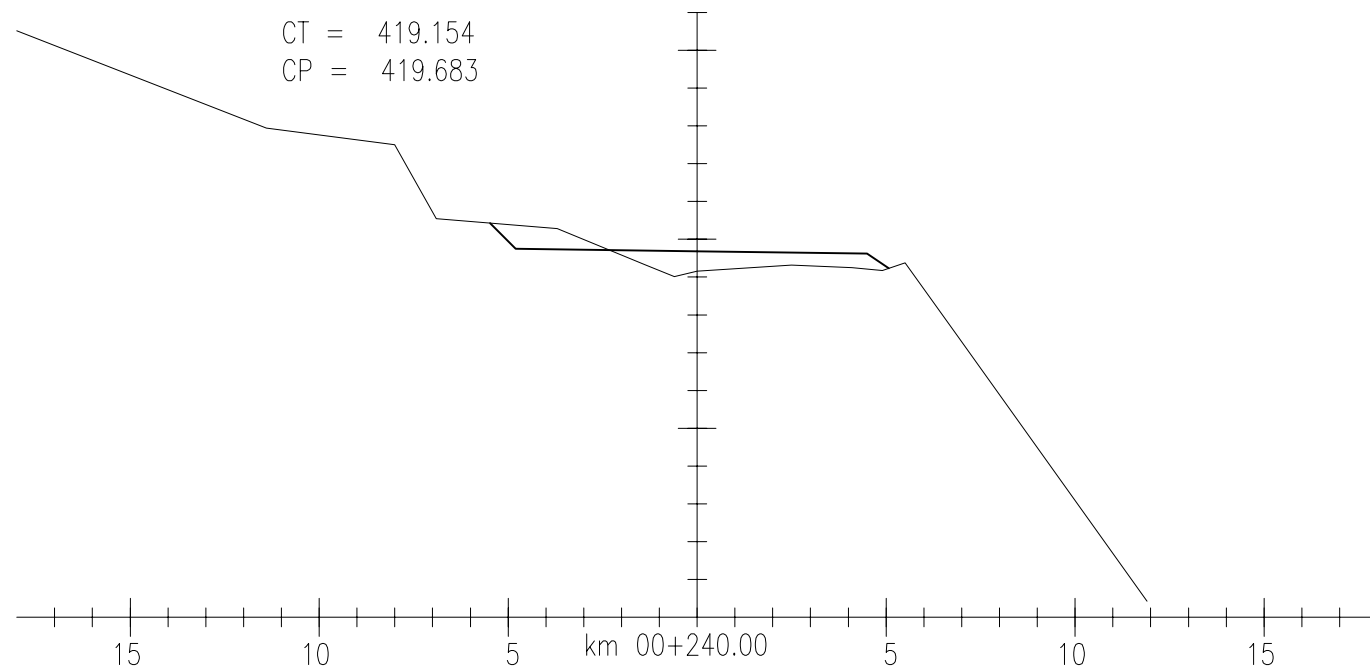
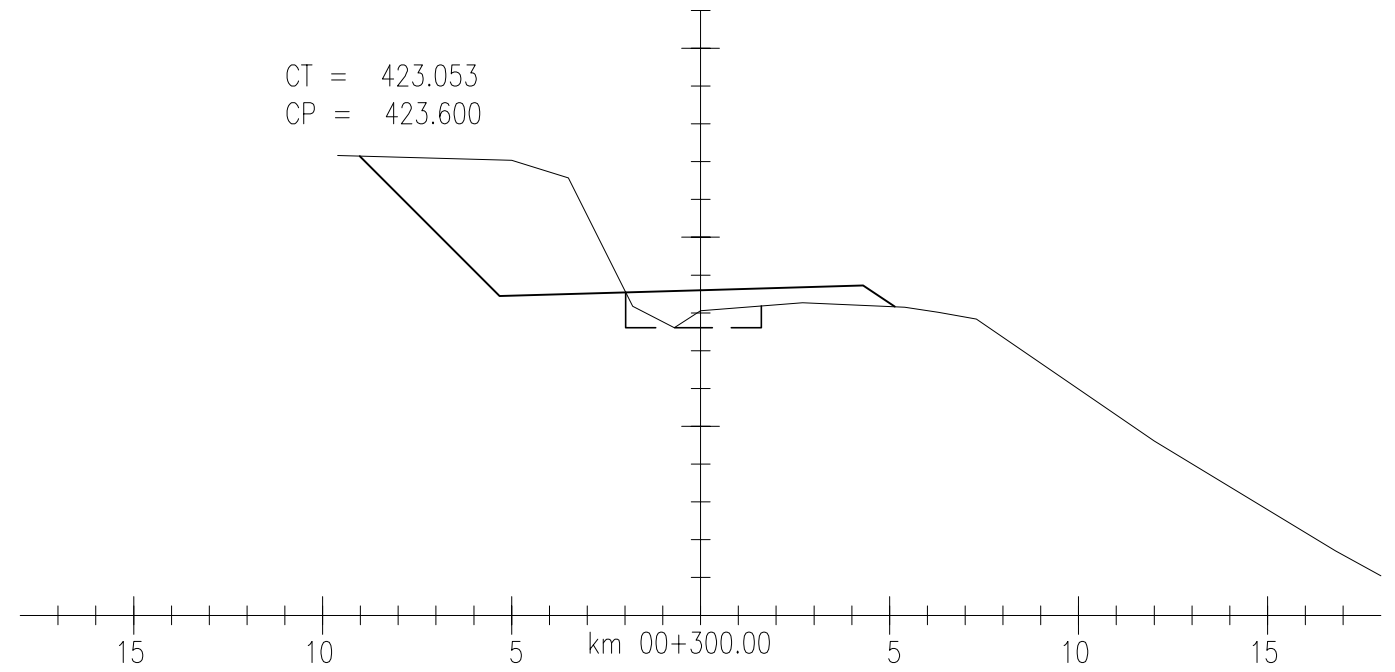
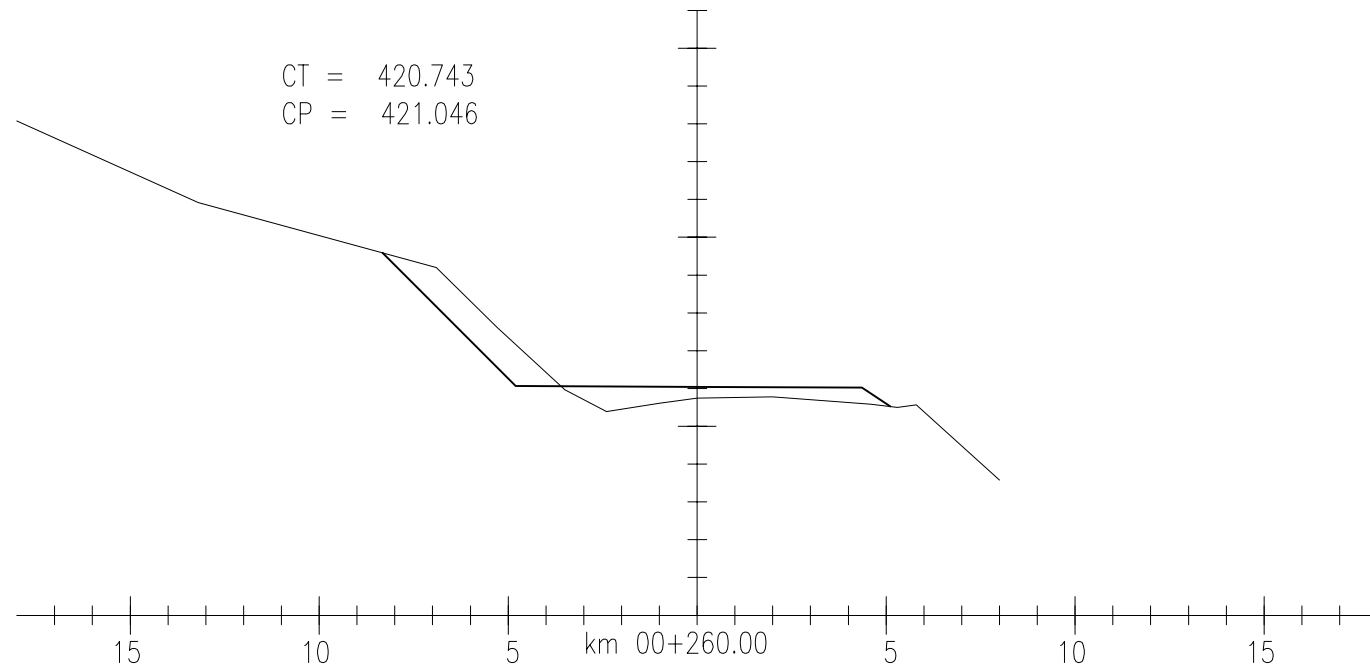

LEGENDA:

EXECUTADO POR	S.T	DAER - DEPARTAMENTO AUTÔNOMO DE ESTRADAS DE RODAGEM	D.E.P
 MAGNA INGENHARIA	Rodovia:	AM/137	REG. Nº
	Trecho :	BARRA DO RIO AZUL - ITATIBA DO SUL	ESCALA:
DATA:	SEÇÕES TRANSVERSAIS		FOLHA: SEC-04

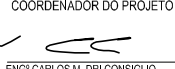
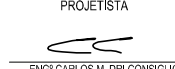
EQUIPE TÉCNICA		
RESPONSÁVEL TÉCNICO	COORDENADOR DO PROJETO	PROJETISTA
		
ENGR EDUAR F. CANDIA CREA 4888 - D	ENGR CARLOS M. DRI CONSIGLIO CREA 71360 - D	ENGR CARLOS M. DRI CONSIGLIO CREA 71360 - D

1	REVISÃO	21/06/2010	CARLOS	CARLOS
0	EMISSÃO INICIAL	14/11/2006	CARLOS	CARLOS
REVISÃO	DESCRIÇÃO	DATA	VERIFICAÇÃO	APROVAÇÃO
CÓDIGO MAGNA: 1060-D-R04-SEC-04-01 NOME ARQUIVO: 1060-D-R04-SEC-04-01.DWG				

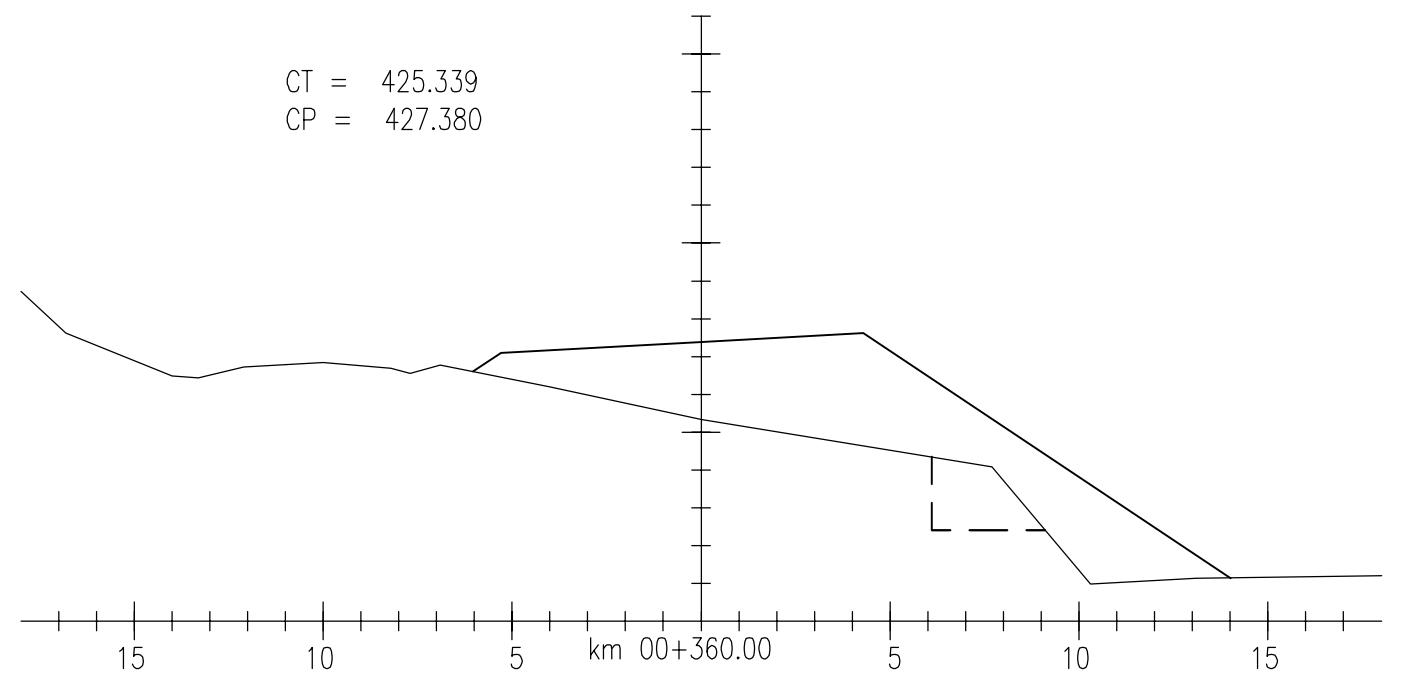
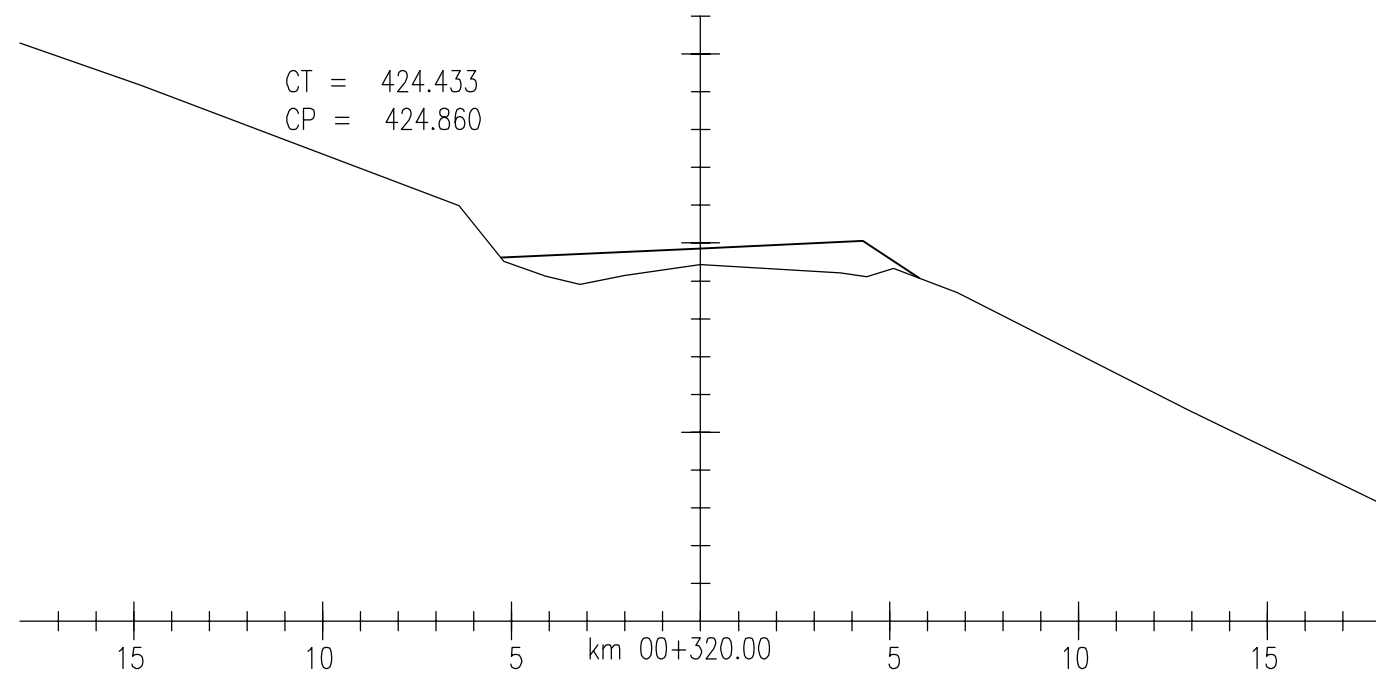
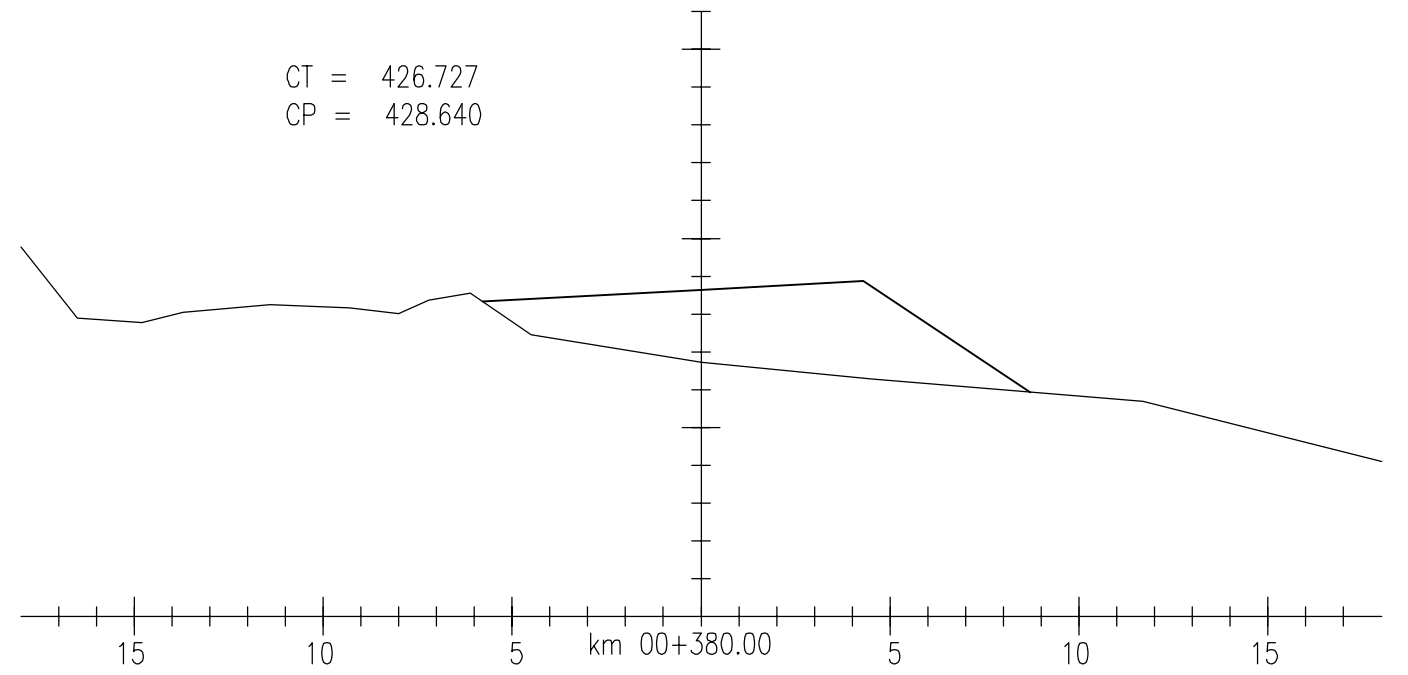
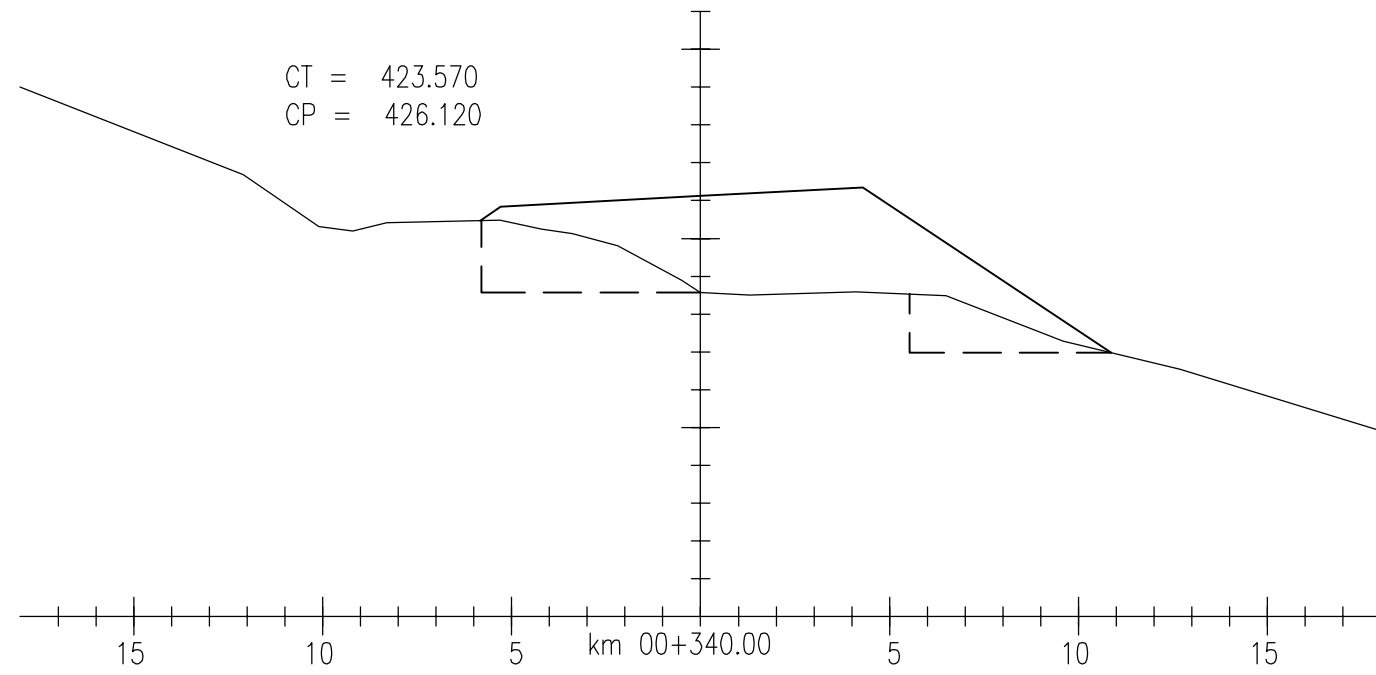

**EQUIPE TÉCNICA**

RESPONSÁVEL TÉCNICO	COORDENADOR DO PROJETO	PROJETISTA
<i>Edgar</i>	<i>Carlos</i>	<i>Carlos</i>
ENGR EDGAR F. CÂNDIA CREA 4888 - D	ENGR CARLOS M. DEI CONSIGLIO CREA 71360 - D	ENGR CARLOS M. DEI CONSIGLIO CREA 71360 - D

1	REVISÃO	21/06/2010	CARLOS	CARLOS
0	EMISSÃO INICIAL	14/11/2006	CARLOS	CARLOS
REVISÃO	DESCRIÇÃO	DATA	VERIFICAÇÃO	APROVAÇÃO
CÓDIGO MAGNA: 1060-D-R04-SEC-05-01		NOME ARQUIVO: 1060-D-R04-SEC-05-01.DWG		

LEGENDA:

EXECUTADO POR	S.T	DAER - DEPARTAMENTO AUTÔNOMO DE ESTRADAS DE RODAGEM	D.E.P
	Rodovia:	AM/137	REG. Nº
	Trecho :	BARRA DO RIO AZUL - ITATIBA DO SUL	ESCALA:
DATA:	SEÇÕES TRANSVERSAIS		FOLHA: SEC-06

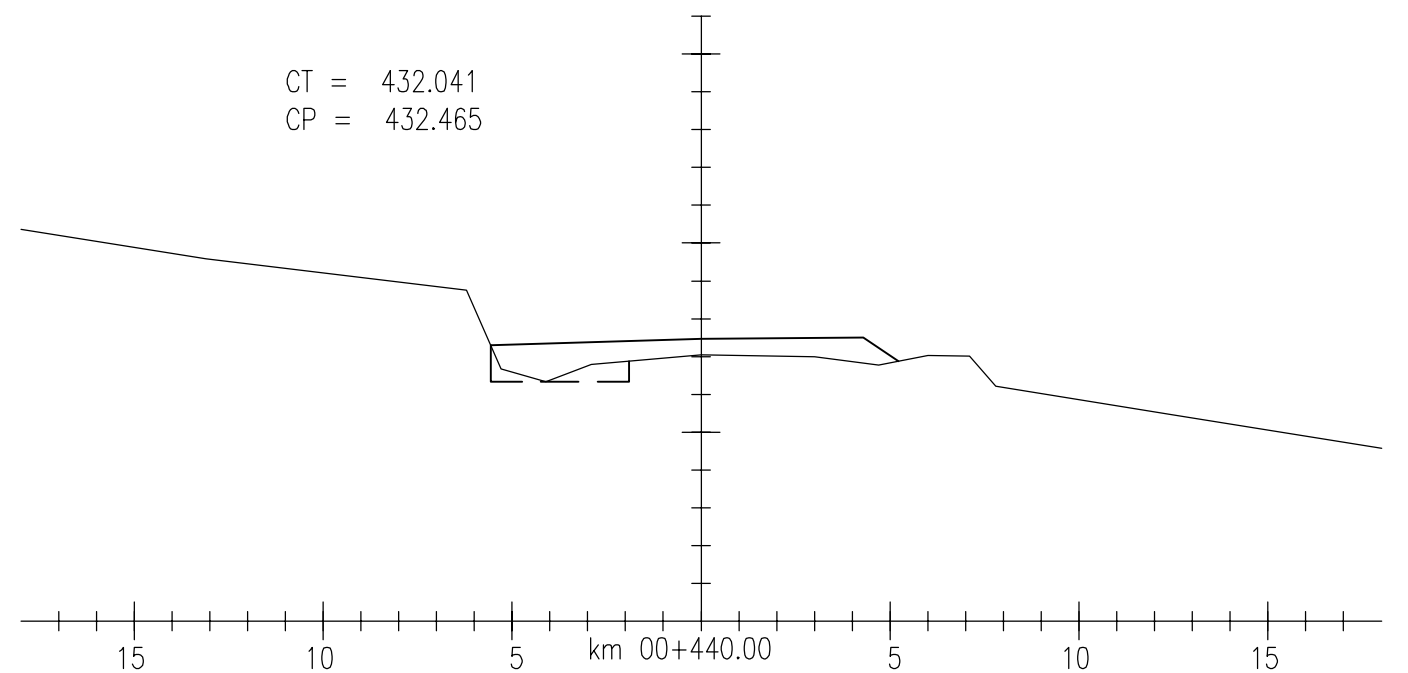
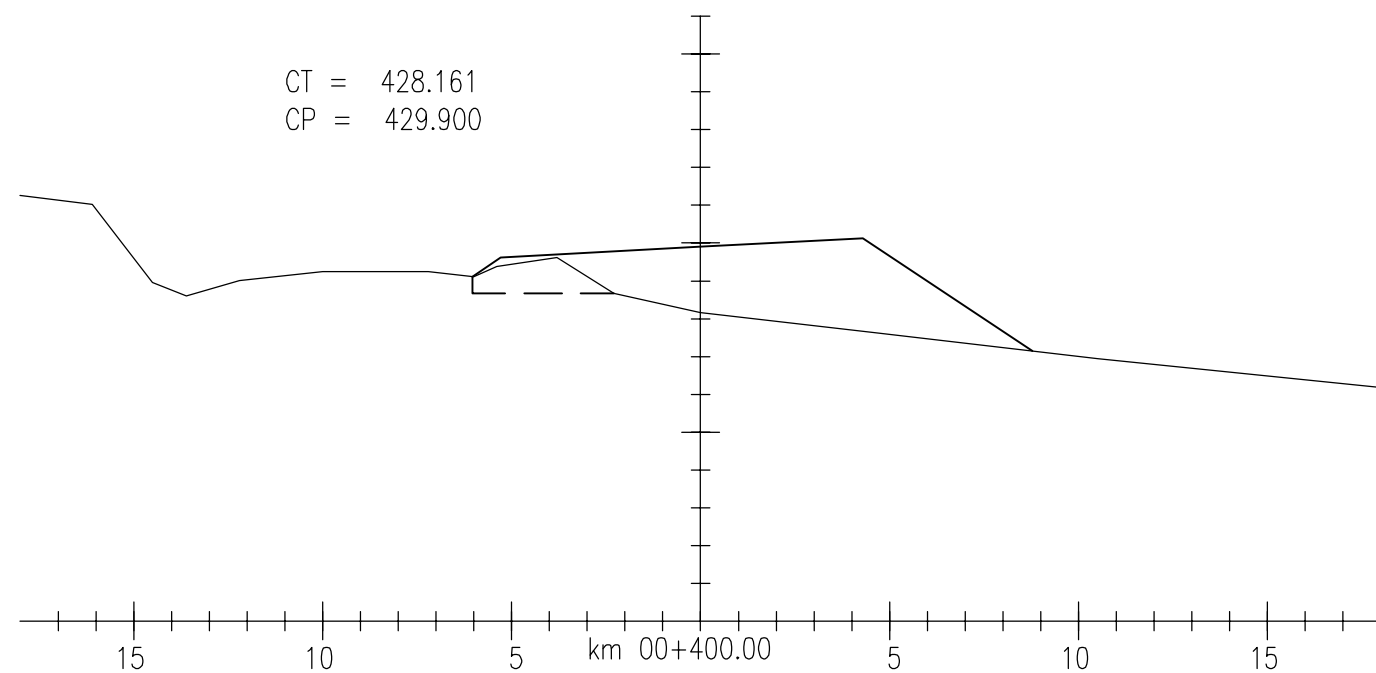
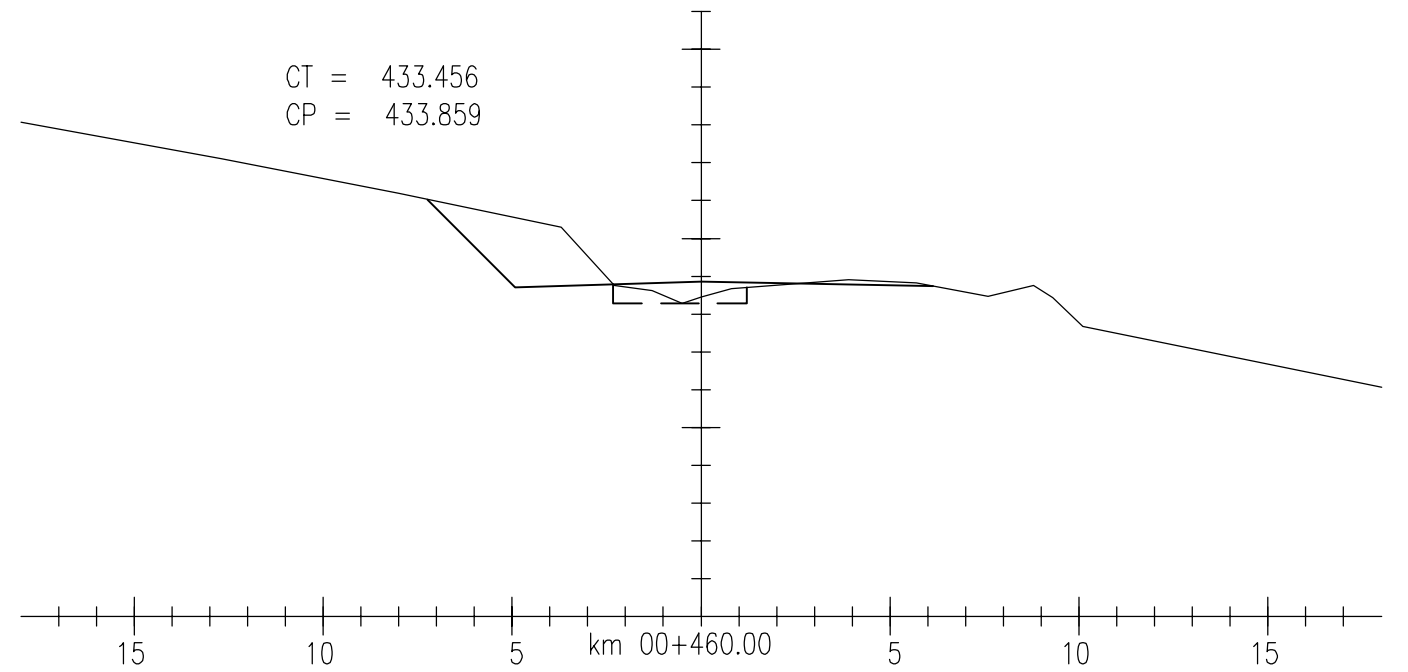
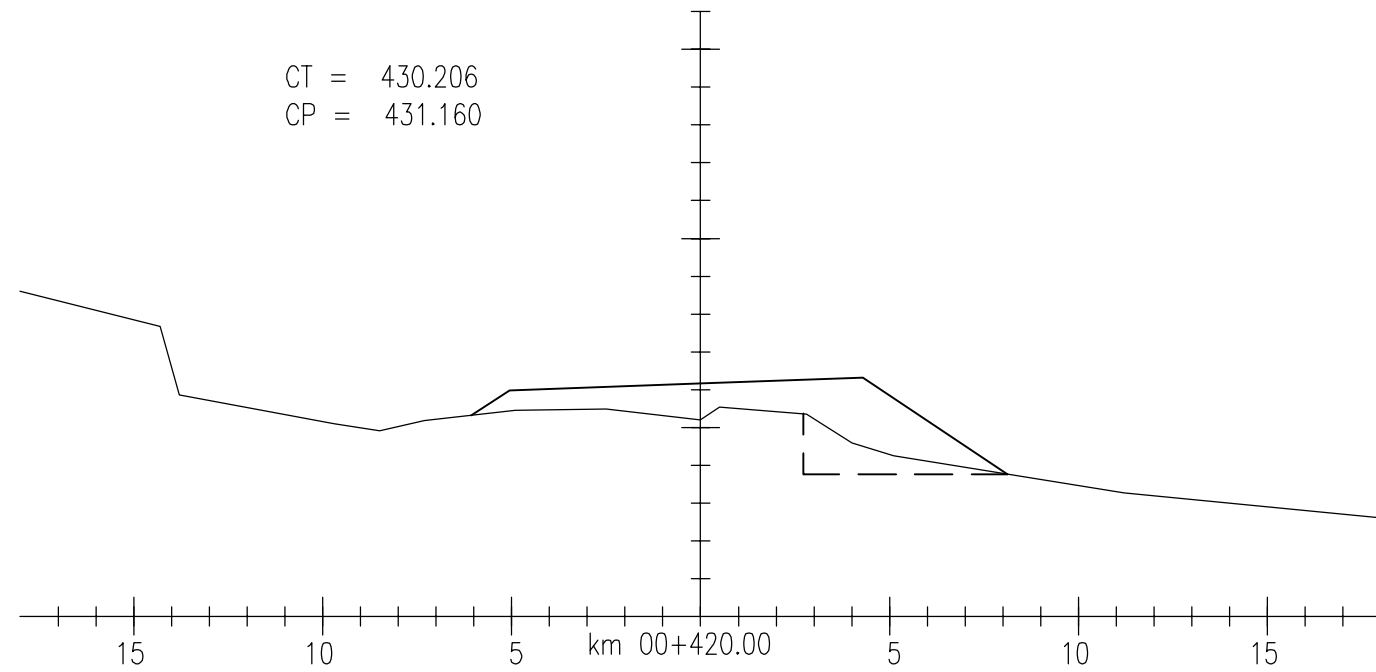

EQUIPE TÉCNICA			LEGENDA:			EXECUTADO POR		S.T	DAER - DEPARTAMENTO AUTÔNOMO DE ESTRADAS DE RODAGEM	D.E.P
RESPONSÁVEL TÉCNICO	COORDENADOR DO PROJETO	PROJETISTA	1	REVISÃO	21/06/2010	CARLOS	CARLOS	Rodovia:	AM/137	REG. Nº
<i>Edgar C. Candia</i>	<i>Carlos M. Bri Consiglio</i>	<i>Carlos M. Bri Consiglio</i>	0	EMISSÃO INICIAL	14/11/2006	CARLOS	CARLOS	Trecho :	BARRA DO RIO AZUL - ITATIBA DO SUL	ESCALA:
ENº 4888 - D	ENº 71360 - D	ENº 71360 - D	REVISÃO	DESCRIÇÃO	DATA	VERIFICAÇÃO	APROVAÇÃO	SEÇÕES TRANSVERSAIS		FOLHA: SEC-06
			CÓDIGO MAGNA: 1060-D-R04-SEC-06-01			NOME ARQUIVO: 1060-D-R04-SEC-06-01.DWG				

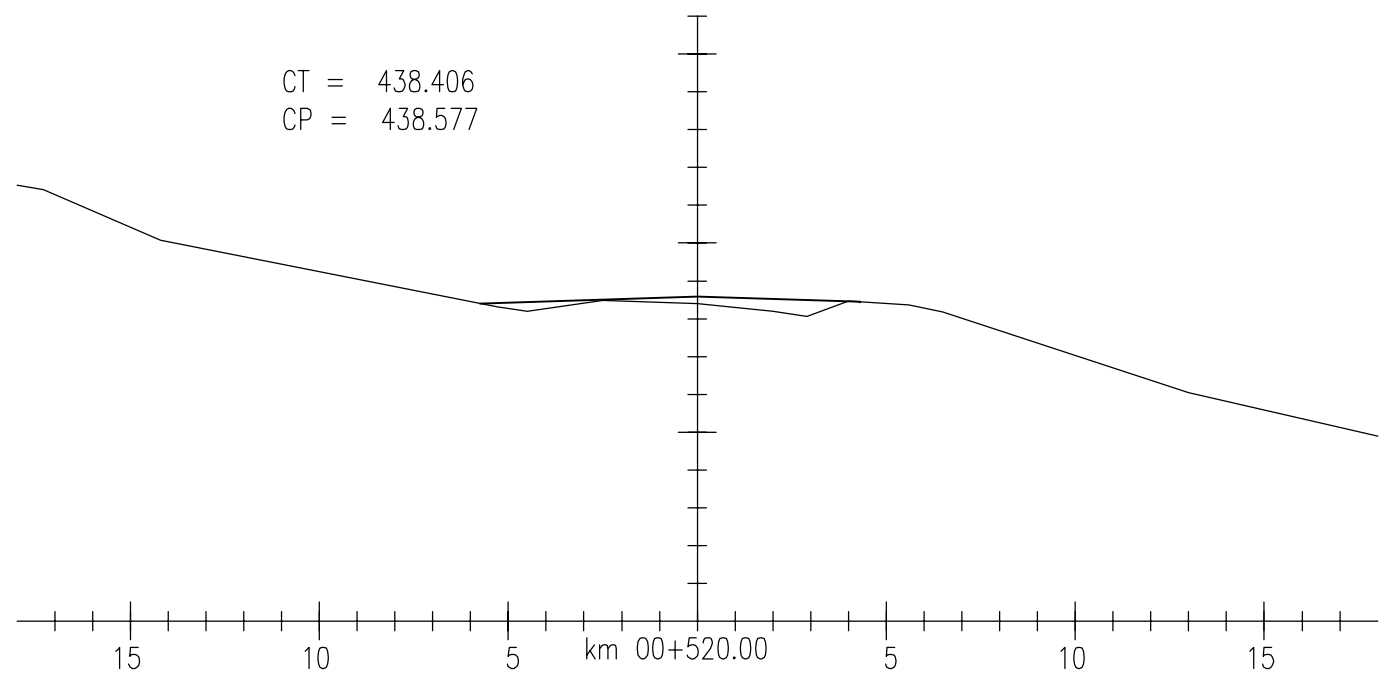
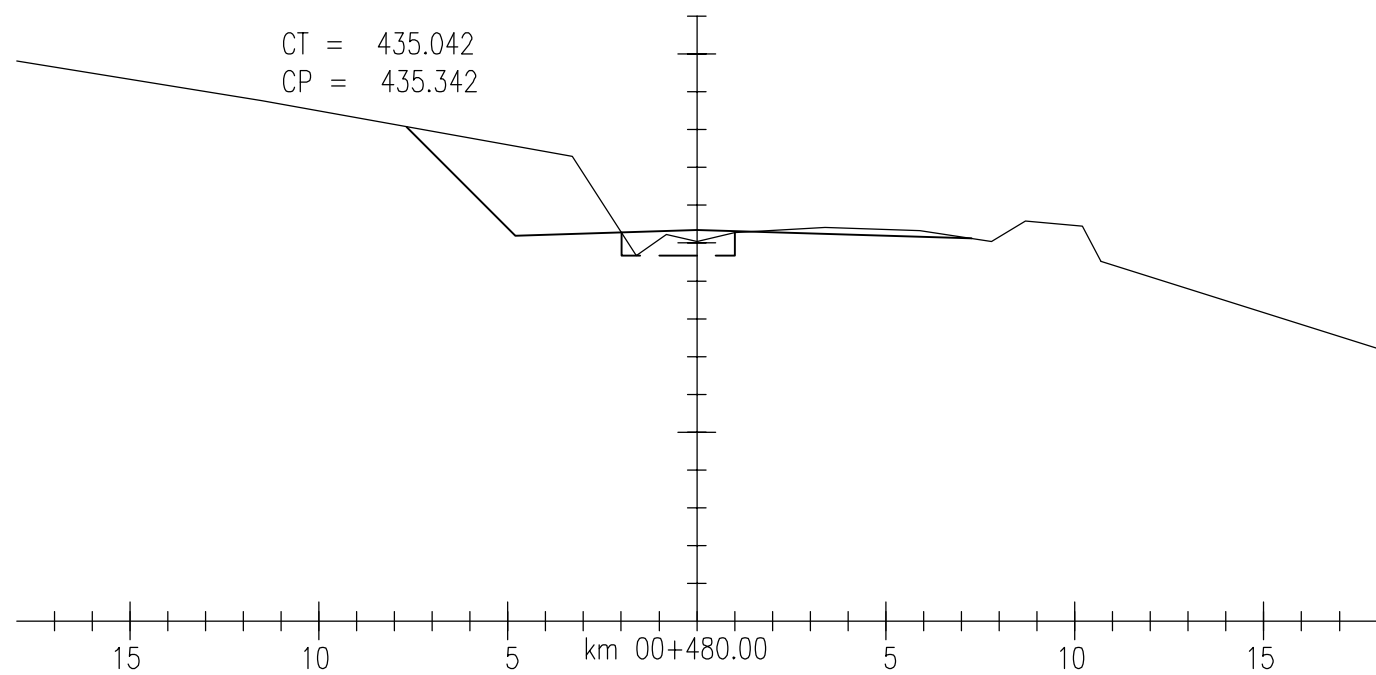
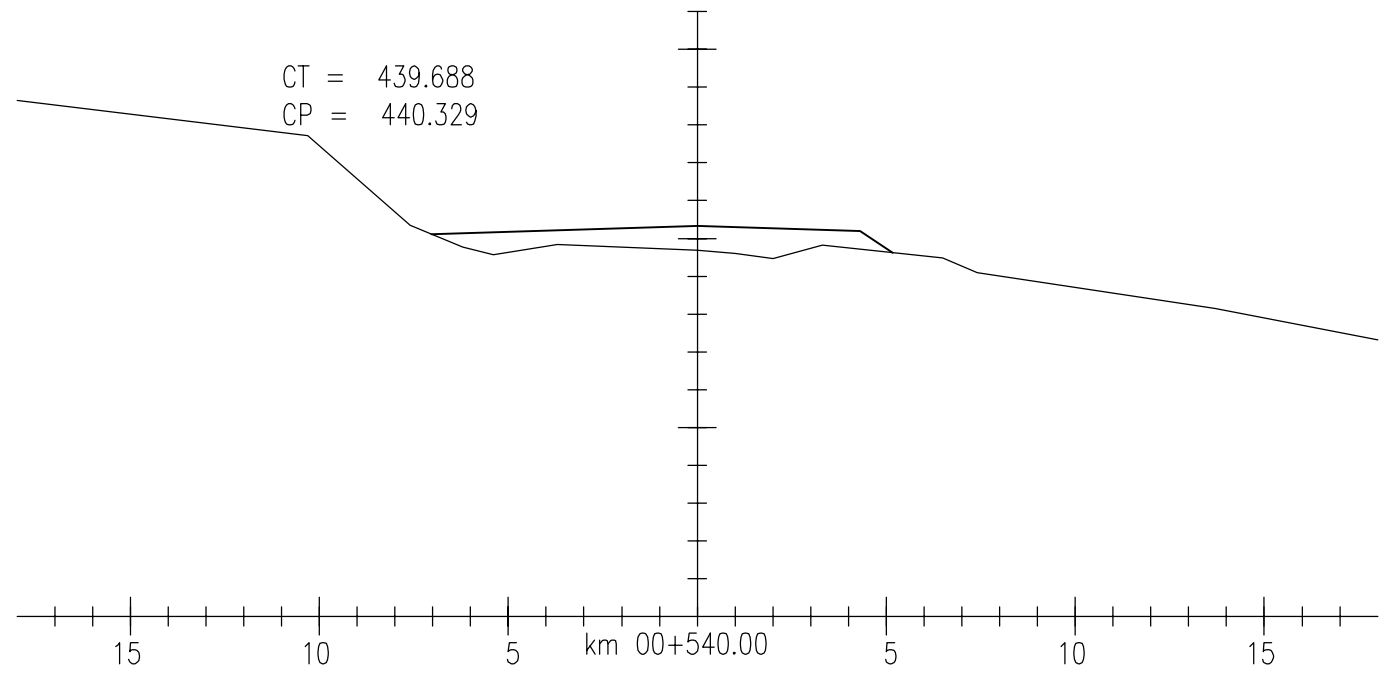
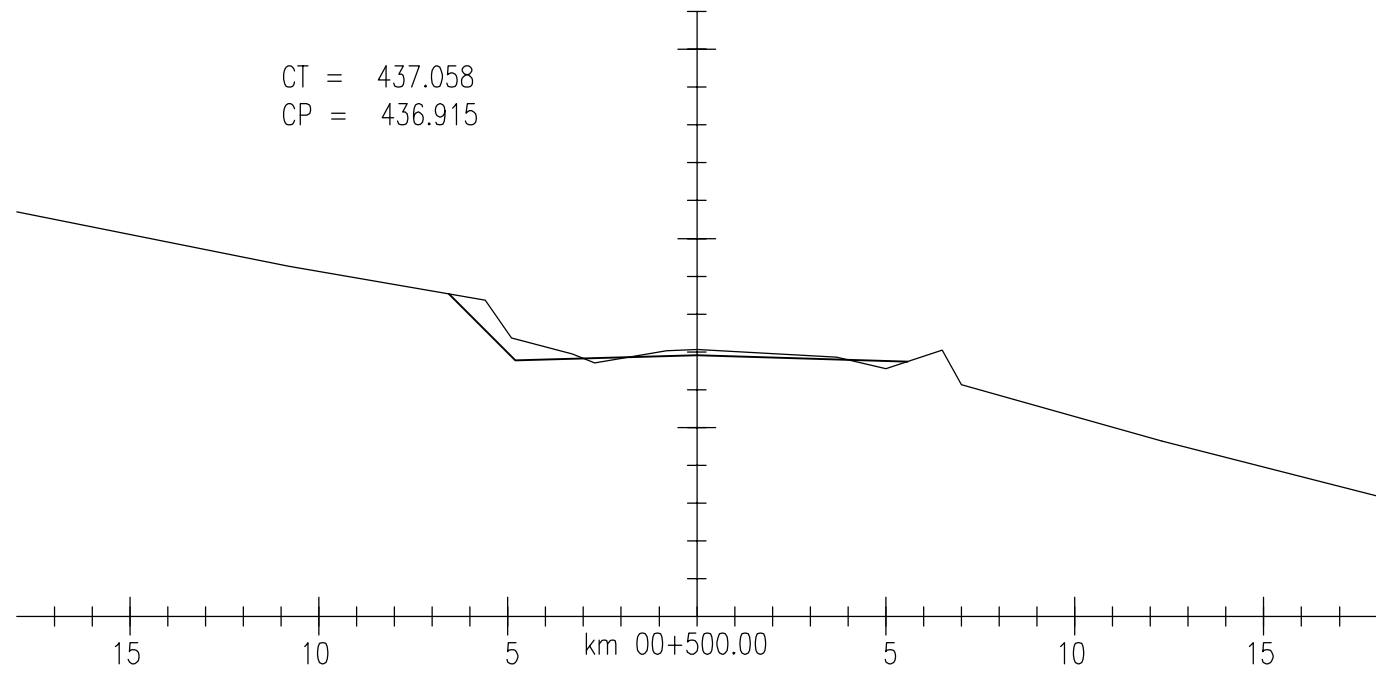

**EQUIPE TÉCNICA**

RESPONSÁVEL TÉCNICO	COORDENADOR DO PROJETO	PROJETISTA
<i>Edgar C. Candia</i>	<i>Carlos M. Bri</i>	<i>Carlos M. Bri</i>
ENGRº EDGAR C. CANDIA CREA 4888 - D	ENGRº CARLOS M. BRI CONSIGLIO CREA 71360 - D	ENGRº CARLOS M. BRI CONSIGLIO CREA 71360 - D

1	REVISÃO	21/06/2010	CARLOS	CARLOS
0	EMISSÃO INICIAL	14/11/2006	CARLOS	CARLOS
REVISÃO	DESCRIÇÃO	DATA	VERIFICAÇÃO	APROVAÇÃO
CÓDIGO MAGNA: 1060-D-R04-SEC-07-01		NOME ARQUIVO: 1060-D-R04-SEC-07-01.DWG		

LEGENDA:

EXECUTADO POR	S.T	DAER - DEPARTAMENTO AUTÔNOMO DE ESTRADAS DE RODAGEM	D.E.P
	Rodovia:	AM/137	REG. Nº
	Trecho:	BARRA DO RIO AZUL - ITATIBA DO SUL	ESCALA:
DATA:	SEÇÕES TRANSVERSAIS		FOLHA: SEC-07

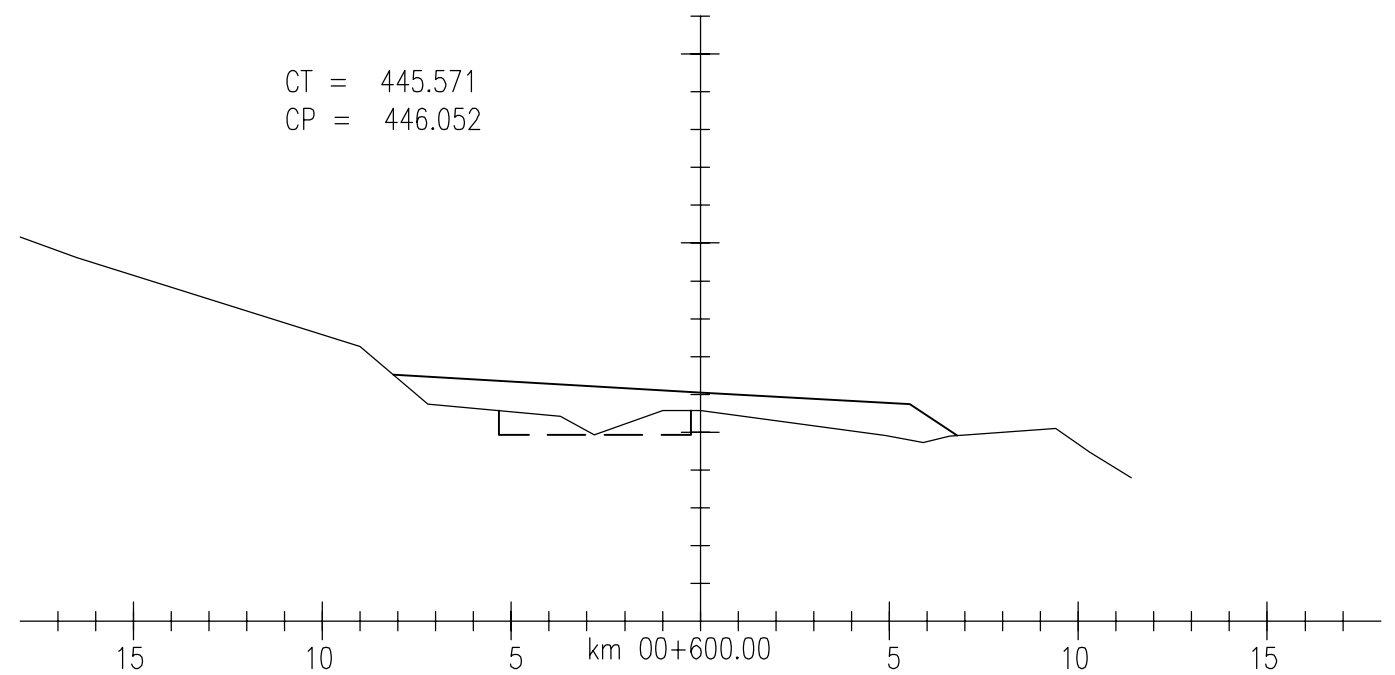
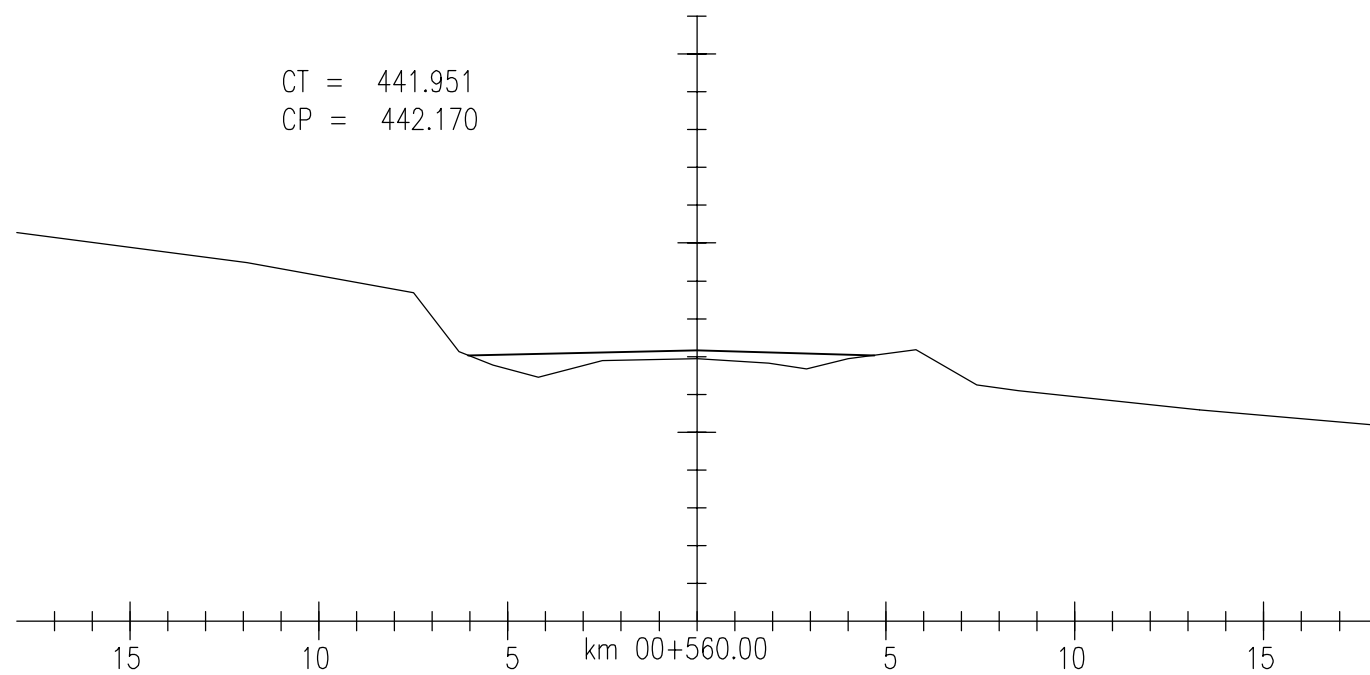
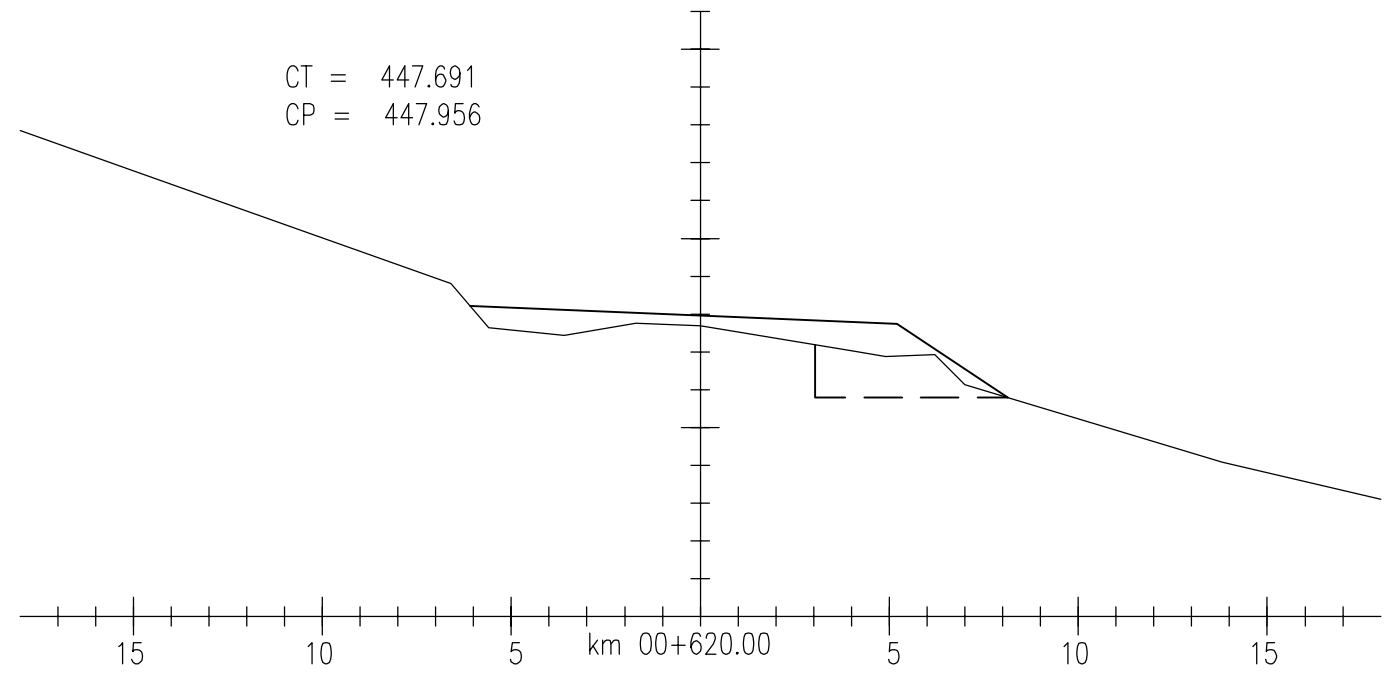
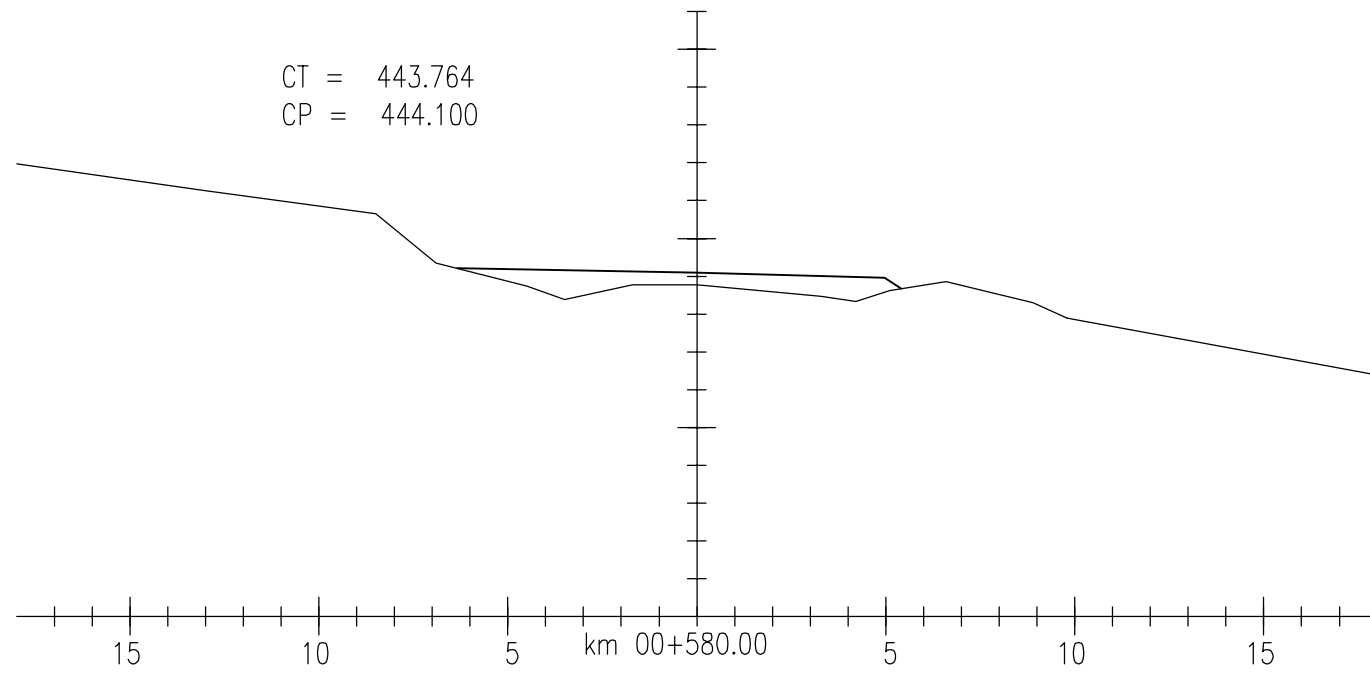

EQUIPE TÉCNICA		
RESPONSÁVEL TÉCNICO	COORDENADOR DO PROJETO	PROJETISTA
ENGº EDGAR F. CÂNDIA CREA 4888 - D	ENGº CARLOS M. BRI CONSIGLIO CREA 71360 - D	ENGº CARLOS M. BRI CONSIGLIO CREA 71360 - D

REVISÃO	DESCRIÇÃO	DATA	VERIFICAÇÃO	APROVAÇÃO
1	REVISÃO	21/06/2010	CARLOS	CARLOS
0	EMISSÃO INICIAL	14/11/2006	CARLOS	CARLOS

CÓDIGO MAGNA: 1060-D-R04-SEC-08-01 NOME ARQUIVO: 1060-D-R04-SEC-08-01.DWG

LEGENDA:

EXECUTADO POR	S.T DAER - DEPARTAMENTO AUTÔNOMO DE ESTRADAS DE RODAGEM	D.E.P
RODOVIA:	AM/137	REG. Nº
TRECHO:	BARRA DO RIO AZUL - ITATIBA DO SUL	ESCALA:
SEÇÕES TRANSVERSAIS		FOLHA: SEC-08



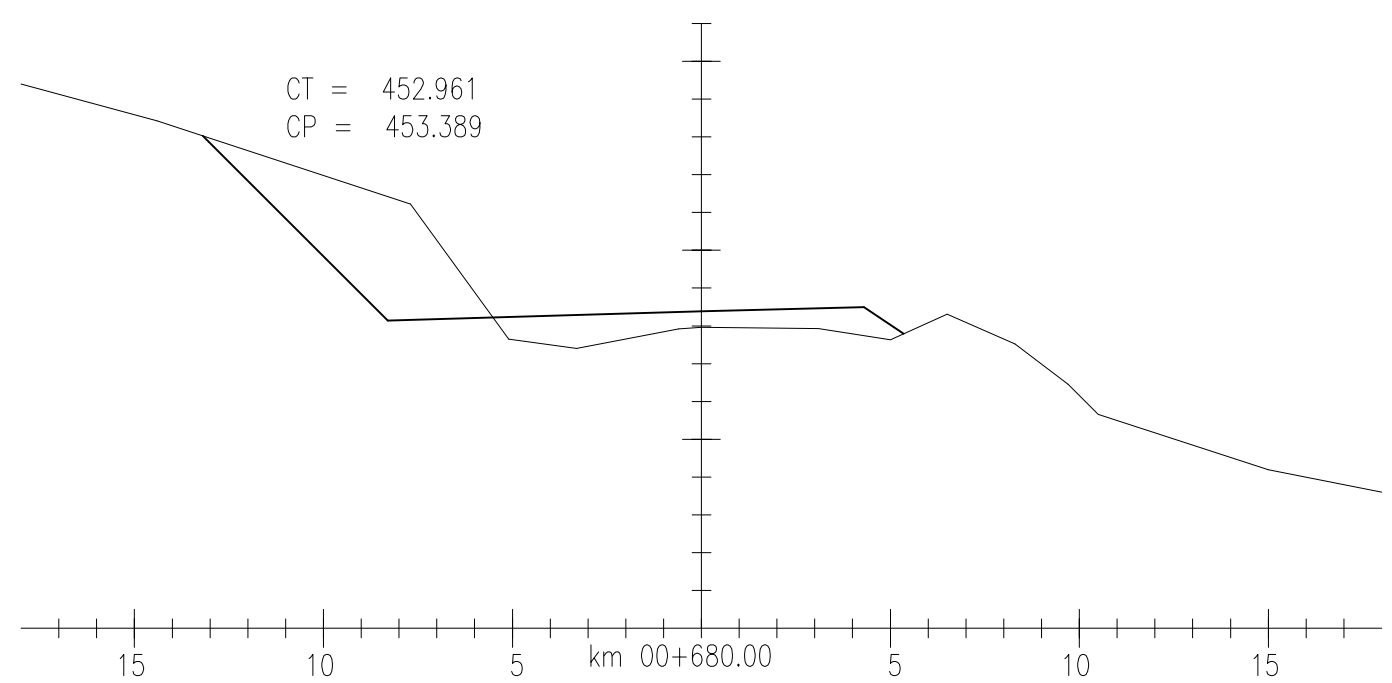
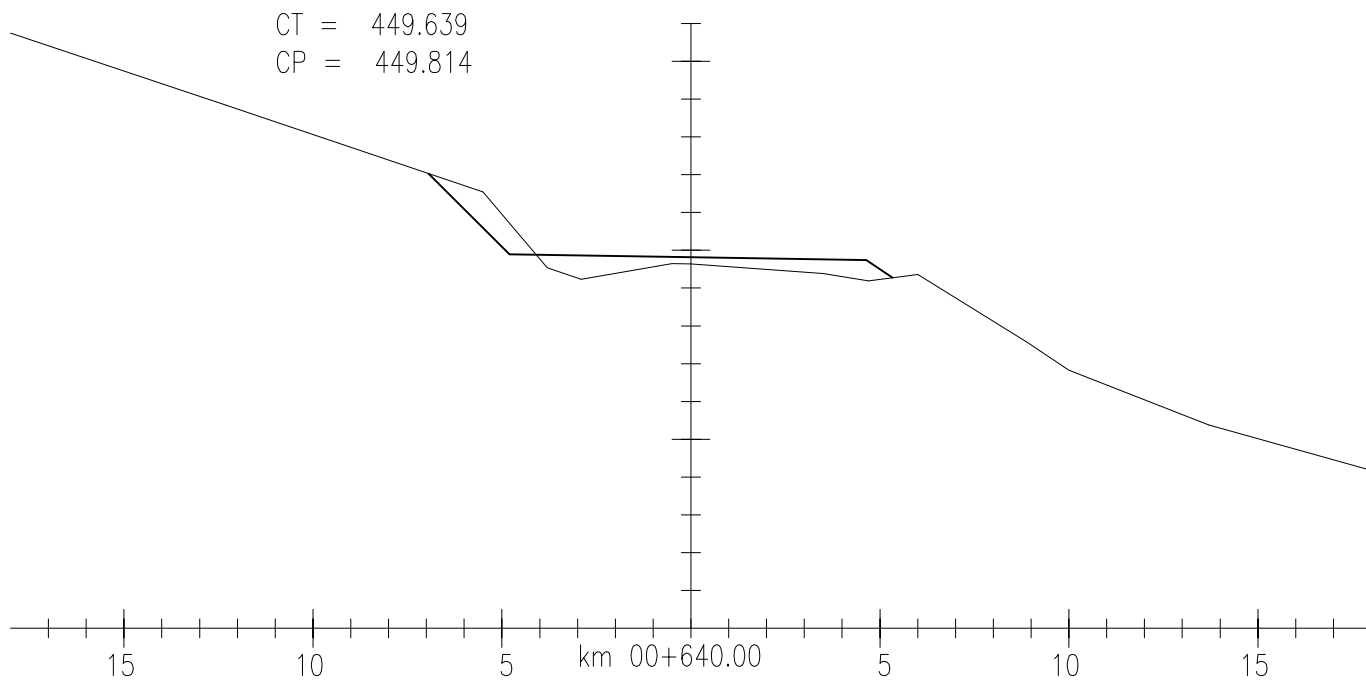
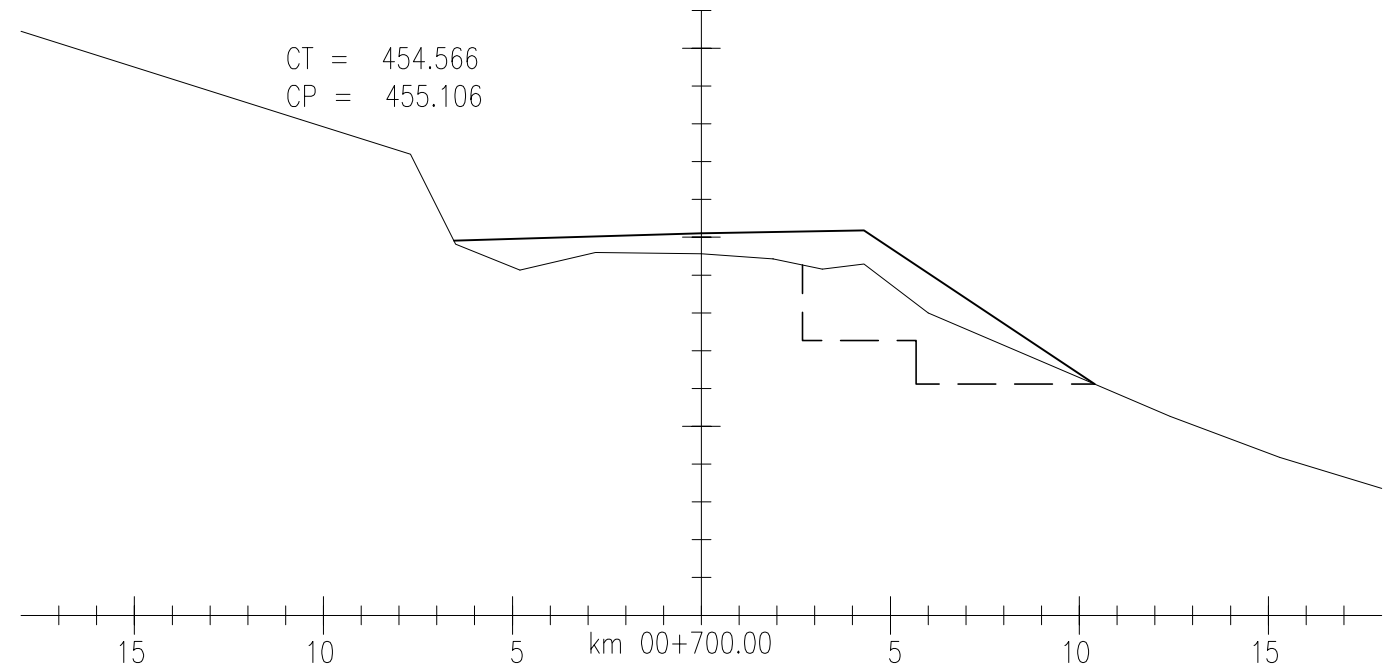
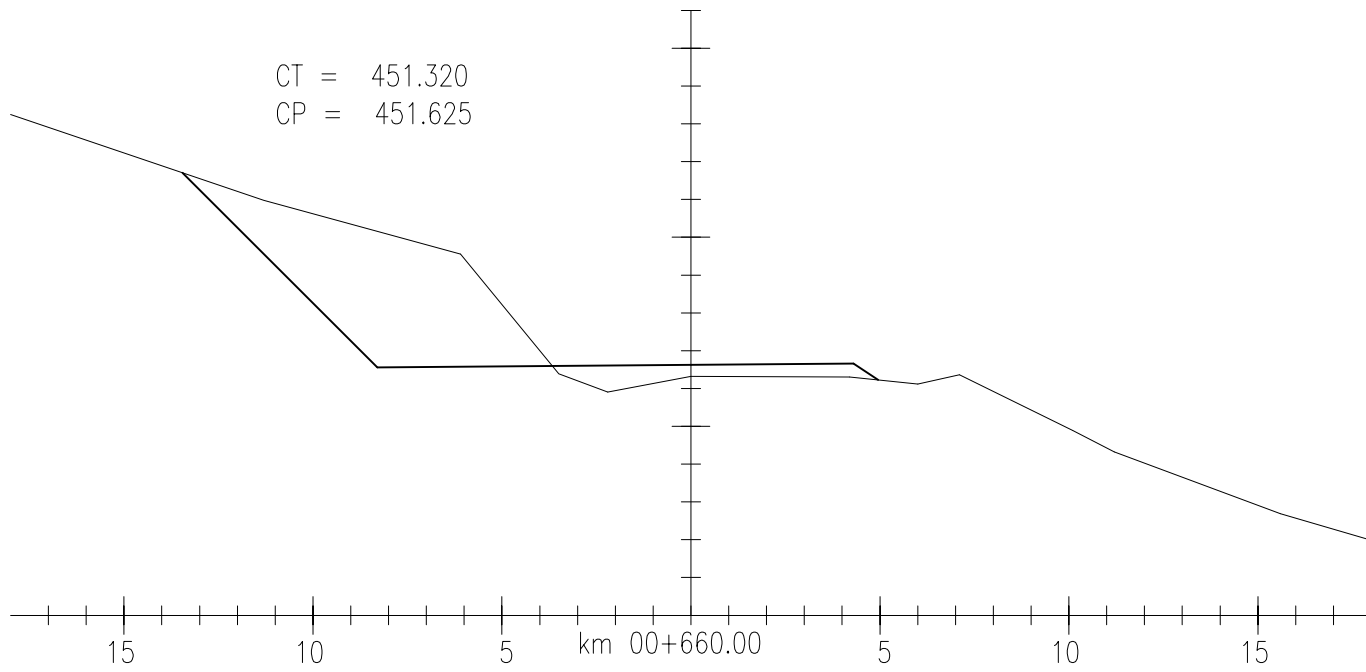

EQUIPE TÉCNICA		
RESPONSÁVEL TÉCNICO	COORDENADOR DO PROJETO	PROJETISTA
ENGº EDUAR F. CANDIA CREA 4888 - D	ENGº CARLOS M. DRI CONSIGLIO CREA 71360 - D	ENGº CARLOS M. DRI CONSIGLIO CREA 71360 - D

REVISÃO	DESCRIÇÃO	DATA	VERIFICAÇÃO	APROVAÇÃO
1	REVISÃO	21/06/2010	CARLOS	CARLOS
0	EMISSÃO INICIAL	14/11/2006	CARLOS	CARLOS
CÓDIGO MAGNA: 1060-D-R04-SEC-09-01 NOME ARQUIVO: 1060-D-R04-SEC-09-01.DWG				

LEGENDA:

EXECUTADO POR	S.T DAER - DEPARTAMENTO AUTÔNOMO DE ESTRADAS DE RODAGEM	D.E.P
	Rodovia: AM/137	REG. Nº
DATA:	Trecho : BARRA DO RIO AZUL - ITATIBA DO SUL	ESCALA:
	SEÇÕES TRANSVERSAIS	FOLHA: SEC-09

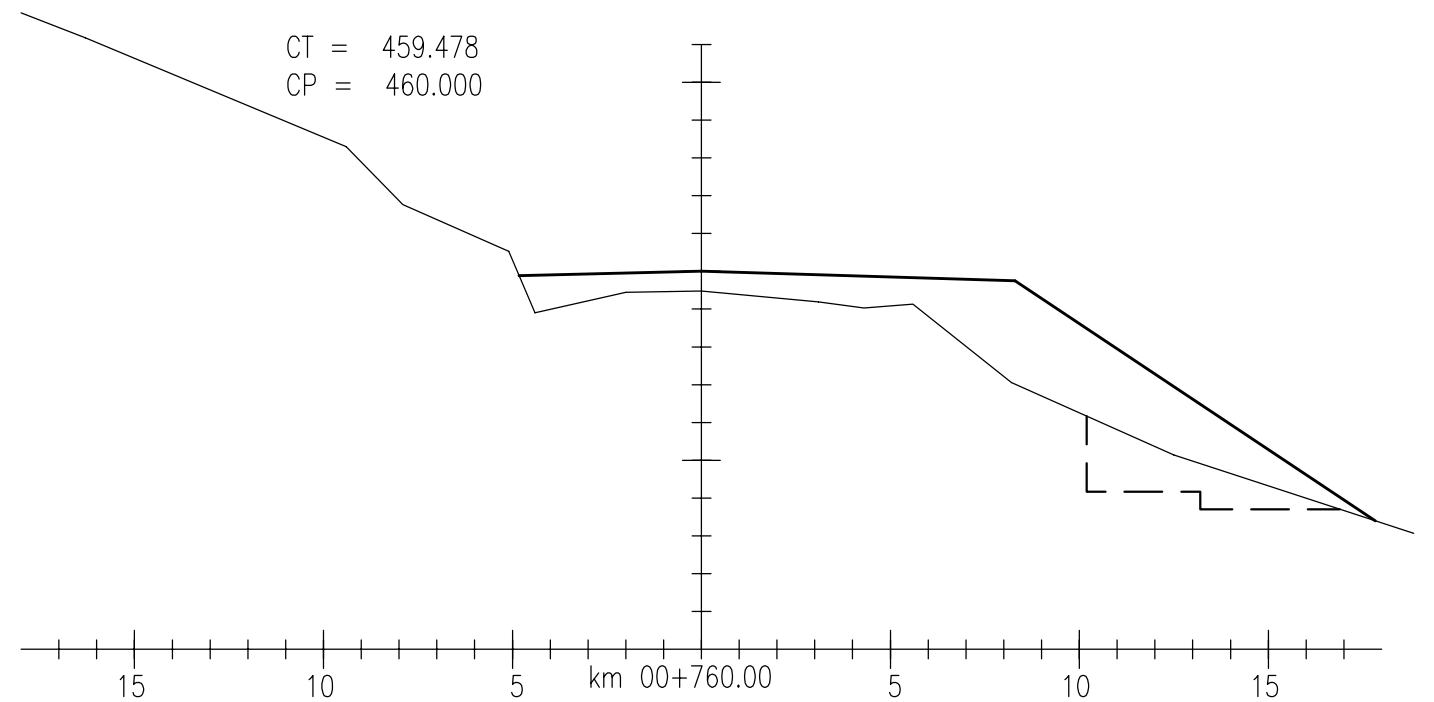
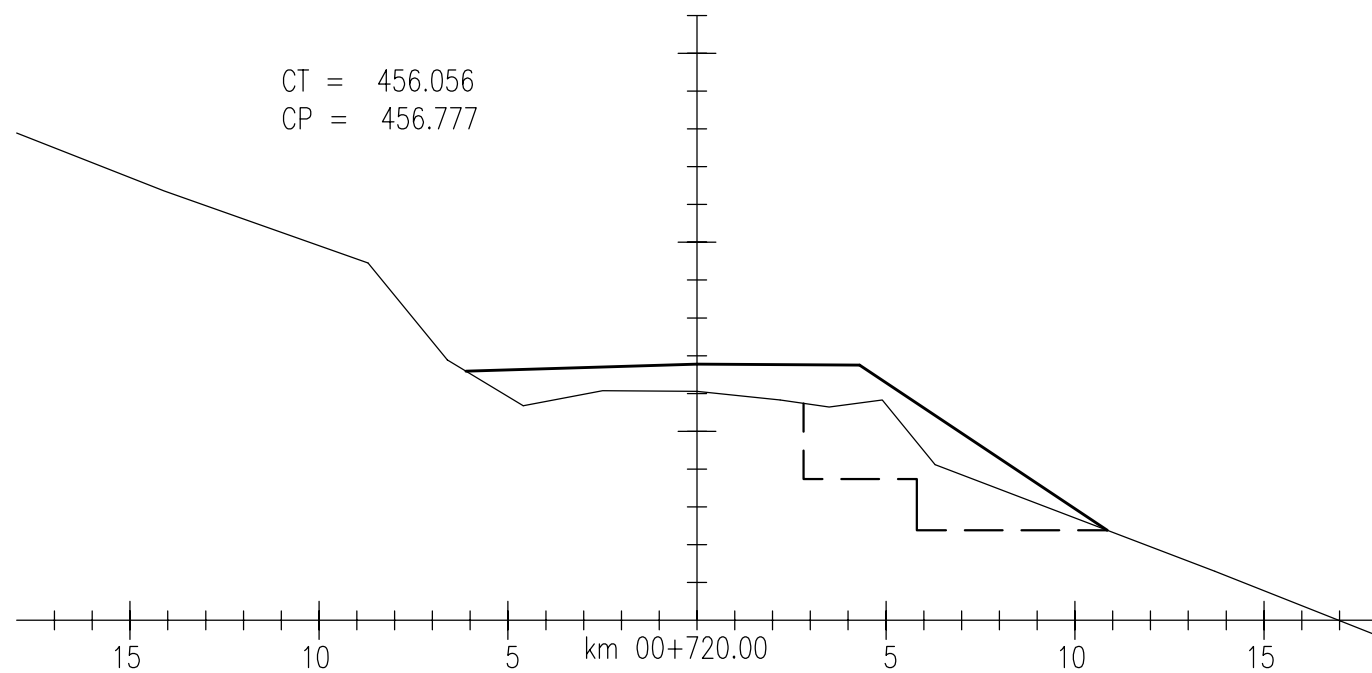
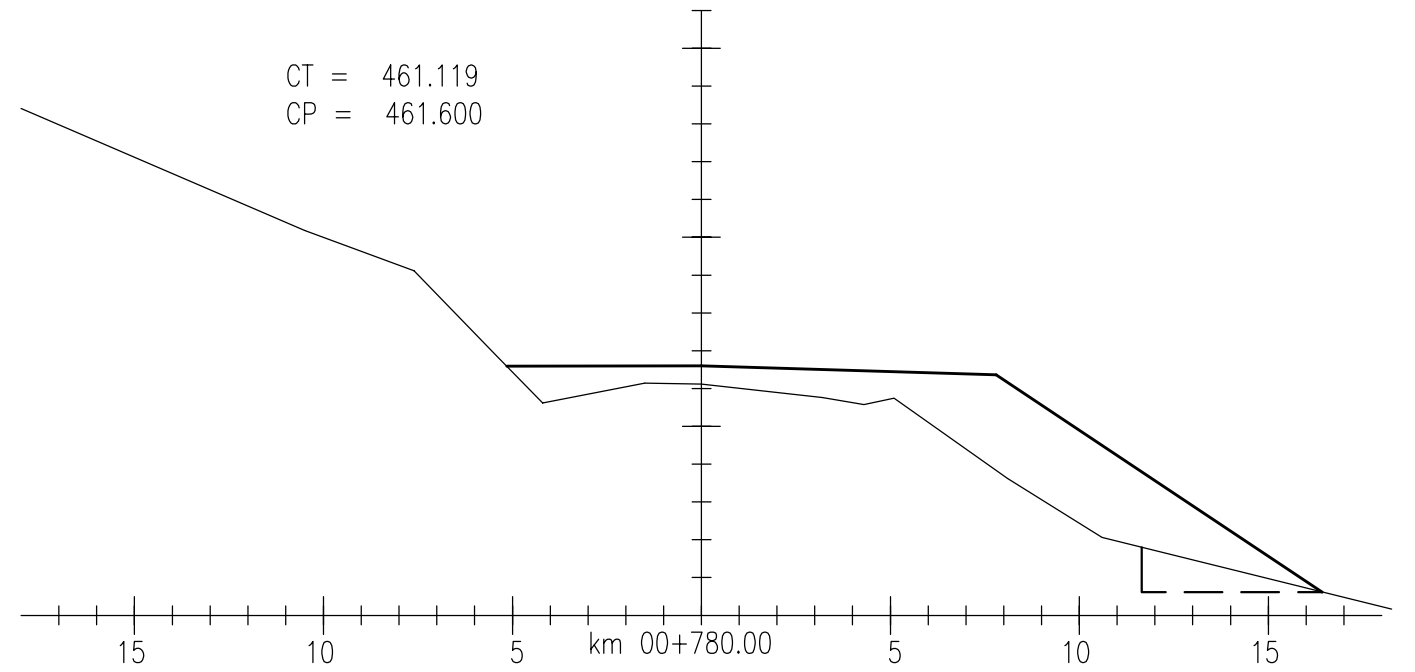
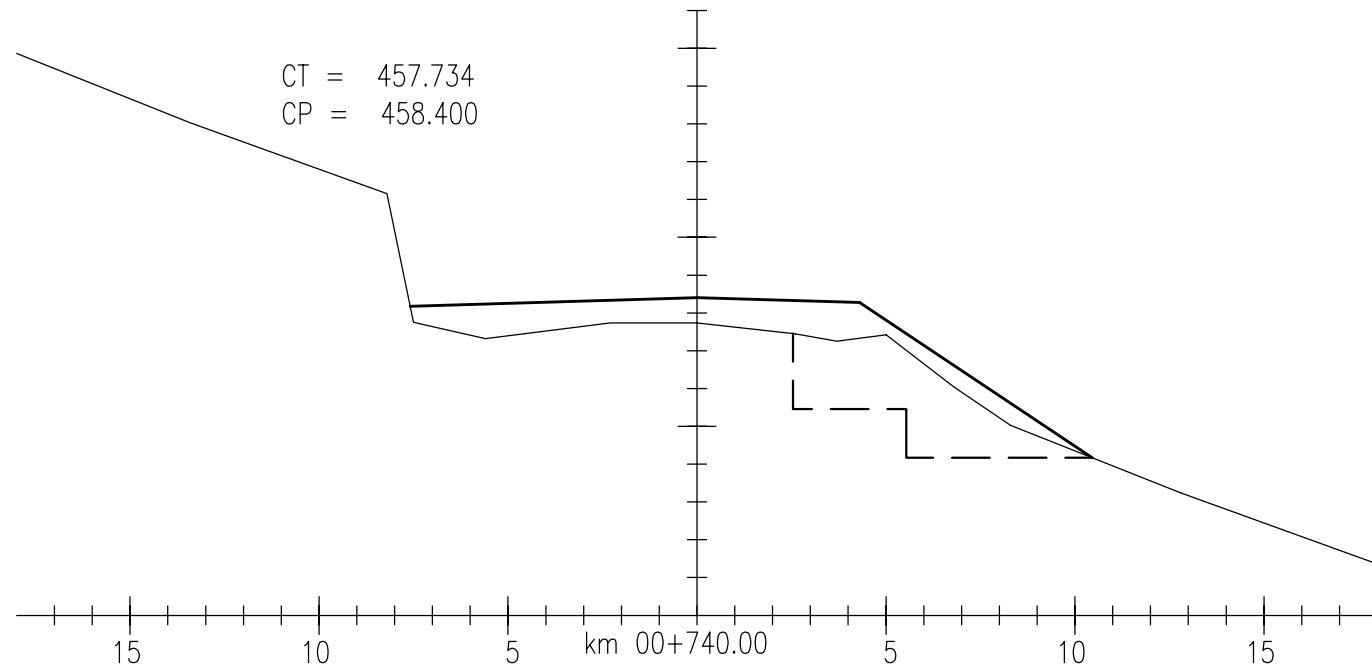

LEGENDA:

EXECUTADO POR	S.T	DAER - DEPARTAMENTO AUTÔNOMO DE ESTRADAS DE RODAGEM	D.E.P
REG. Nº	Rodovia:	AM/137	
ESCALA:	Trecho :	BARRA DO RIO AZUL - ITATIBA DO SUL	
FOLHA:	SEÇÕES TRANSVERSAIS		
SEC-10			

EQUIPE TÉCNICA		
RESPONSÁVEL TÉCNICO	COORDENADOR DO PROJETO	PROJETISTA
<i>[Signature]</i>	<i>[Signature]</i>	<i>[Signature]</i>
ENGR EDGAR F. CANDIA CREA 4888 - D	ENGR CARLOS M. DRI CONSIGLIO CREA 71360 - D	ENGR CARLOS M. DRI CONSIGLIO CREA 71360 - D

1	REVISÃO	21/06/2010	CARLOS	CARLOS
0	EMISSÃO INICIAL	14/11/2006	CARLOS	CARLOS
REVISÃO	DESCRIÇÃO	DATA	VERIFICAÇÃO	APROVAÇÃO
CÓDIGO MAGNA: 1060-D-R04-SEC-10-01 NOME ARQUIVO: 1060-D-R04-SEC-10-01.DWG				

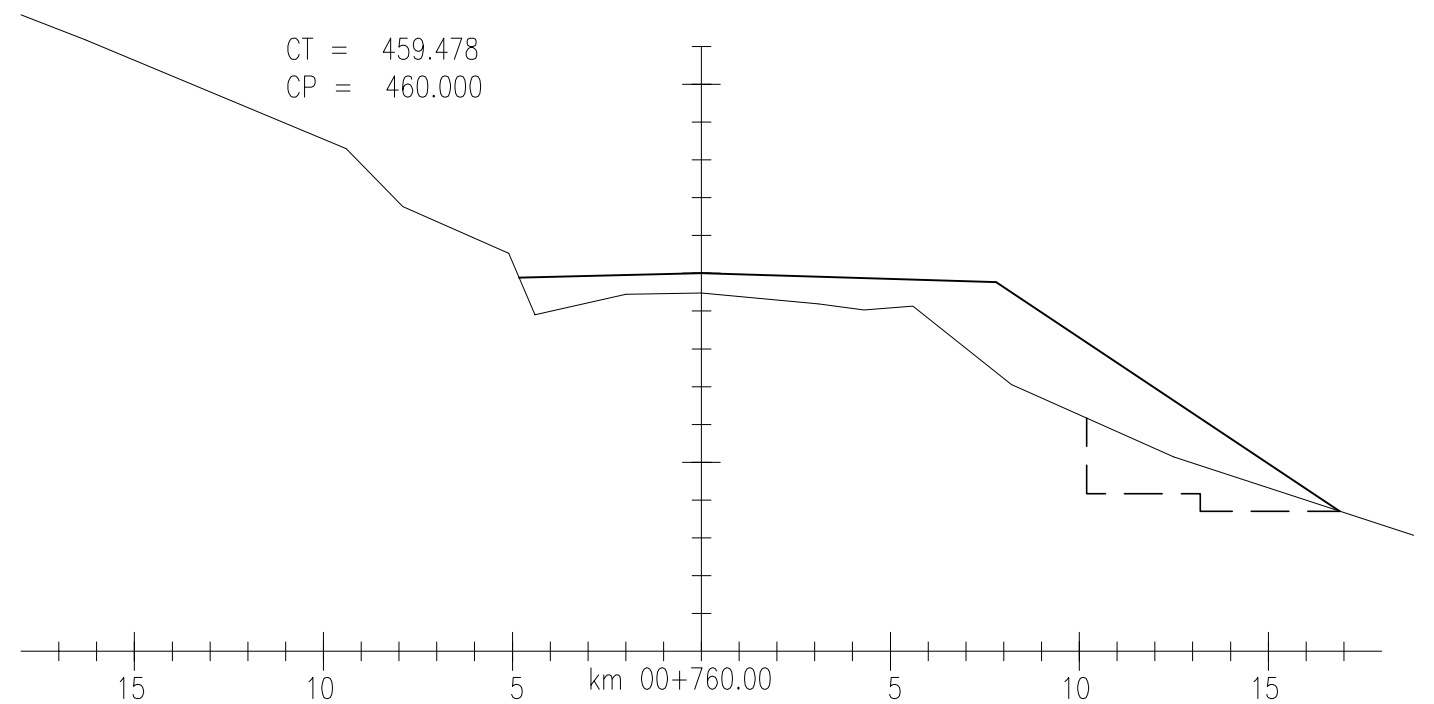
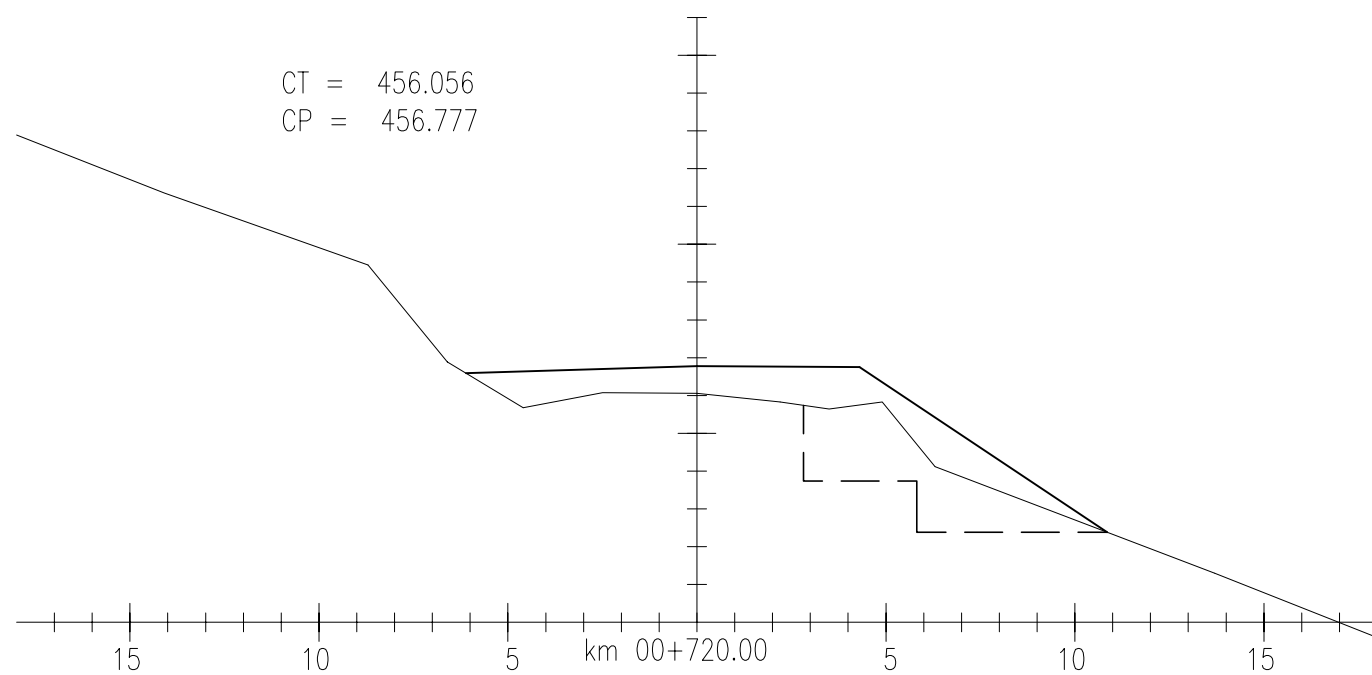
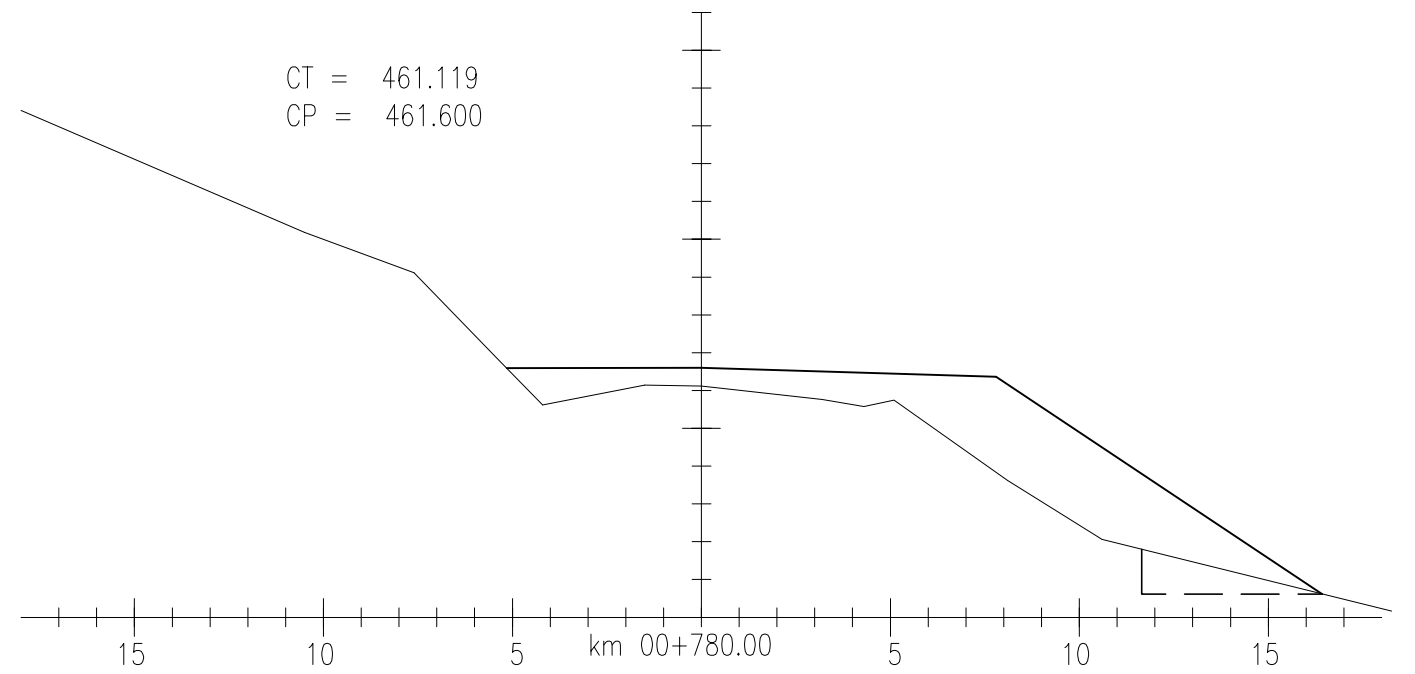
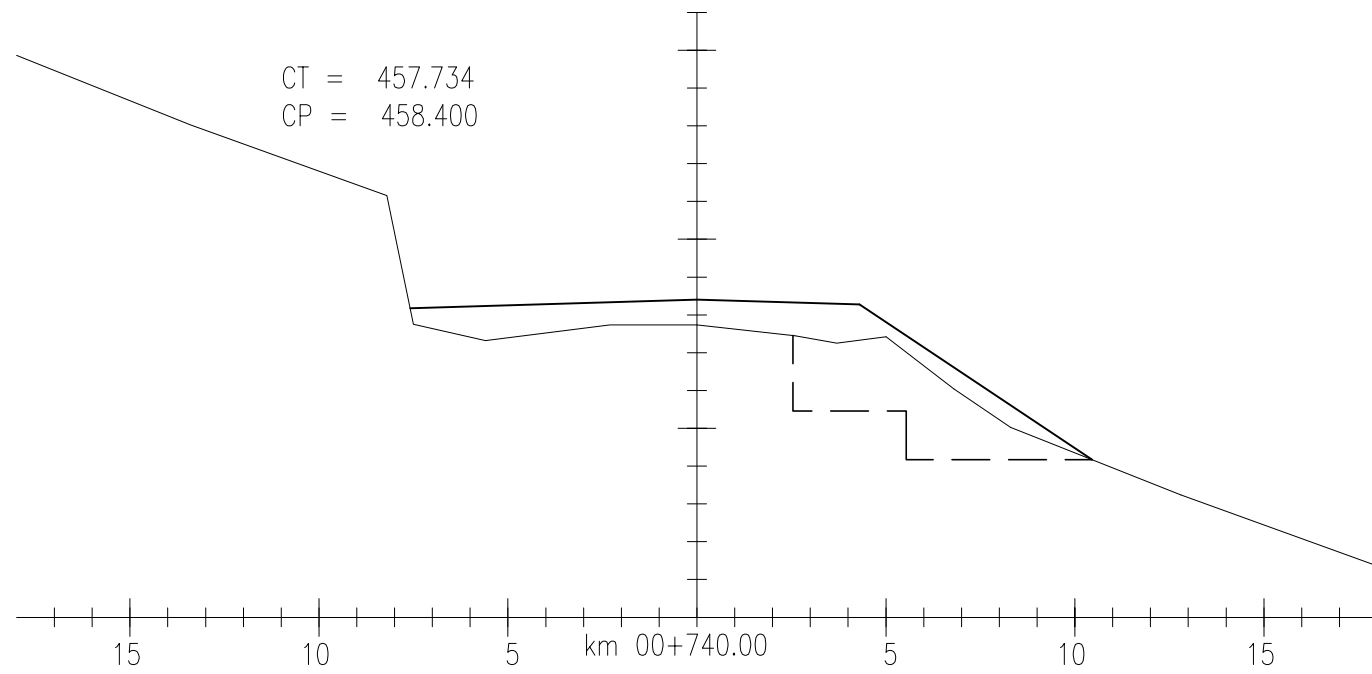

LEGENDA:

EXECUTADO POR	S.T	DAER - DEPARTAMENTO AUTÔNOMO DE ESTRADAS DE RODAGEM	D.E.P
REG. Nº	Rodovia:	AM/137	
ESCALA:	Trecho :	BARRA DO RIO AZUL - ITATIBA DO SUL	
FOLHA:	SEÇÕES TRANSVERSAIS		
SEC-10			

EQUIPE TÉCNICA		
RESPONSÁVEL TÉCNICO	COORDENADOR DO PROJETO	PROJETISTA
<i>[Signature]</i>	<i>[Signature]</i>	<i>[Signature]</i>
ENGR EDSON R. CANDIA CREA 4888 - D	ENGR CARLOS M. DRI CONSIGLIO CREA 71360 - D	ENGR CARLOS M. DRI CONSIGLIO CREA 71360 - D

1	REVISÃO	21/06/2010	CARLOS	CARLOS
0	EMISSÃO INICIAL	14/11/2006	CARLOS	CARLOS
REVISÃO	DESCRIÇÃO	DATA	VERIFICAÇÃO	APROVAÇÃO
CÓDIGO MAGNA: 1060-D-R04-SEC-10-01 NOME ARQUIVO: 1060-D-R04-SEC-10-01.DWG				

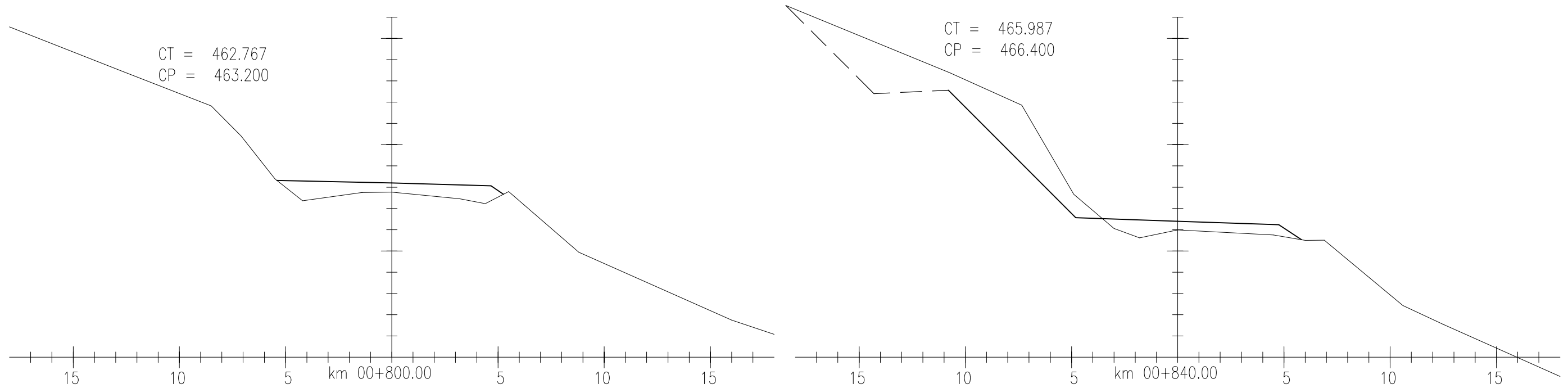
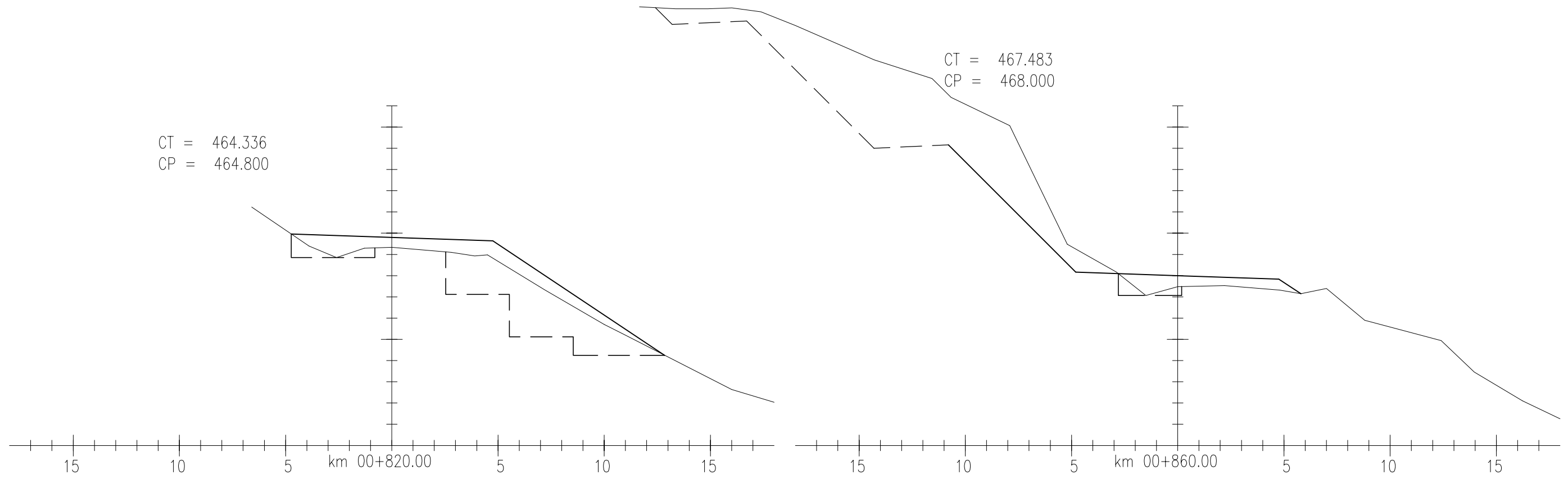

**EQUIPE TÉCNICA**

RESPONSÁVEL TÉCNICO	COORDENADOR DO PROJETO	PROJETISTA
<i>[Signature]</i>	<i>[Signature]</i>	<i>[Signature]</i>
ENGR EDSON R. CANDIA CREA 4888 - D	ENGR CARLOS M. DRI CONSIGLIO CREA 71360 - D	ENGR CARLOS M. DRI CONSIGLIO CREA 71360 - D

1	REVISÃO	21/06/2010	CARLOS	CARLOS
0	EMISSÃO INICIAL	14/11/2006	CARLOS	CARLOS
REVISÃO	DESCRIÇÃO	DATA	VERIFICAÇÃO	APROVAÇÃO
CÓDIGO MAGNA: 1060-D-R04-SEC-11-01		NOME ARQUIVO: 1060-D-R04-SEC-11-01.DWG		

LEGENDA:

EXECUTADO POR	S.T	DAER - DEPARTAMENTO AUTÔNOMO DE ESTRADAS DE RODAGEM	D.E.P
	Rodovia:	AM/137	REG. Nº
	Trecho :	BARRA DO RIO AZUL - ITATIBA DO SUL	ESCALA:
DATA:	SEÇÕES TRANSVERSAIS		FOLHA: SEC-11

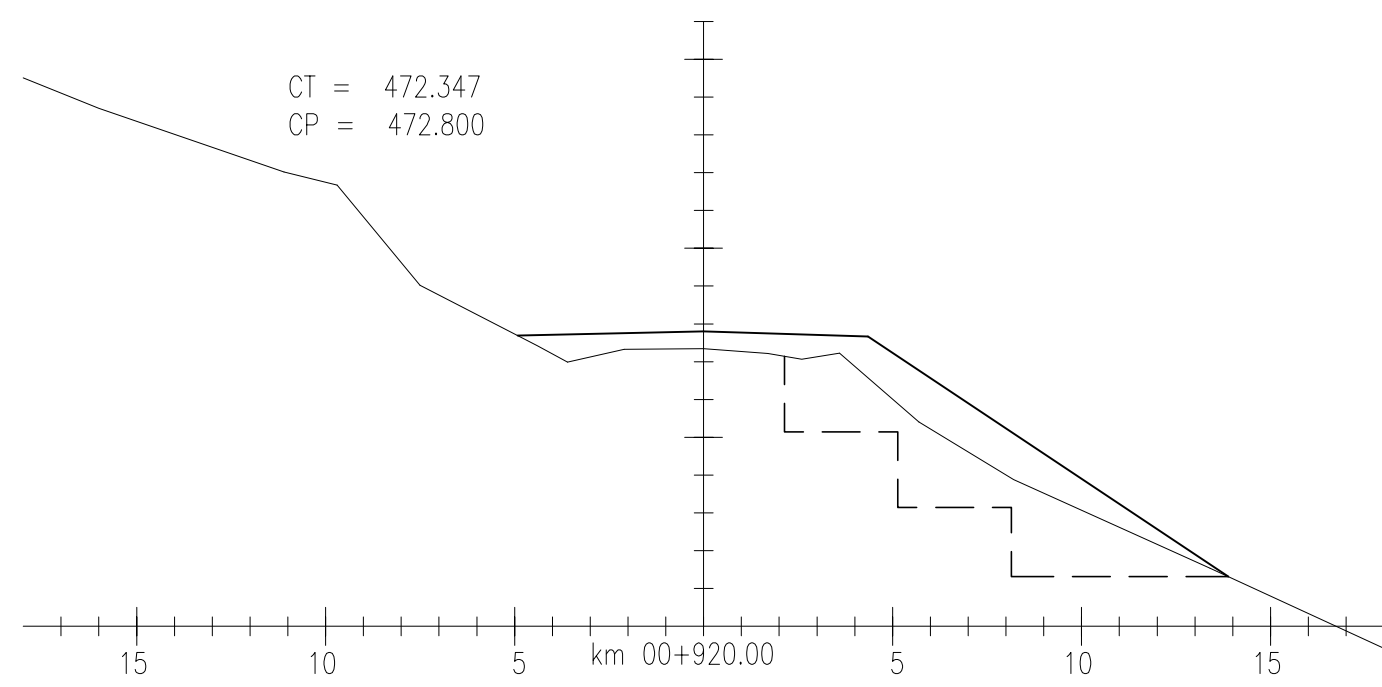
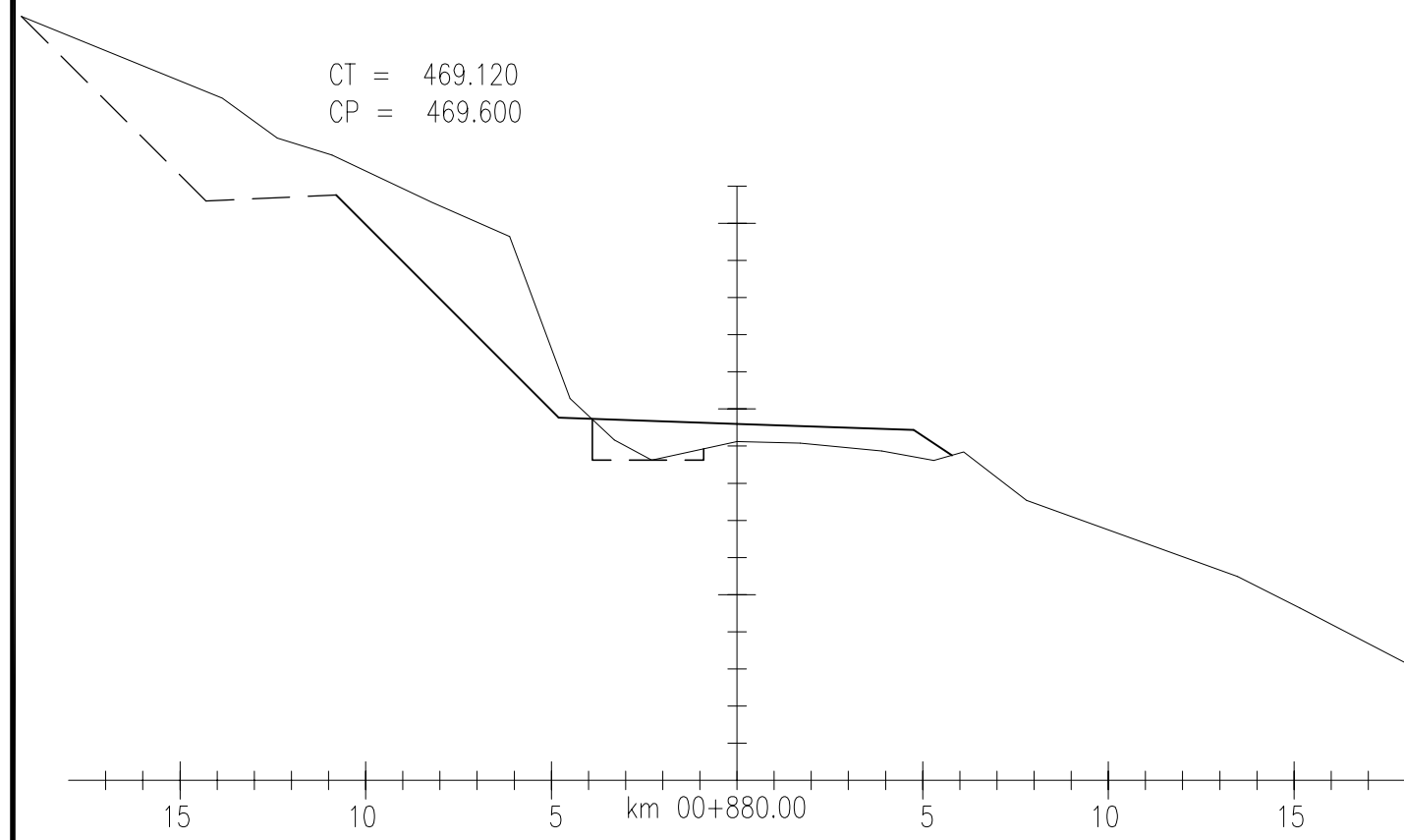
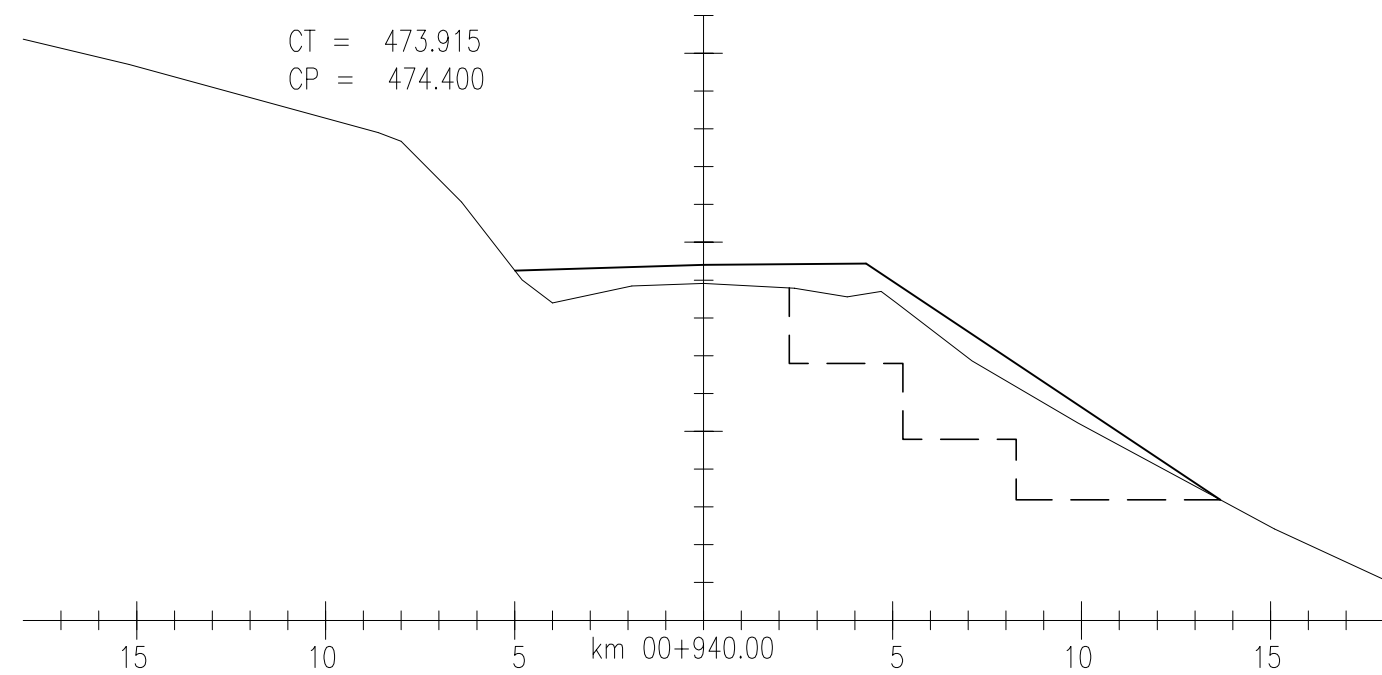
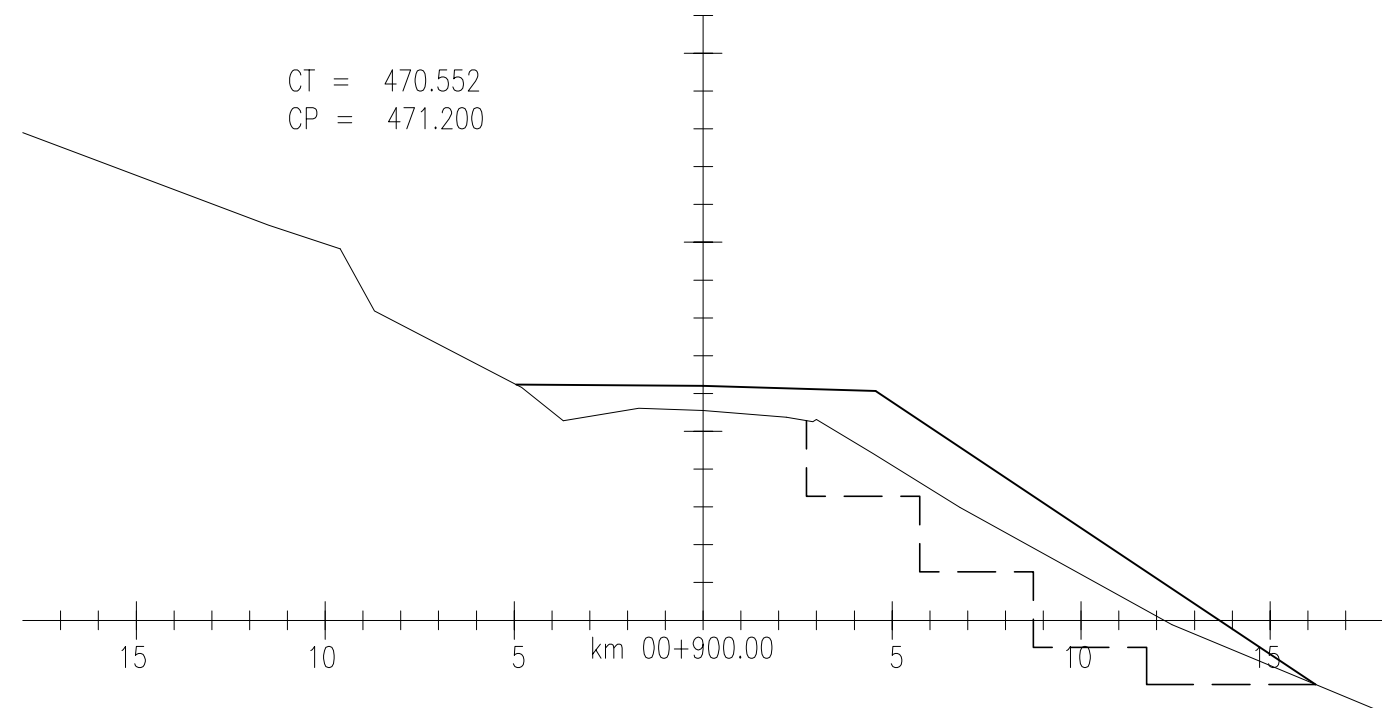

**EQUIPE TÉCNICA**

RESPONSÁVEL TÉCNICO	COORDENADOR DO PROJETO	PROJETISTA
<i>[Signature]</i>	<i>[Signature]</i>	<i>[Signature]</i>
ENGR EDGAR F. CANDIA CREA 4888 - D	ENGR CARLOS M. DRI CONSIGLIO CREA 71360 - D	ENGR CARLOS M. DRI CONSIGLIO CREA 71360 - D

1	REVISÃO	21/06/2010	CARLOS	CARLOS
0	EMISSÃO INICIAL	14/11/2006	CARLOS	CARLOS
REVISÃO	DESCRIÇÃO	DATA	VERIFICAÇÃO	APROVAÇÃO
CÓDIGO MAGNA: 1060-D-R04-SEC-12-01		NOME ARQUIVO: 1060-D-R04-SEC-12-01.DWG		

LEGENDA:

EXECUTADO POR	S.T	DAER - DEPARTAMENTO AUTÔNOMO DE ESTRADAS DE RODAGEM	D.E.P
 DATA:	Rodovia:	AM/137	REG. Nº
	Trecho:	BARRA DO RIO AZUL - ITATIBA DO SUL	ESCALA:
SEÇÕES TRANSVERSAIS			FOLHA: SEC-12

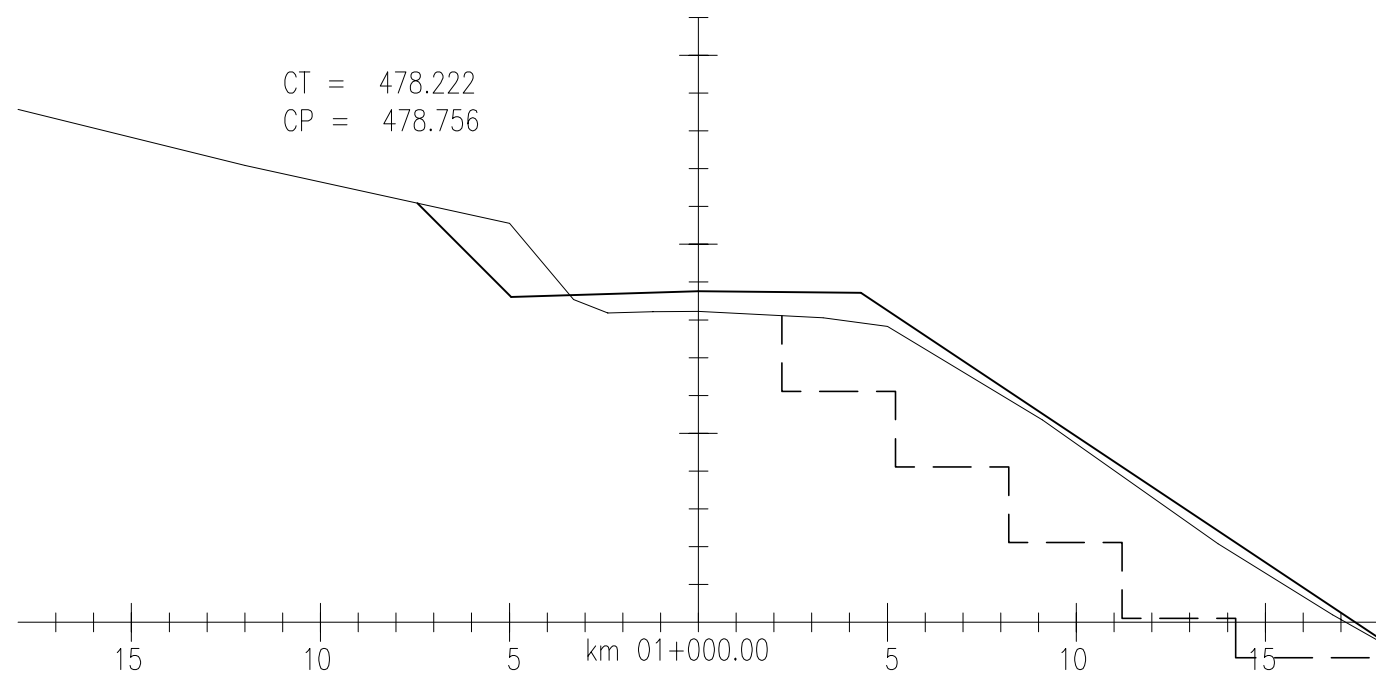
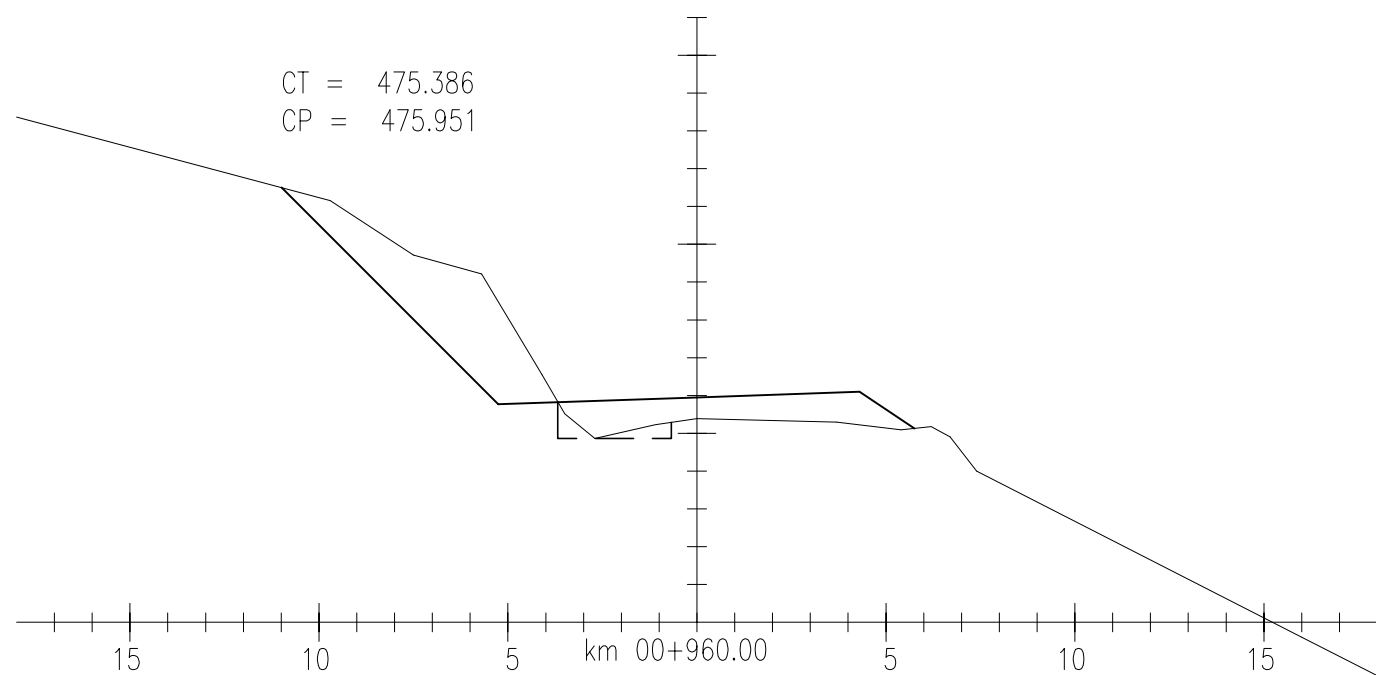
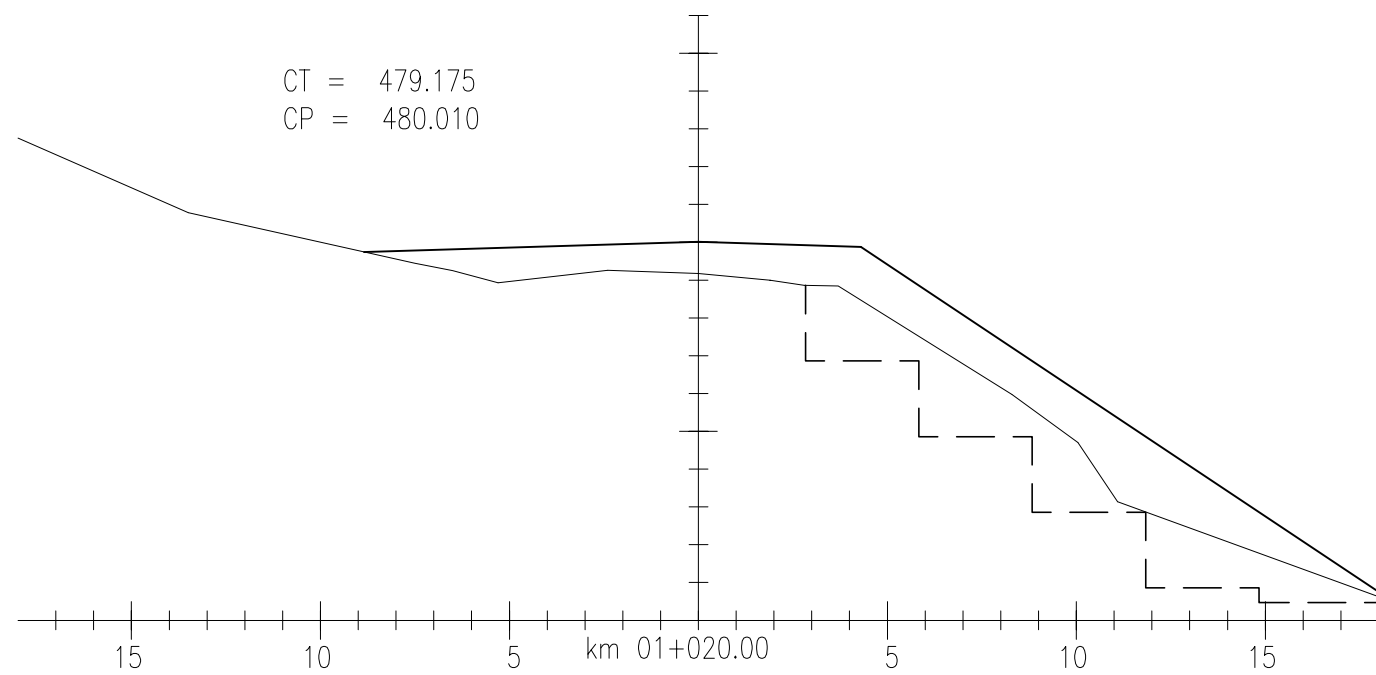
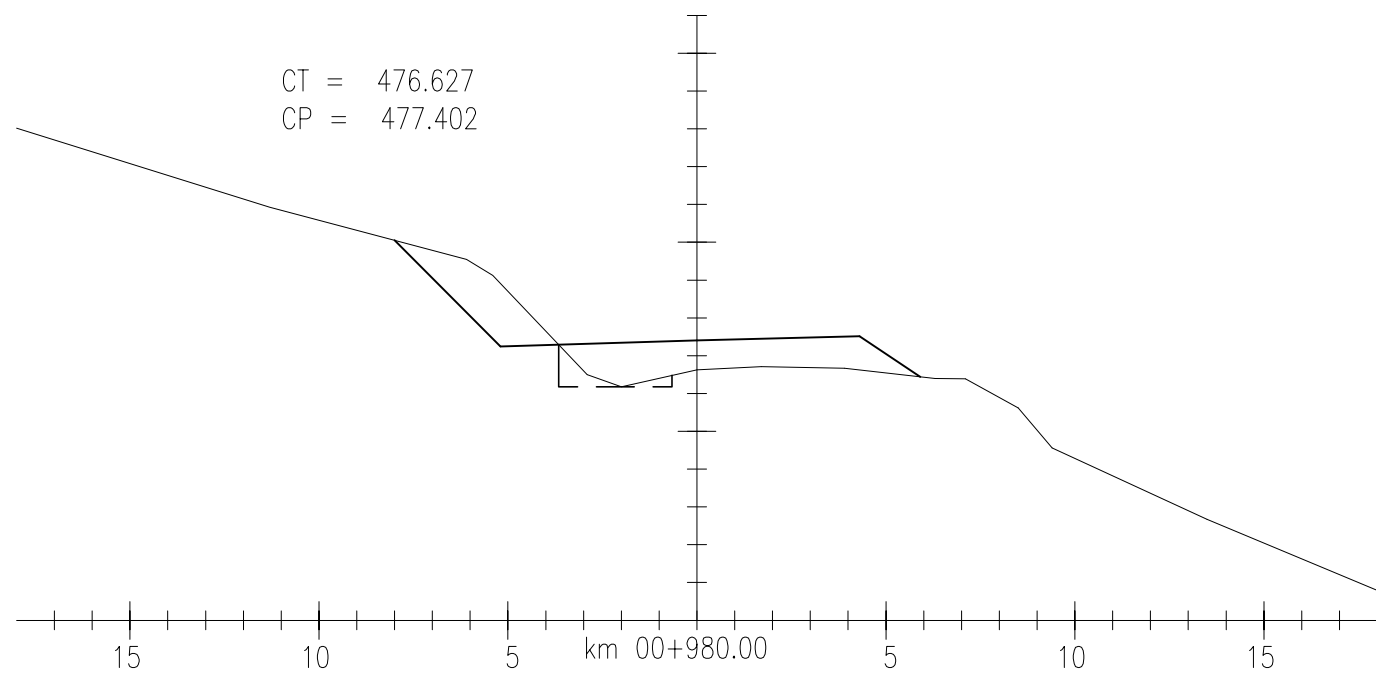

LEGENDA:

EXECUTADO POR	S.T DAER - DEPARTAMENTO AUTÔNOMO DE ESTRADAS DE RODAGEM	D.E.P
REG. Nº	Rodovia: AM/137	
ESCALA:	Trecho : BARRA DO RIO AZUL - ITATIBA DO SUL	
SEÇÕES TRANSVERSAIS		FOLHA: SEC-13
DATA:		

EQUIPE TÉCNICA

RESPONSÁVEL TÉCNICO	COORDENADOR DO PROJETO	PROJETISTA
<i>[Signature]</i>	<i>[Signature]</i>	<i>[Signature]</i>
ENGR EDSON R. CANDIA CREA 4888 - D	ENGR CARLOS M. DRI CONSIGLIO CREA 71360 - D	ENGR CARLOS M. DRI CONSIGLIO CREA 71360 - D

1	REVISÃO	21/06/2010	CARLOS	CARLOS
0	EMISSÃO INICIAL	14/11/2006	CARLOS	CARLOS
REVISÃO	DESCRIÇÃO	DATA	VERIFICAÇÃO	APROVAÇÃO
CÓDIGO MAGNA: 1060-D-R04-SEC-13-01		NOME ARQUIVO: 1060-D-R04-SEC-13-01.DWG		

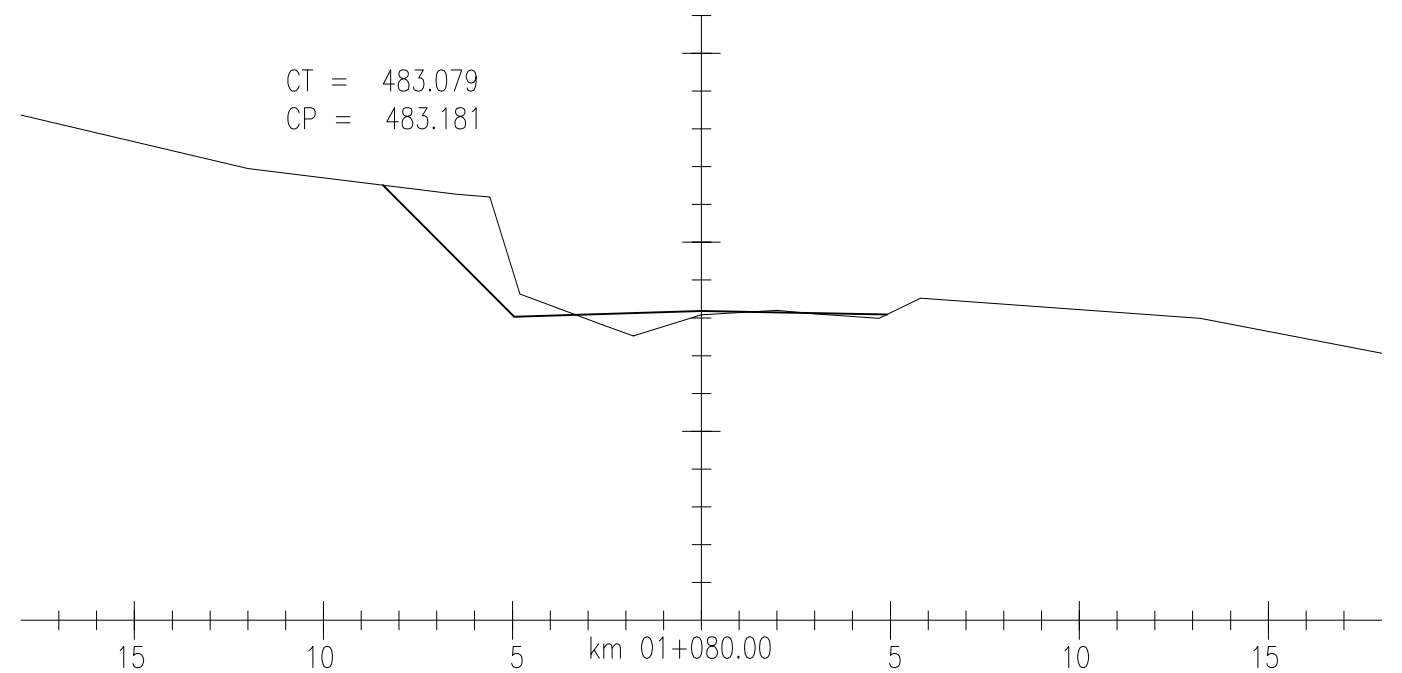
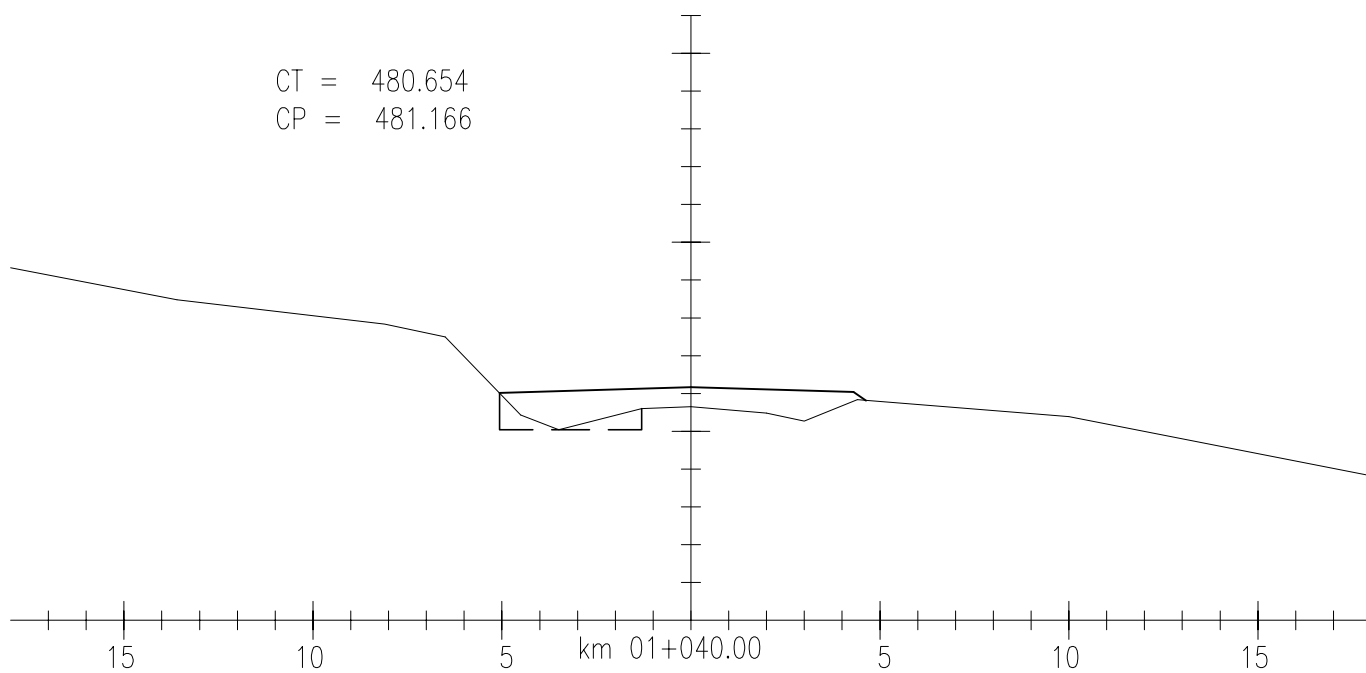
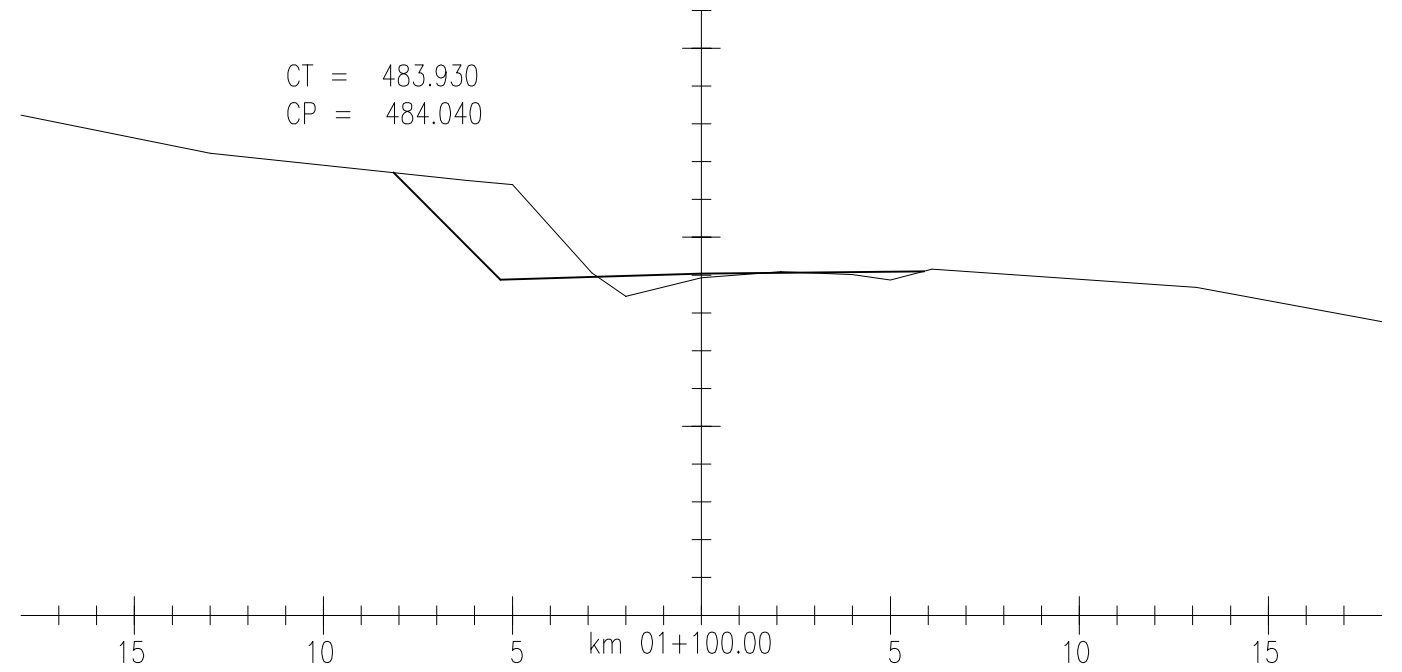
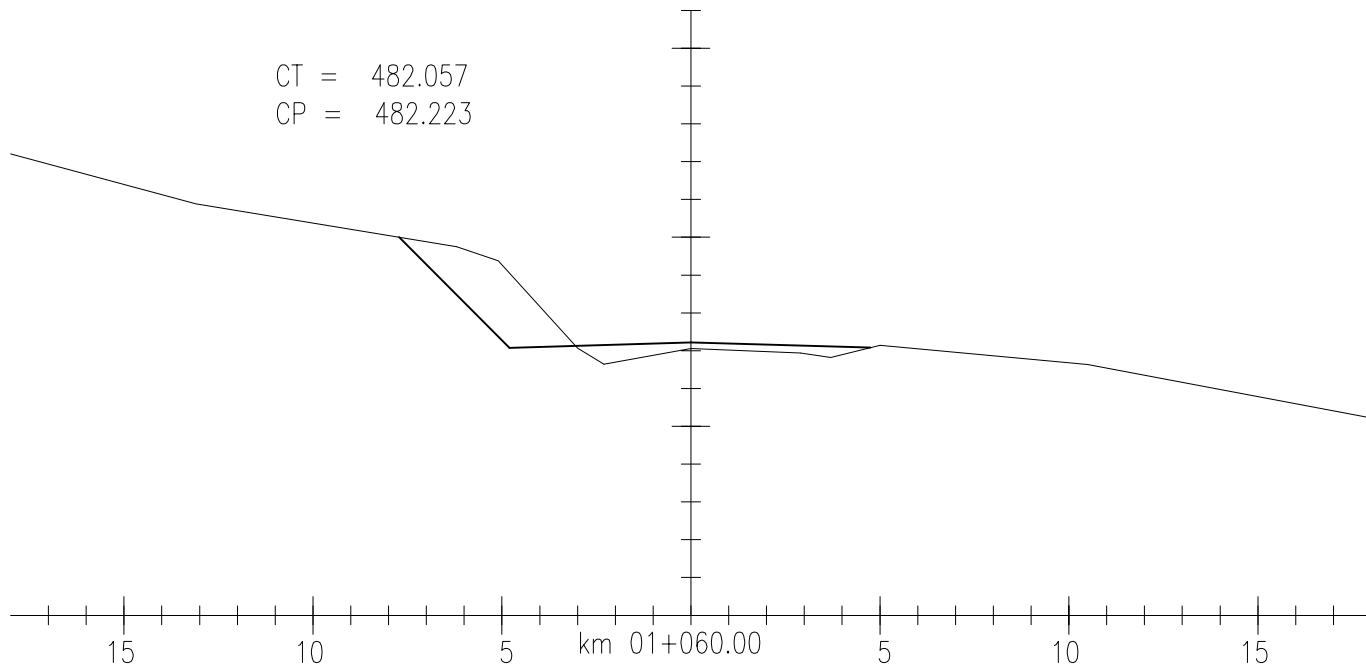

LEGENDA:

EXECUTADO POR	S.T	DAER - DEPARTAMENTO AUTÔNOMO DE ESTRADAS DE RODAGEM	D.E.P
 MAGNA INGENHARIA	Rodovia:	AM/137	REG. Nº
	Trecho:	BARRA DO RIO AZUL - ITATIBA DO SUL	ESCALA:
DATA:	SEÇÕES TRANSVERSAIS		FOLHA: SEC-14

EQUIPE TÉCNICA		
RESPONSÁVEL TÉCNICO	COORDENADOR DO PROJETO	PROJETISTA
		
ENGR EDUAR F. CANDIA CREA 4888 - D	ENGR CARLOS M. DRI CONSIGLIO CREA 71360 - D	ENGR CARLOS M. DRI CONSIGLIO CREA 71360 - D

1	REVISÃO	21/06/2010	CARLOS	CARLOS
0	EMISSÃO INICIAL	14/11/2006	CARLOS	CARLOS
REVISÃO	DESCRIÇÃO	DATA	VERIFICAÇÃO	APROVAÇÃO
CÓDIGO MAGNA: 1060-D-R04-SEC-14-01 NOME ARQUIVO: 1060-D-R04-SEC-14-01.DWG				

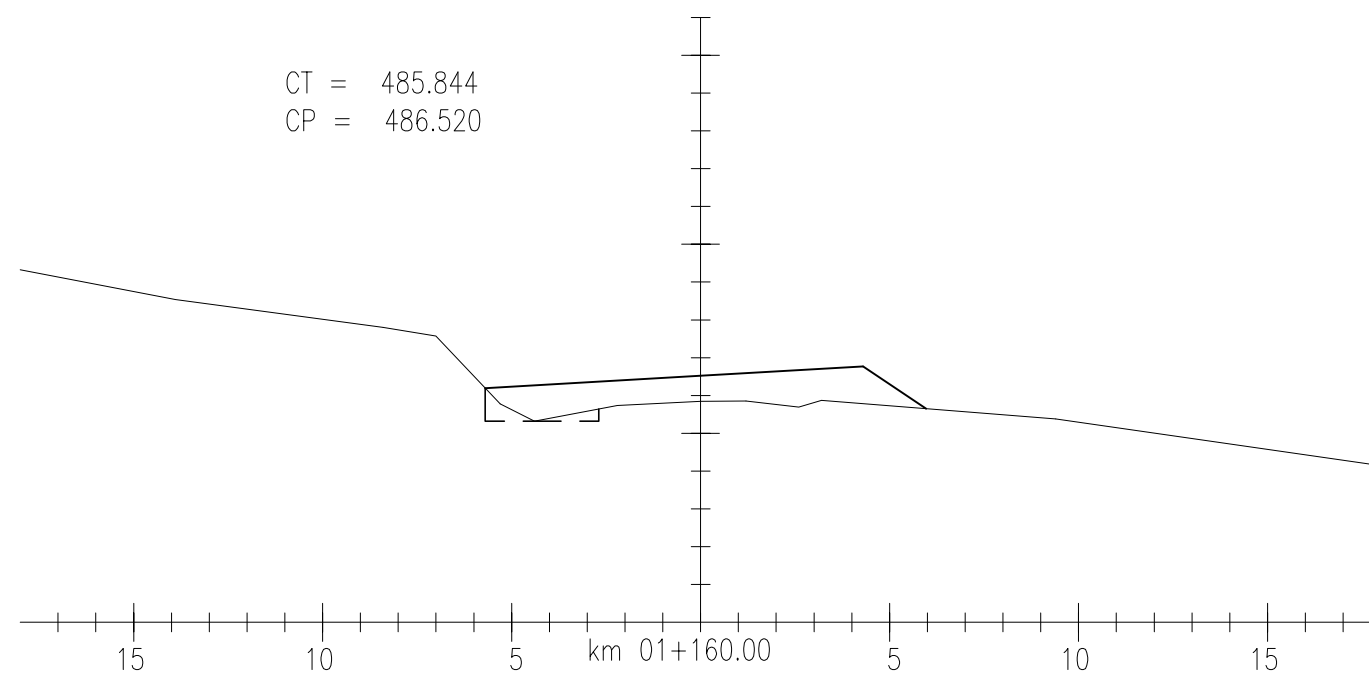
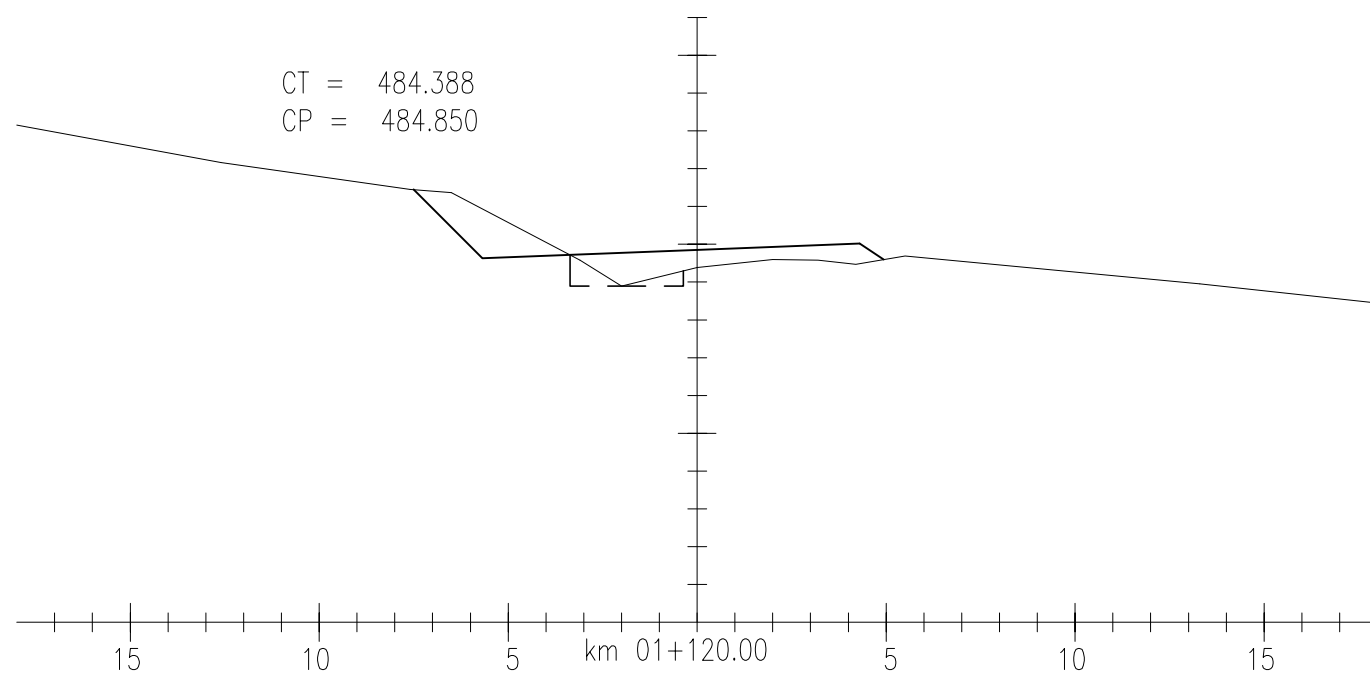
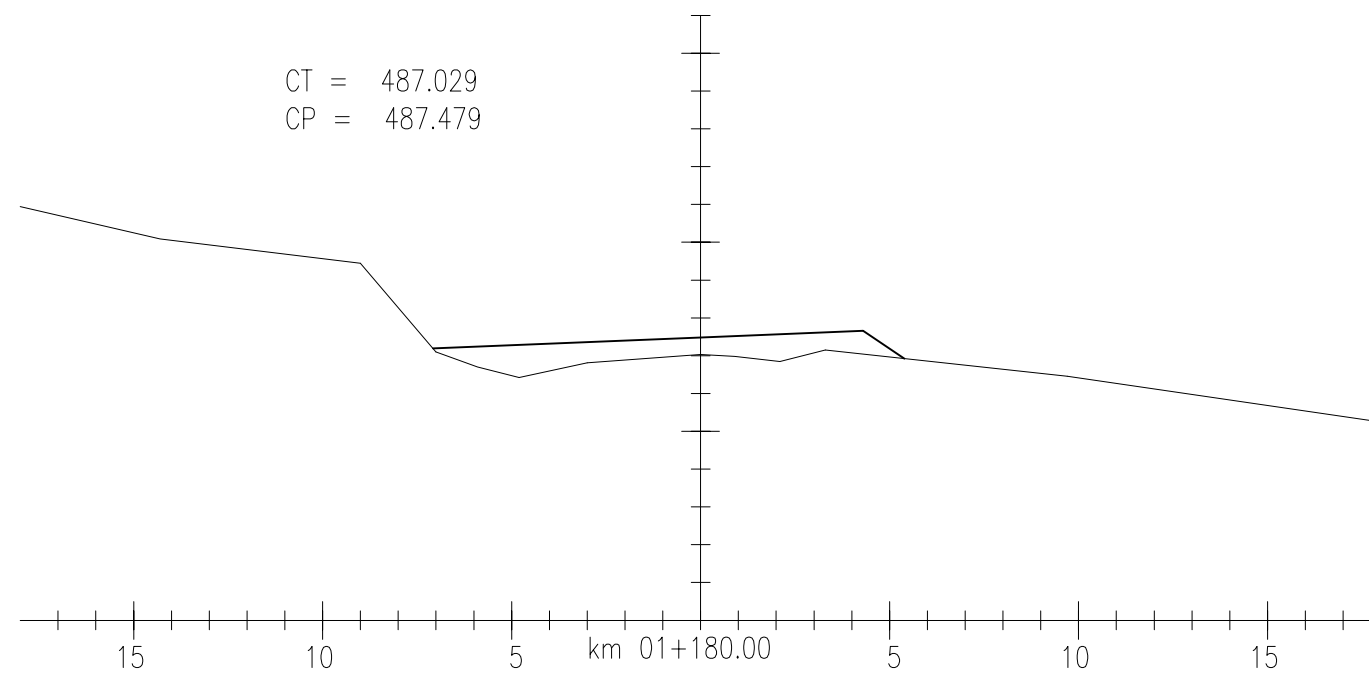
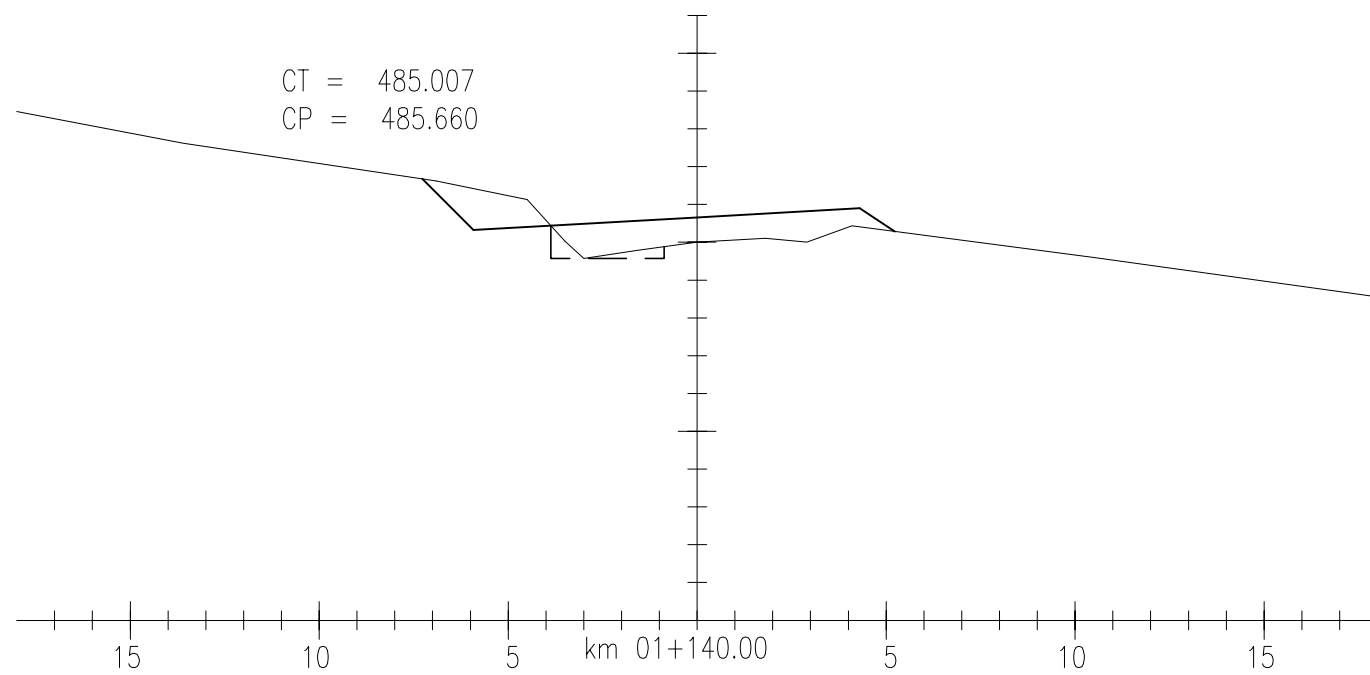

LEGENDA:

EXECUTADO POR	S.T	DAER - DEPARTAMENTO AUTÔNOMO DE ESTRADAS DE RODAGEM	D.E.P
 DATA:	Rodovia:	AM/137	REG. Nº
	Trecho:	BARRA DO RIO AZUL - ITATIBA DO SUL	ESCALA:
SEÇÕES TRANSVERSAIS			FOLHA: SEC-15

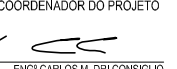
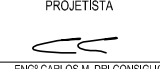
EQUIPE TÉCNICA		
RESPONSÁVEL TÉCNICO	COORDENADOR DO PROJETO	PROJETISTA
 ENGR EDUAR F. CANDIA CREA 4888 - D	 ENGR CARLOS M. DRI CONSIGLIO CREA 71360 - D	 ENGR CARLOS M. DRI CONSIGLIO CREA 71360 - D

REVISÃO	DESCRIÇÃO	DATA	VERIFICAÇÃO	APROVAÇÃO
1	REVISÃO	21/06/2010	CARLOS	CARLOS
0	EMISSÃO INICIAL	14/11/2006	CARLOS	CARLOS
CÓDIGO MAGNA: 1060-D-R04-SEC-15-01 NOME ARQUIVO: 1060-D-R04-SEC-15-01.DWG				



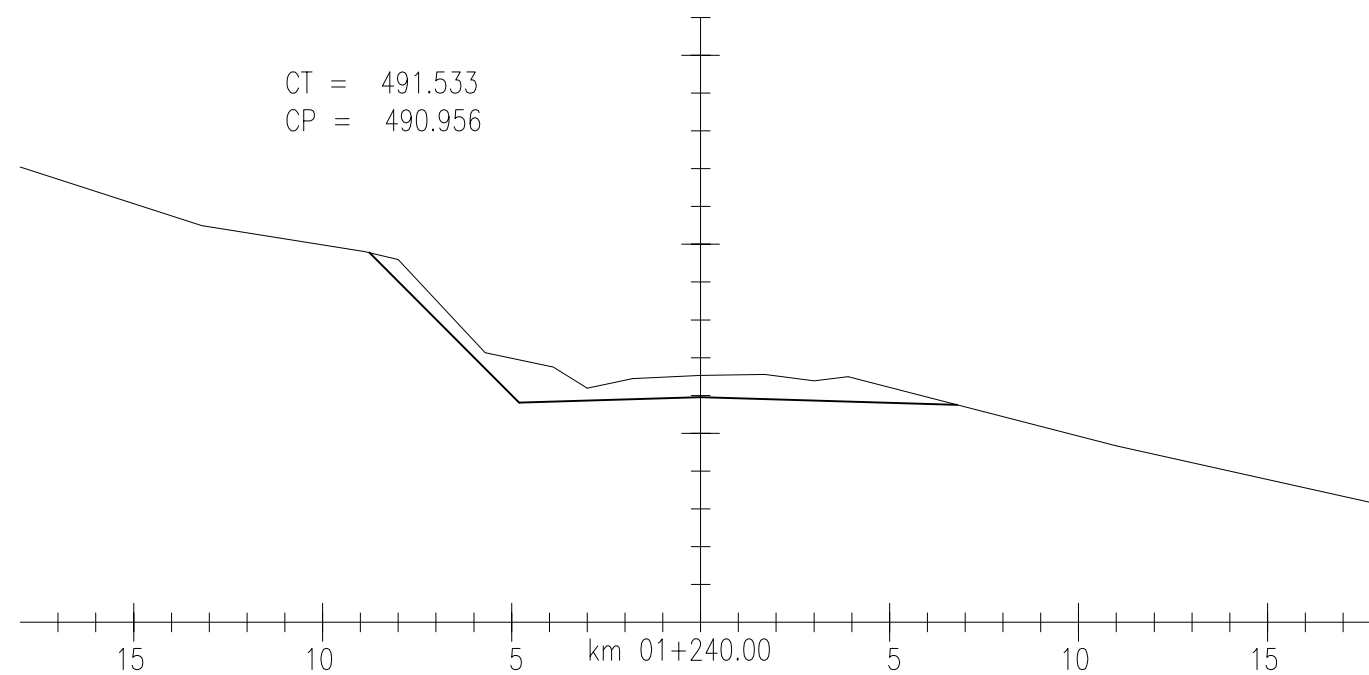
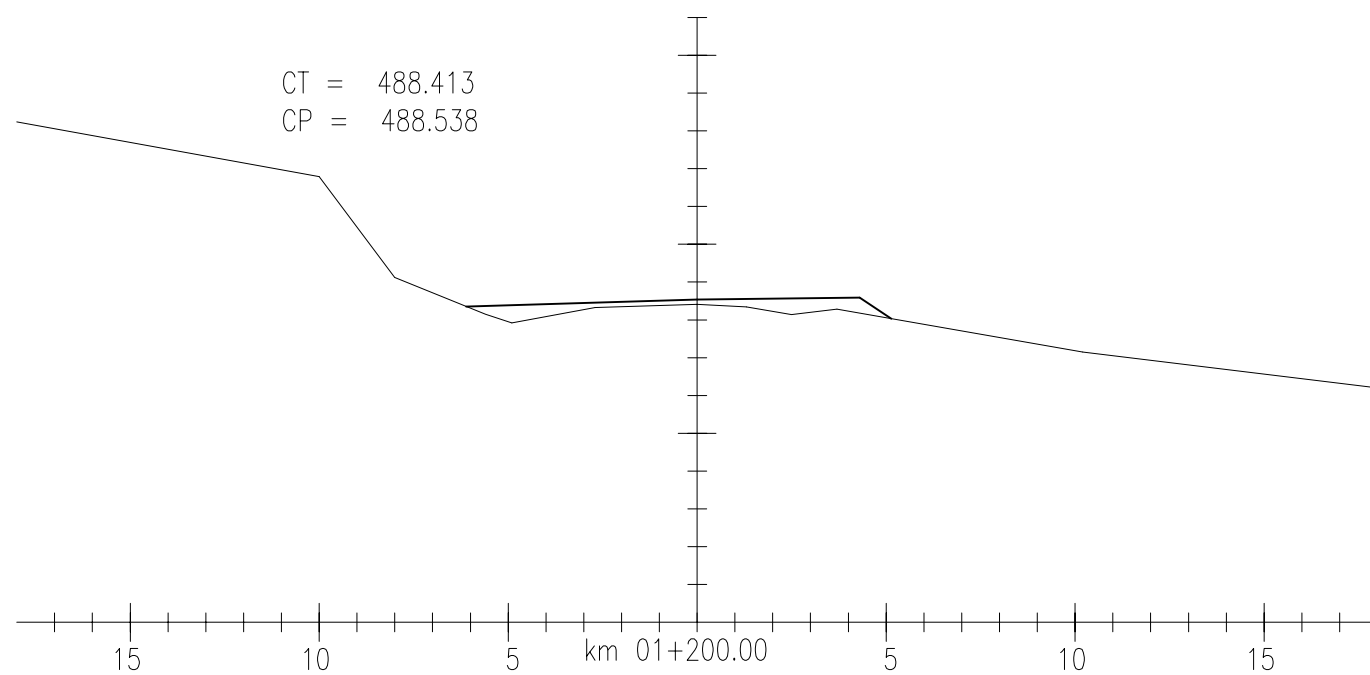
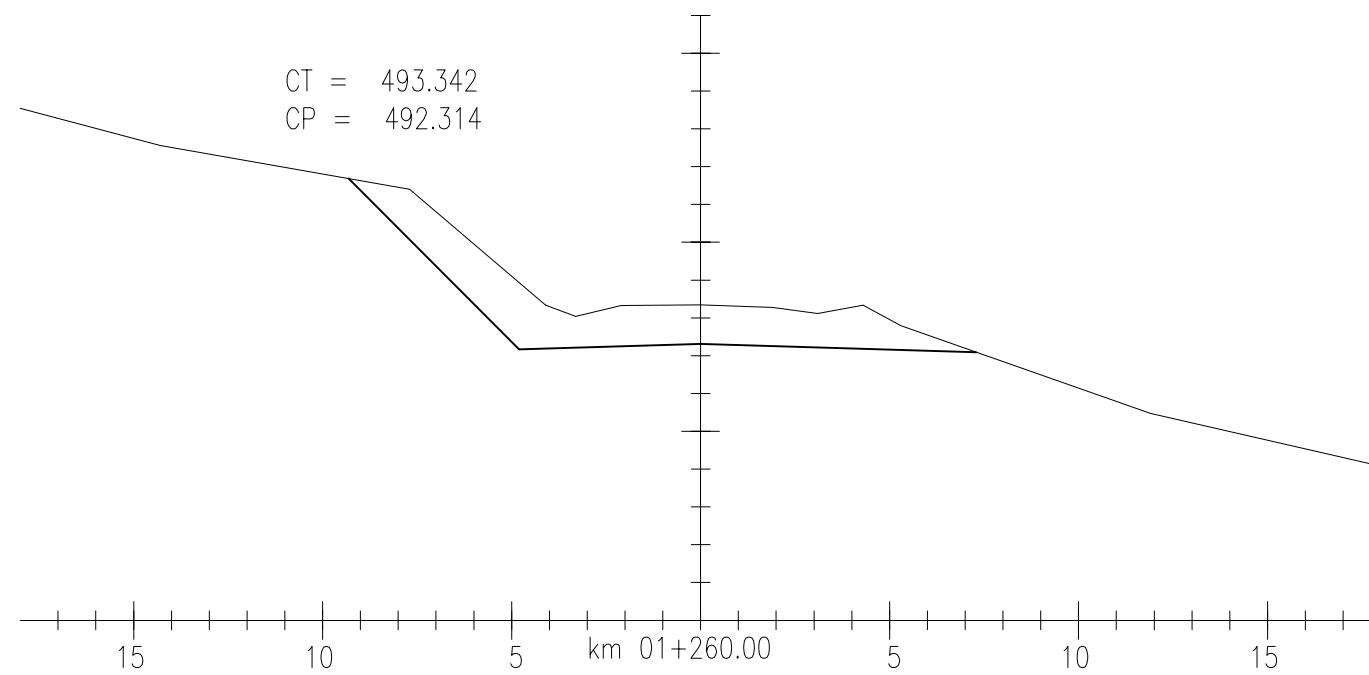
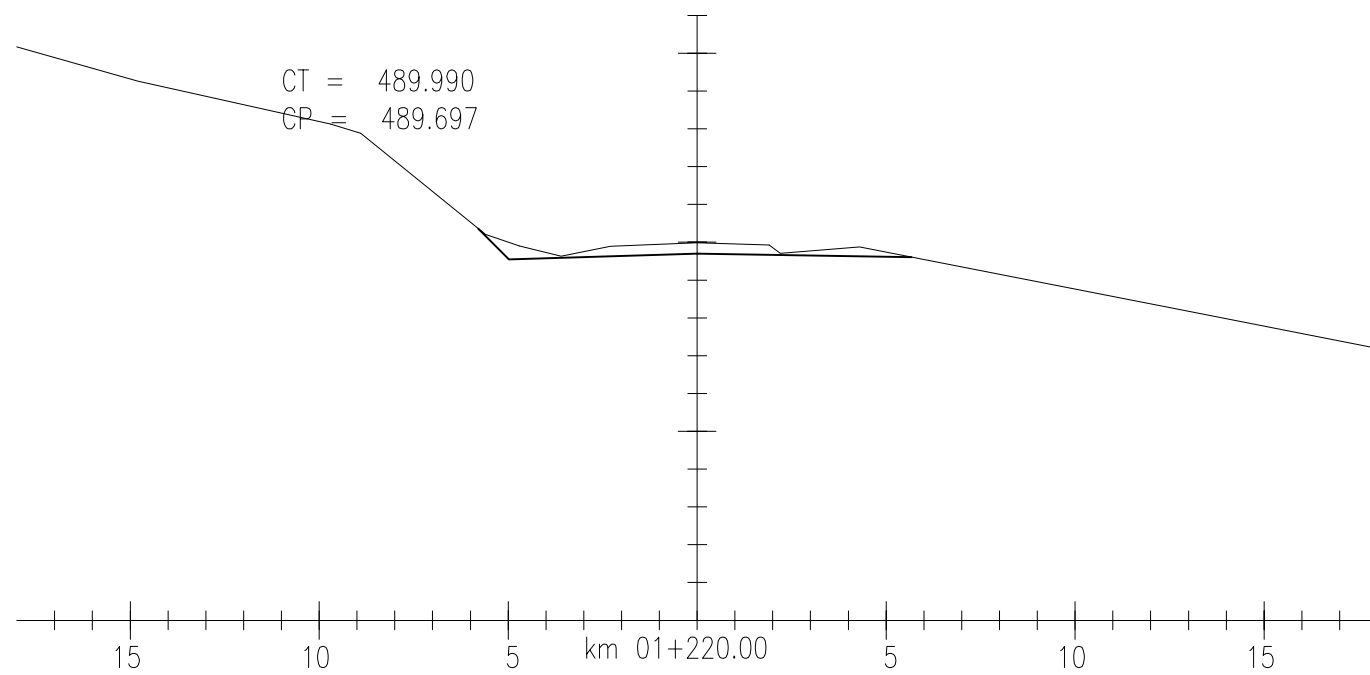

LEGENDA:

EXECUTADO POR	S.T	DAER - DEPARTAMENTO AUTÔNOMO DE ESTRADAS DE RODAGEM	D.E.P
 DATA:	Rodovia:	AM/137	REG. Nº
	Trecho:	BARRA DO RIO AZUL - ITATIBA DO SUL	ESCALA:
SEÇÕES TRANSVERSAIS			FOLHA: SEC-16

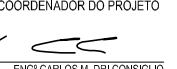
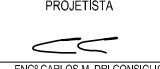
EQUIPE TÉCNICA		
RESPONSÁVEL TÉCNICO	COORDENADOR DO PROJETO	PROJETISTA
		
ENGR EDUAR F. CANDIA CREA 4888 - D	ENGR CARLOS M. DRI CONSIGLIO CREA 71360 - D	ENGR CARLOS M. DRI CONSIGLIO CREA 71360 - D

1	REVISÃO	21/06/2010	CARLOS	CARLOS
0	EMISSÃO INICIAL	14/11/2006	CARLOS	CARLOS
REVISÃO	DESCRIÇÃO	DATA	VERIFICAÇÃO	APROVAÇÃO
CÓDIGO MAGNA: 1060-D-R04-SEC-16-01 NOME ARQUIVO: 1060-D-R04-SEC-16-01.DWG				

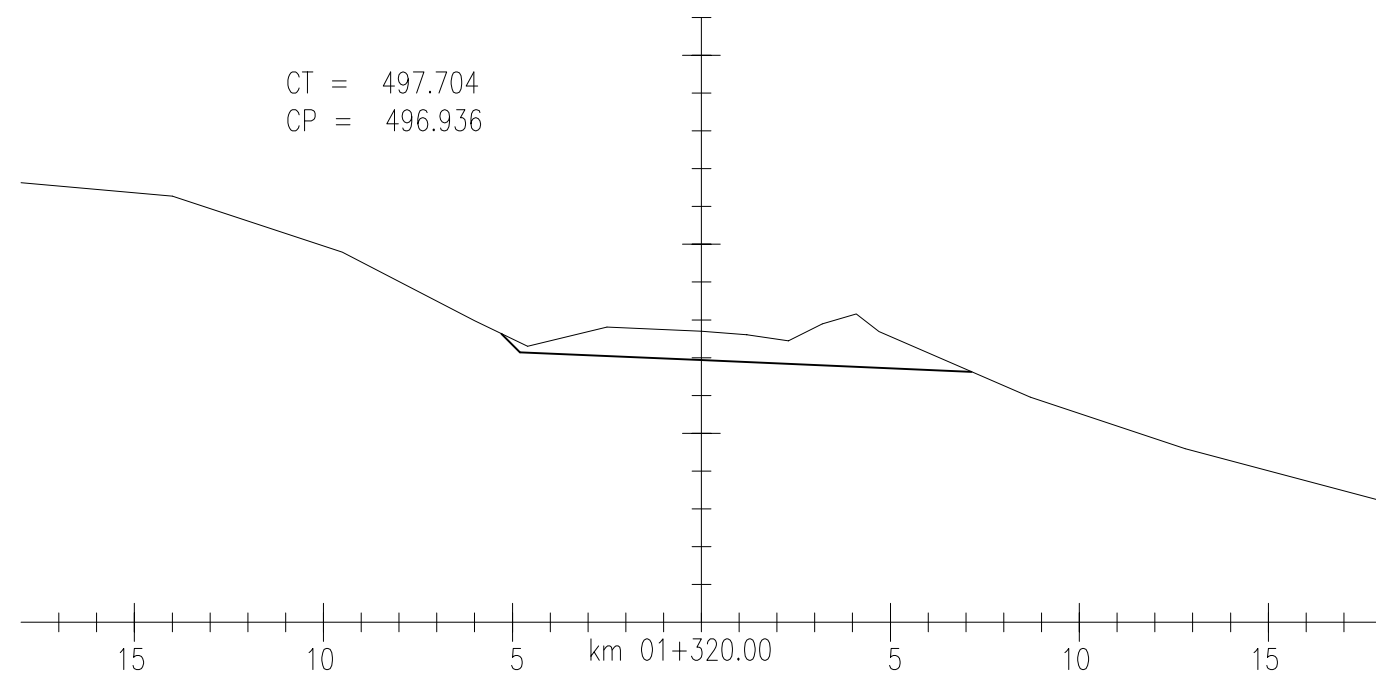
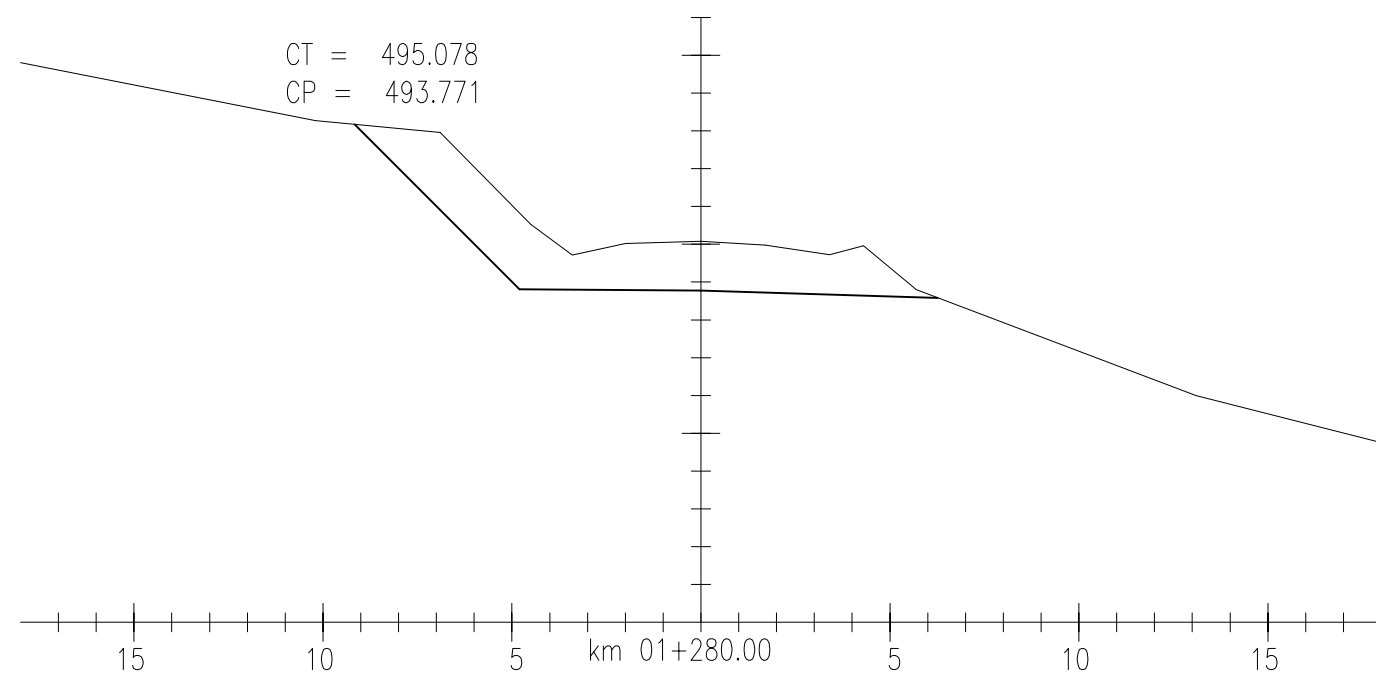
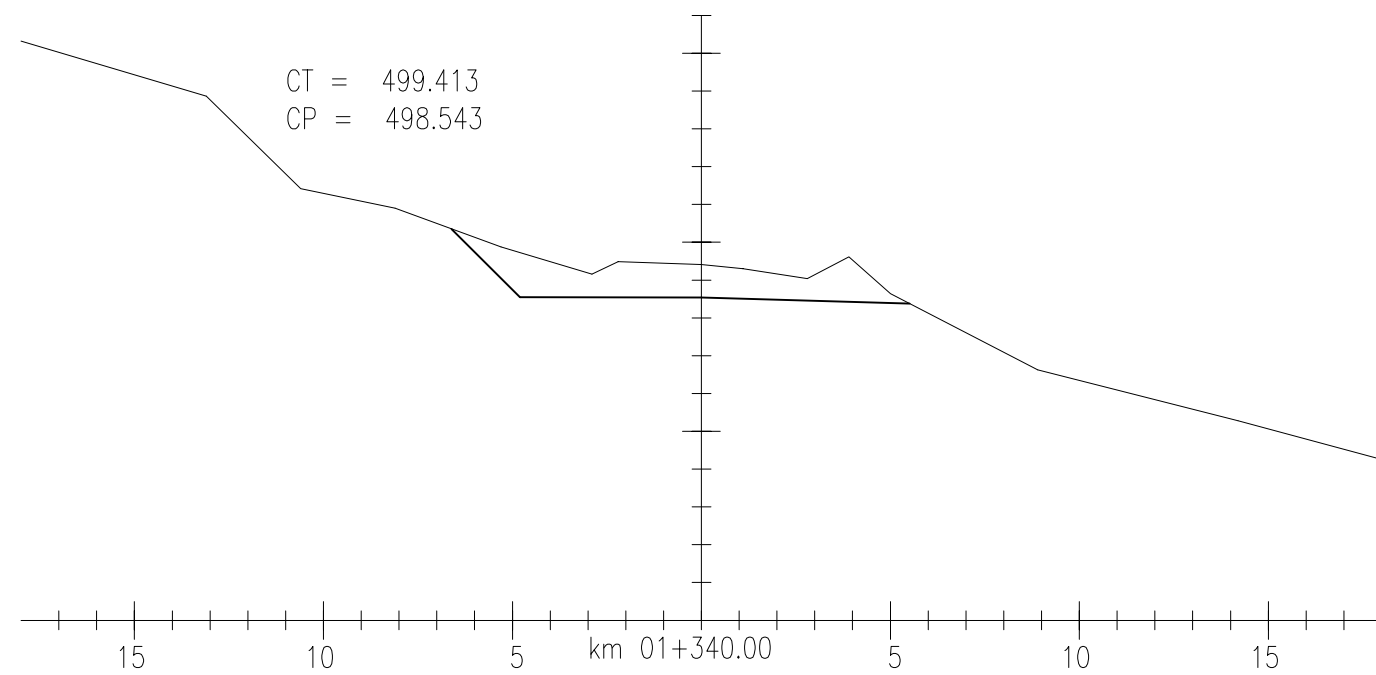
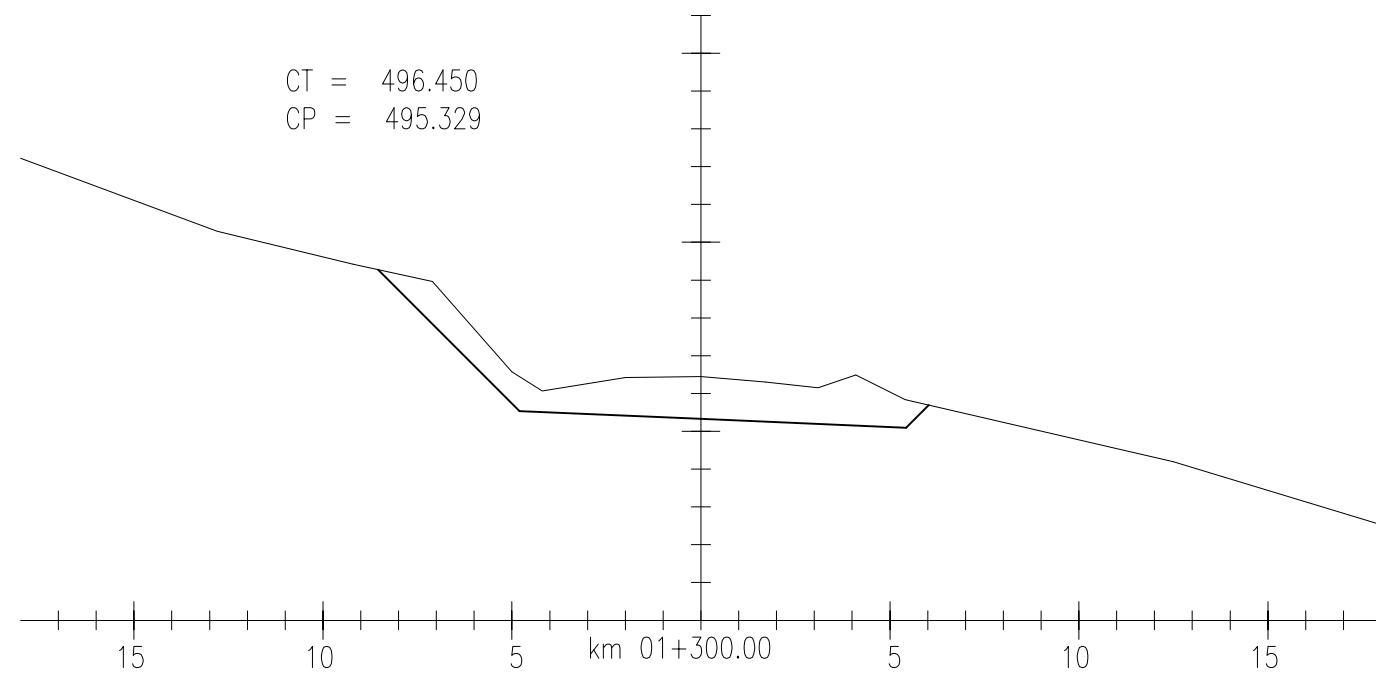

LEGENDA:

EQUIPE TÉCNICA		
RESPONSÁVEL TÉCNICO	COORDENADOR DO PROJETO	PROJETISTA
ENGR EDUAR F. CANDIA CREA 4888 - D	ENGR CARLOS M. DRI CONSIGLIO CREA 71360 - D	ENGR CARLOS M. DRI CONSIGLIO CREA 71360 - D

REVISÃO	DESCRIÇÃO	DATA	VERIFICAÇÃO	APROVAÇÃO
1	REVISÃO	21/06/2010	CARLOS	CARLOS
0	EMISSÃO INICIAL	14/11/2006	CARLOS	CARLOS
CÓDIGO MAGNA: 1060-D-R04-SEC-17-01 NOME ARQUIVO: 1060-D-R04-SEC-17-01.DWG				

EXECUTADO POR	S.T DAER - DEPARTAMENTO AUTÔNOMO DE ESTRADAS DE RODAGEM	D.E.P
	Rodovia: AM/137	REG. Nº
	Trecho: BARRA DO RIO AZUL - ITATIBA DO SUL	ESCALA:
DATA:	SEÇÕES TRANSVERSAIS	
		FOLHA: SEC-17

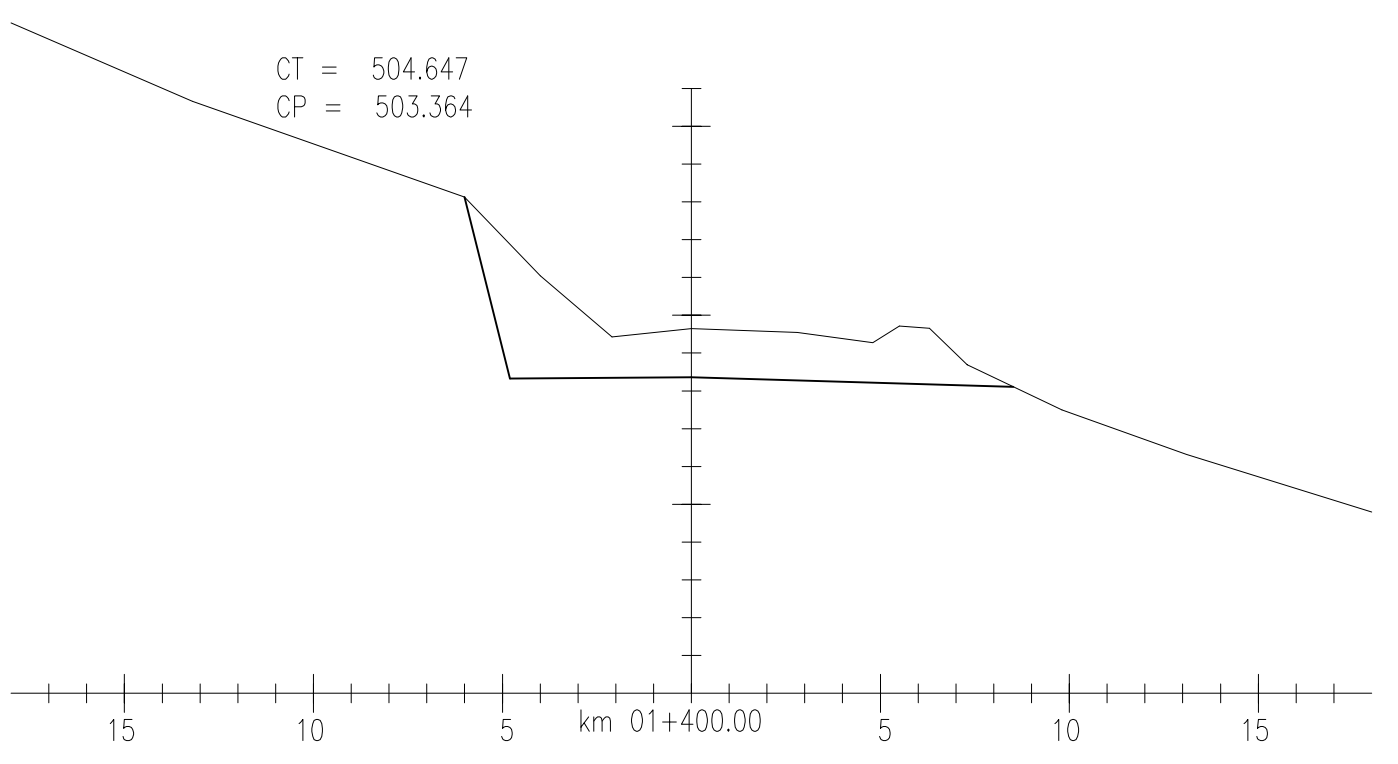
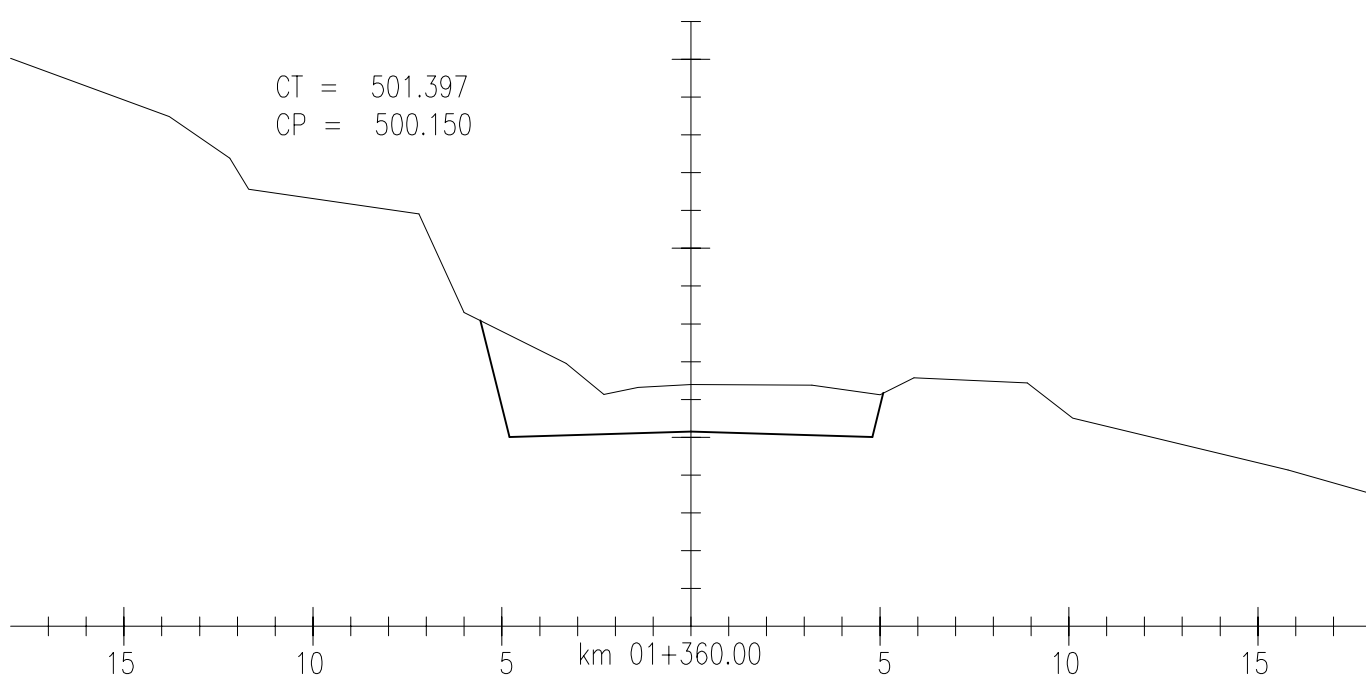
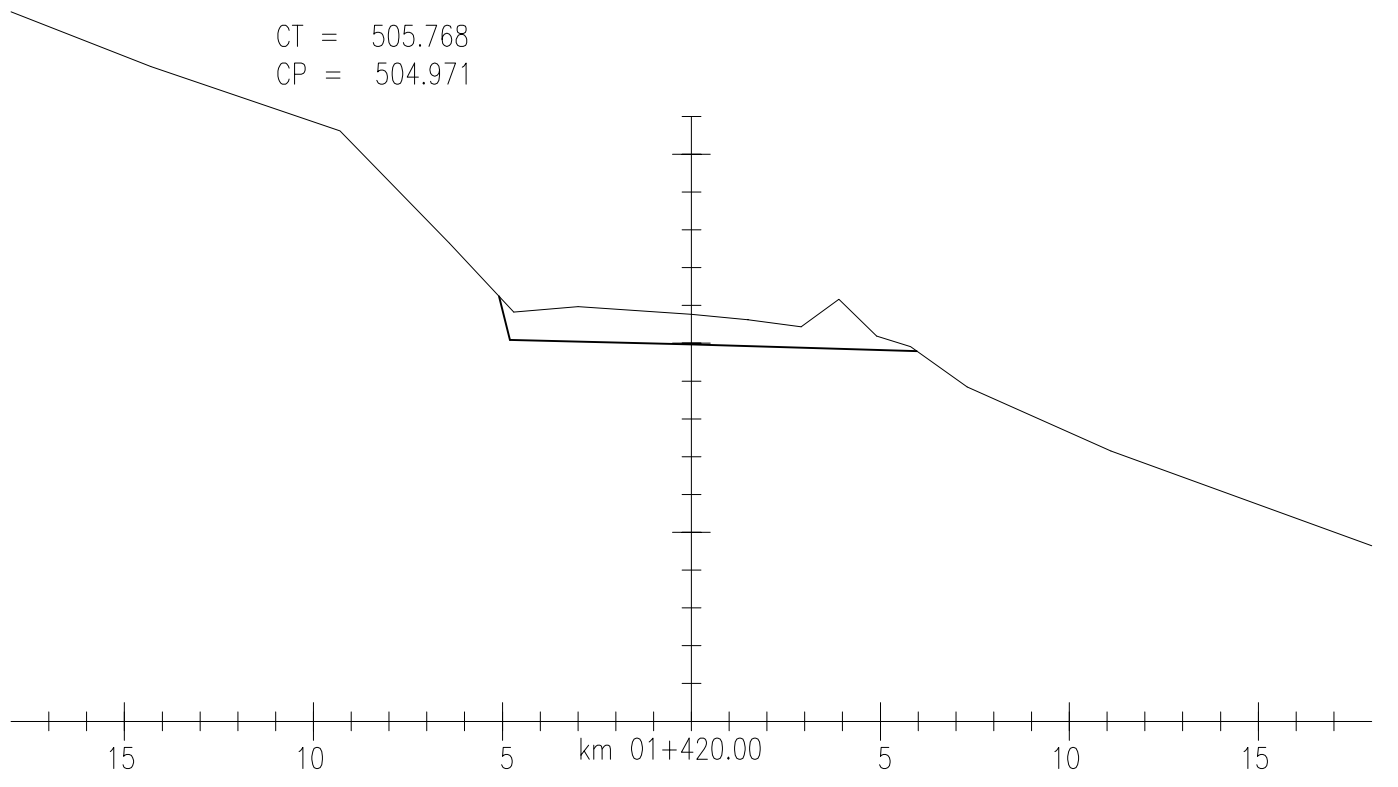
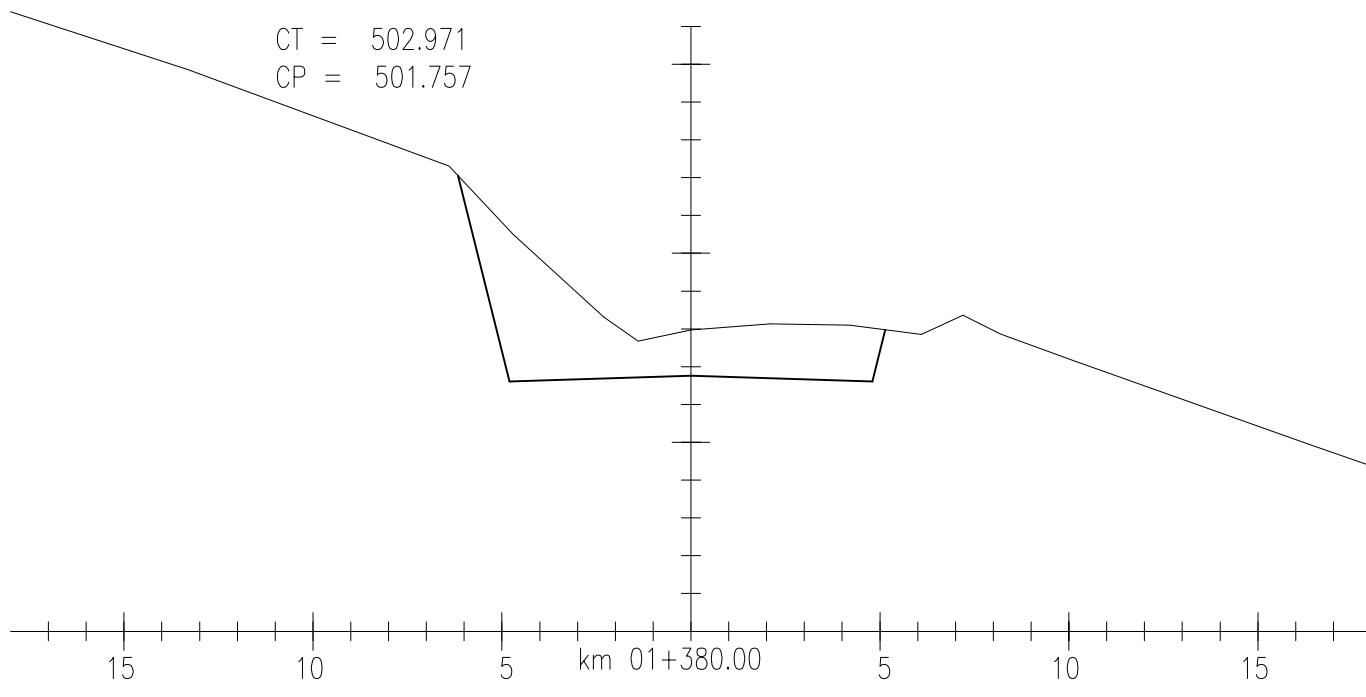

EQUIPE TÉCNICA		
RESPONSÁVEL TÉCNICO	COORDENADOR DO PROJETO	PROJETISTA
ENGR EDUAR F. CANDIA CREA 4888 - D	ENGR CARLOS M. DRI CONSIGLIO CREA 71360 - D	ENGR CARLOS M. DRI CONSIGLIO CREA 71360 - D

REVISÃO	DESCRIÇÃO	DATA	VERIFICAÇÃO	APROVAÇÃO
1	REVISÃO	21/06/2010	CARLOS	CARLOS
0	EMISSÃO INICIAL	14/11/2006	CARLOS	CARLOS
CÓDIGO MAGNA: 1060-D-R04-SEC-18-01 NOME ARQUIVO: 1060-D-R04-SEC-18-01.DWG				

LEGENDA:

EXECUTADO POR	S.T DAER - DEPARTAMENTO AUTÔNOMO DE ESTRADAS DE RODAGEM	D.E.P
	Rodovia: AM/137	REG. Nº
	Trecho: BARRA DO RIO AZUL - ITATIBA DO SUL	ESCALA:
DATA:	SEÇÕES TRANSVERSAIS	
		FOLHA: SEC-18

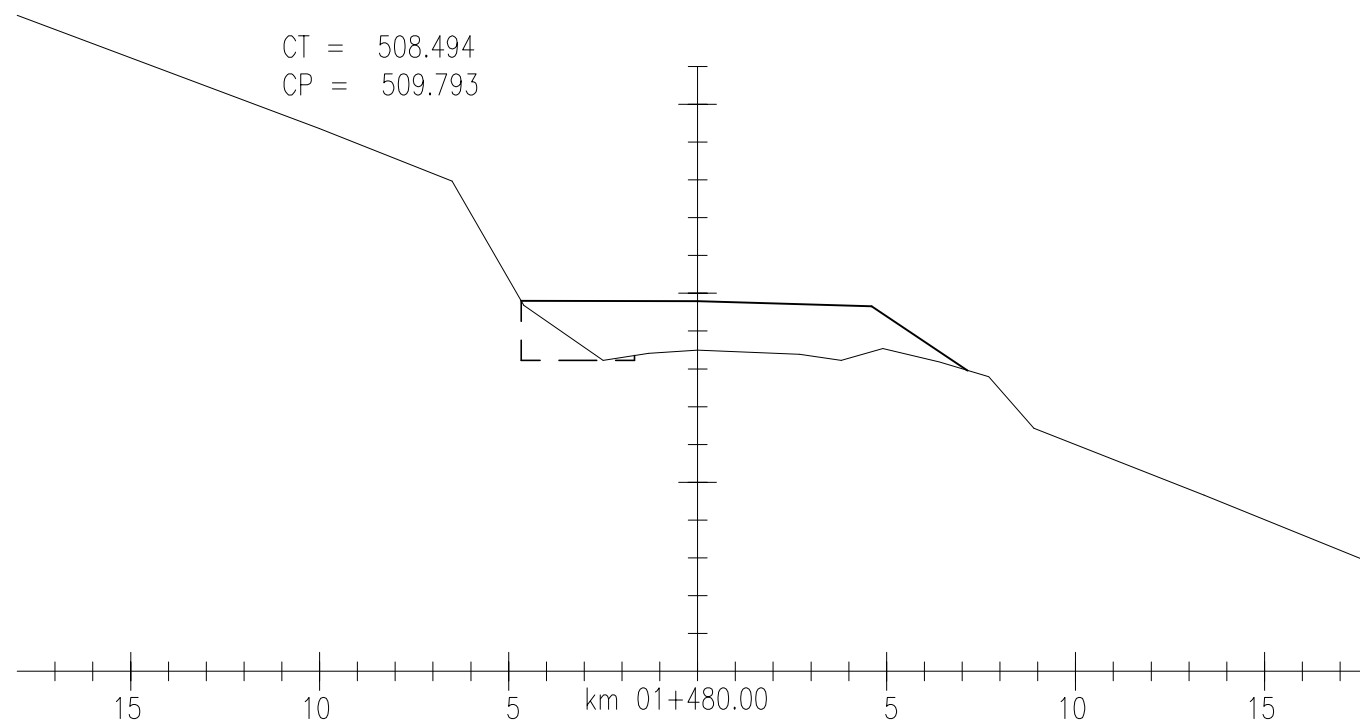
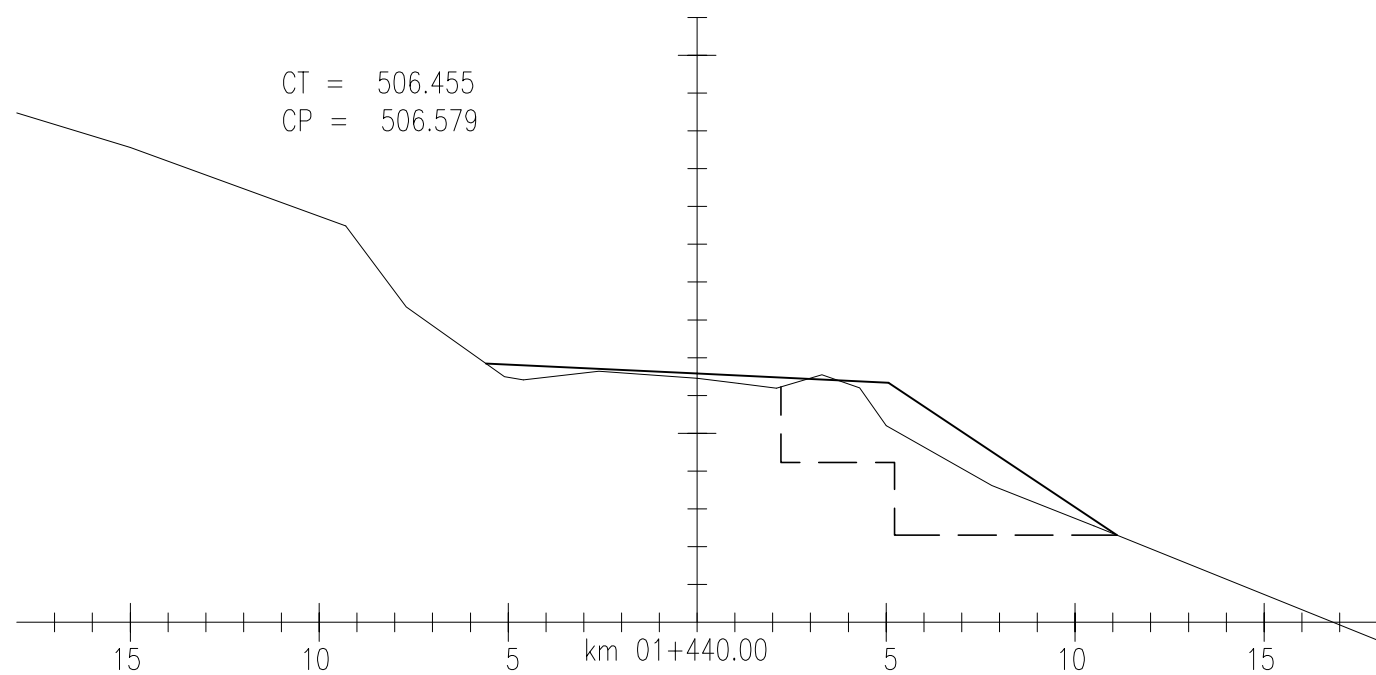
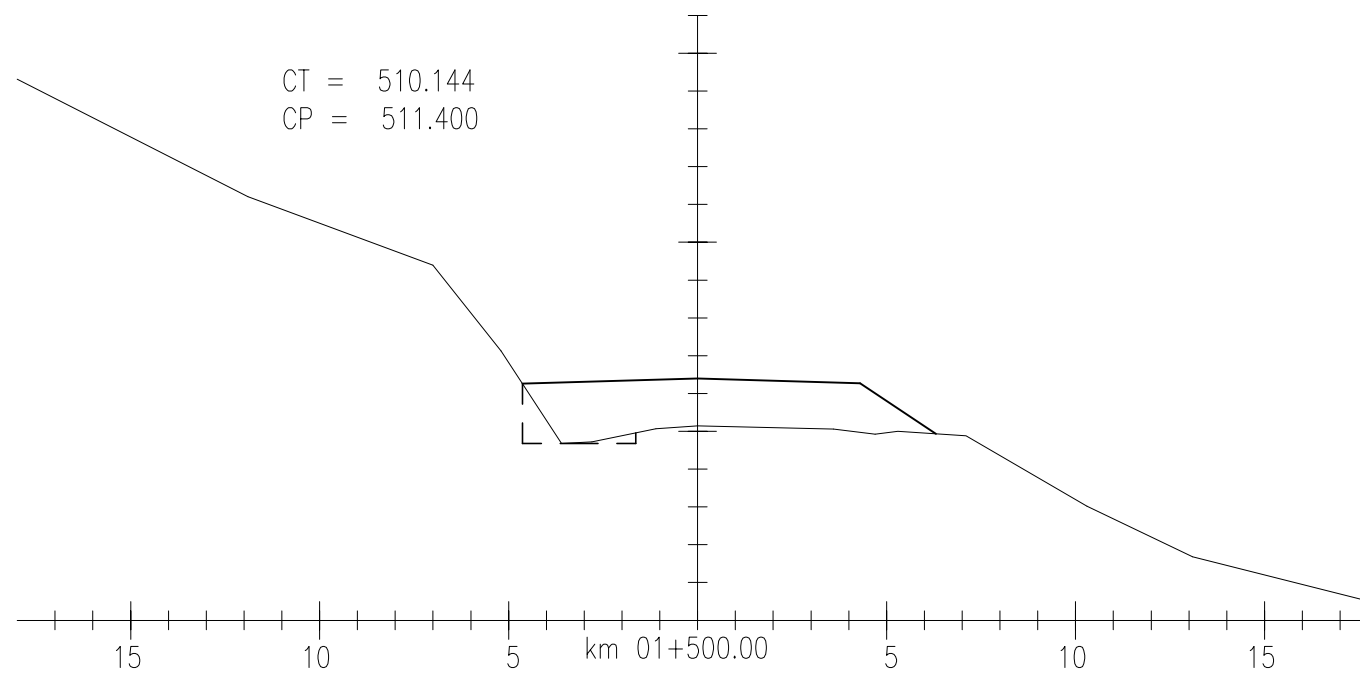
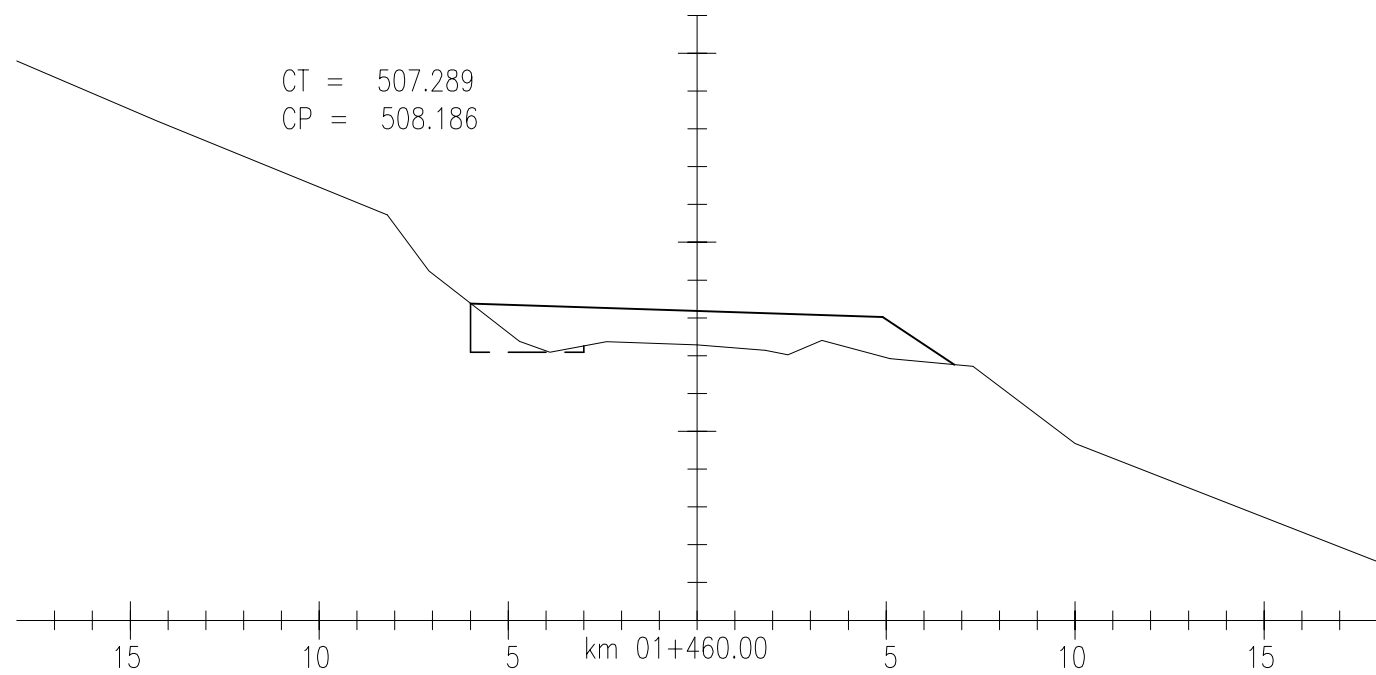

LEGENDA:

EXECUTADO POR	S.T	DAER - DEPARTAMENTO AUTÔNOMO DE ESTRADAS DE RODAGEM	D.E.P
 MAGNA INGENHARIA	Rodovia:	AM/137	REG. Nº
	Trecho :	BARRA DO RIO AZUL - ITATIBA DO SUL	ESCALA:
DATA:	SEÇÕES TRANSVERSAIS		FOLHA: SEC-19

EQUIPE TÉCNICA		
RESPONSÁVEL TÉCNICO	COORDENADOR DO PROJETO	PROJETISTA
 ENGR EDUAR F. CANDIA CREA 4888 - D	 ENGR CARLOS M. DRI CONSIGLIO CREA 71360 - D	 ENGR CARLOS M. DRI CONSIGLIO CREA 71360 - D

REVISÃO	DESCRIÇÃO	DATA	VERIFICAÇÃO	APROVAÇÃO
1	REVISÃO	21/06/2010	CARLOS	CARLOS
0	EMISSÃO INICIAL	14/11/2006	CARLOS	CARLOS
CÓDIGO MAGNA: 1060-D-R04-SEC-19-01 NOME ARQUIVO: 1060-D-R04-SEC-19-01.DWG				

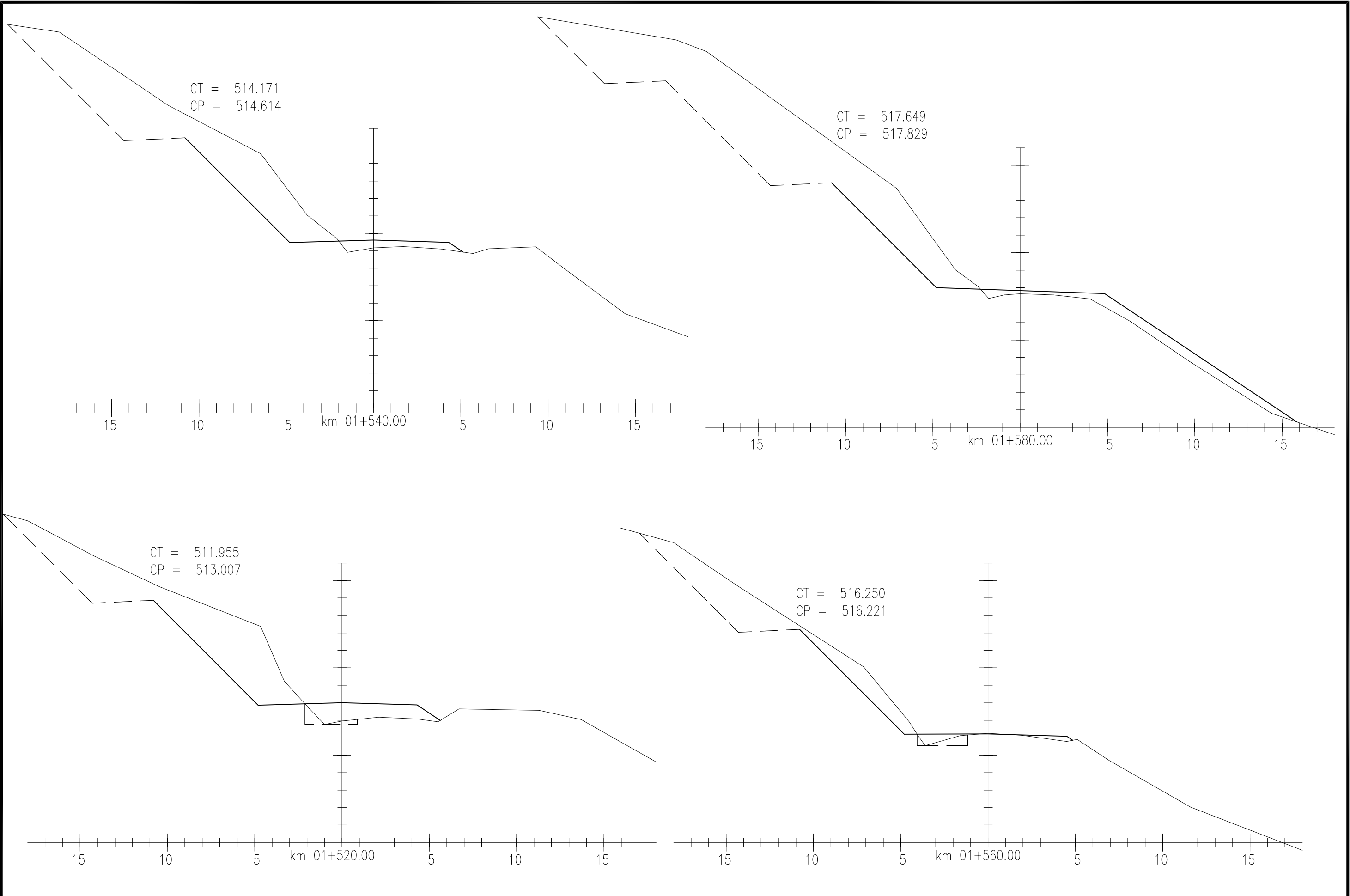

EQUIPE TÉCNICA		
RESPONSÁVEL TÉCNICO	COORDENADOR DO PROJETO	PROJETISTA
<i>[Signature]</i> ENGR EDSON R. CANDIA CREA 4888 - D	<i>[Signature]</i> ENGR CARLOS M. DRI CONSIGLIO CREA 71360 - D	<i>[Signature]</i> ENGR CARLOS M. DRI CONSIGLIO CREA 71360 - D

REVISÃO	DESCRIÇÃO	DATA	VERIFICAÇÃO	APROVAÇÃO
1	REVISÃO	21/06/2010	CARLOS	CARLOS
0	EMIÇÃO INICIAL	14/11/2006	CARLOS	CARLOS

CÓDIGO MAGNA: 1060-D-R04-SEC-20-01 NOME ARQUIVO: 1060-D-R04-SEC-20-01.DWG

LEGENDA:

EXECUTADO POR	S.T DAER - DEPARTAMENTO AUTÔNOMO DE ESTRADAS DE RODAGEM	D.E.P
REG. Nº	Rodovia: AM/137	
ESCALA:	Trecho : BARRA DO RIO AZUL - ITATIBA DO SUL	
FOLHA:	SEÇÕES TRANSVERSAIS	
SEC-20		

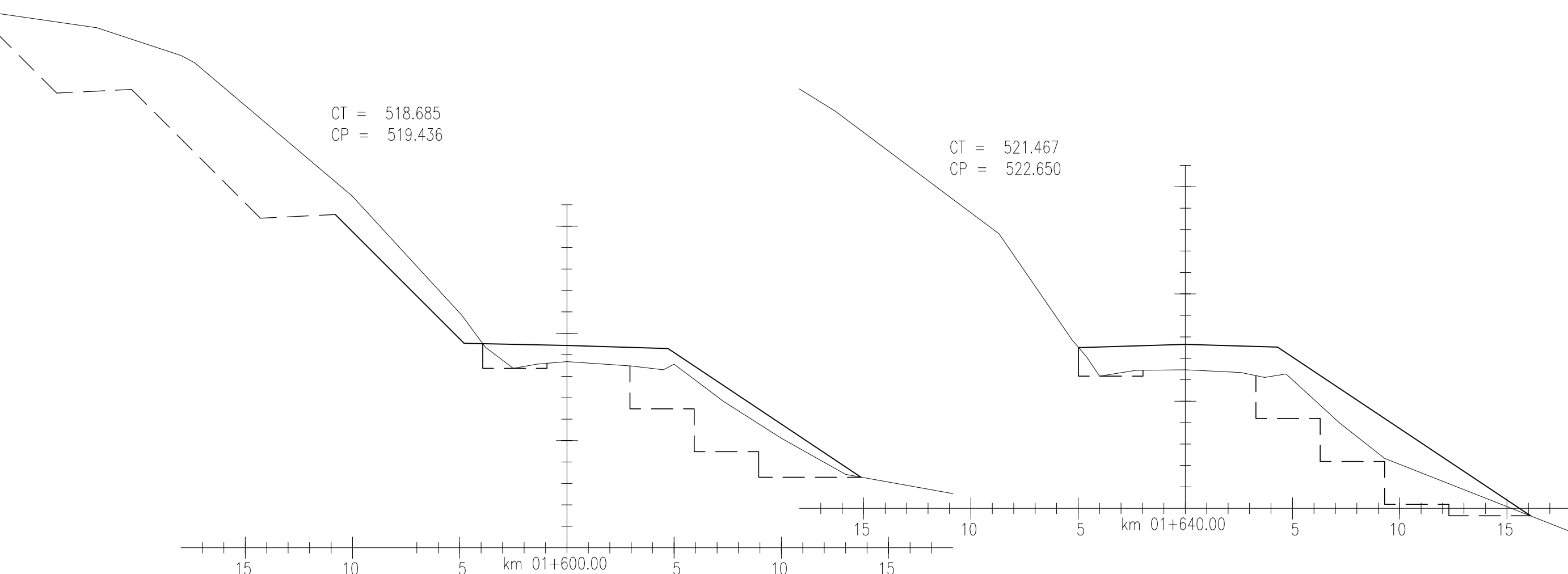
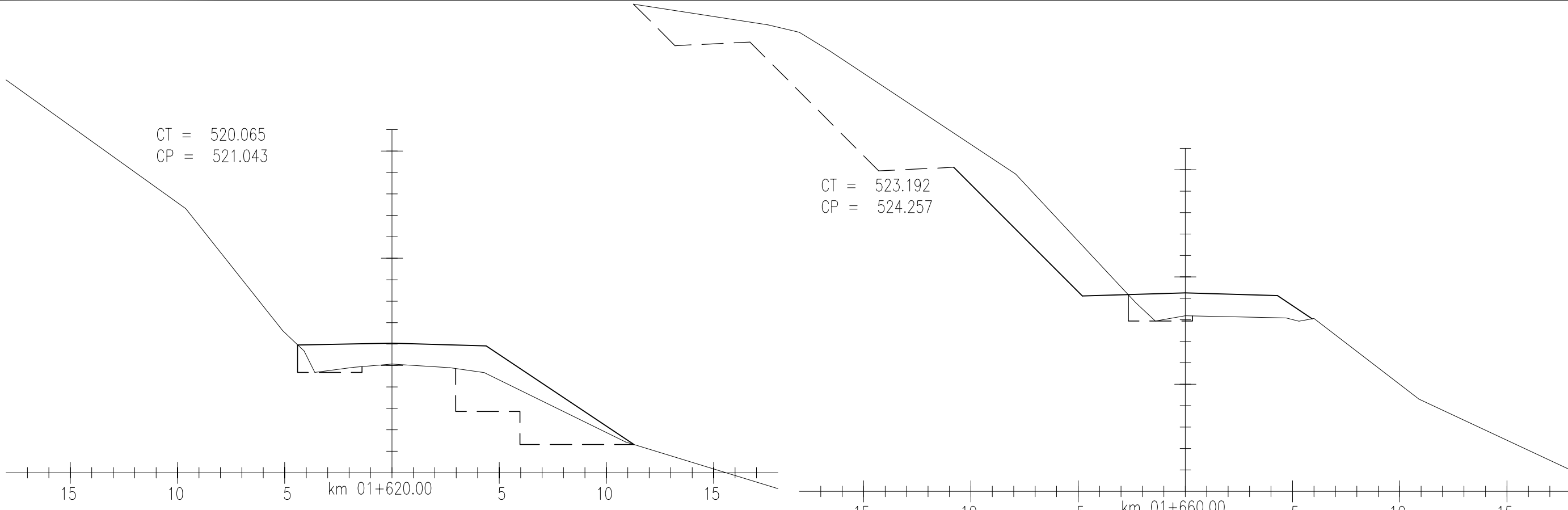

**EQUIPE TÉCNICA**

RESPONSÁVEL TÉCNICO	COORDENADOR DO PROJETO	PROJETISTA
<i>[Signature]</i>	<i>[Signature]</i>	<i>[Signature]</i>
ENGR EDSON R. CANDIA CREA 4888 - D	ENGR CARLOS M. DRI CONSIGLIO CREA 71360 - D	ENGR CARLOS M. DRI CONSIGLIO CREA 71360 - D

1	REVISÃO	21/06/2010	CARLOS	CARLOS
0	EMISSÃO INICIAL	14/11/2006	CARLOS	CARLOS
REVISÃO	DESCRIÇÃO	DATA	VERIFICAÇÃO	APROVAÇÃO
CÓDIGO MAGNA: 1060-D-R04-SEC-21-01		NOME ARQUIVO: 1060-D-R04-SEC-21-01.DWG		

LEGENDA:

EXECUTADO POR	S.T DAER - DEPARTAMENTO AUTÔNOMO DE ESTRADAS DE RODAGEM	D.E.P
REG. Nº	Rodovia: AM/137	
ESCALA:	Trecho : BARRA DO RIO AZUL - ITATIBA DO SUL	
DATA:	SEÇÕES TRANSVERSAIS	
		FOLHA: SEC-21

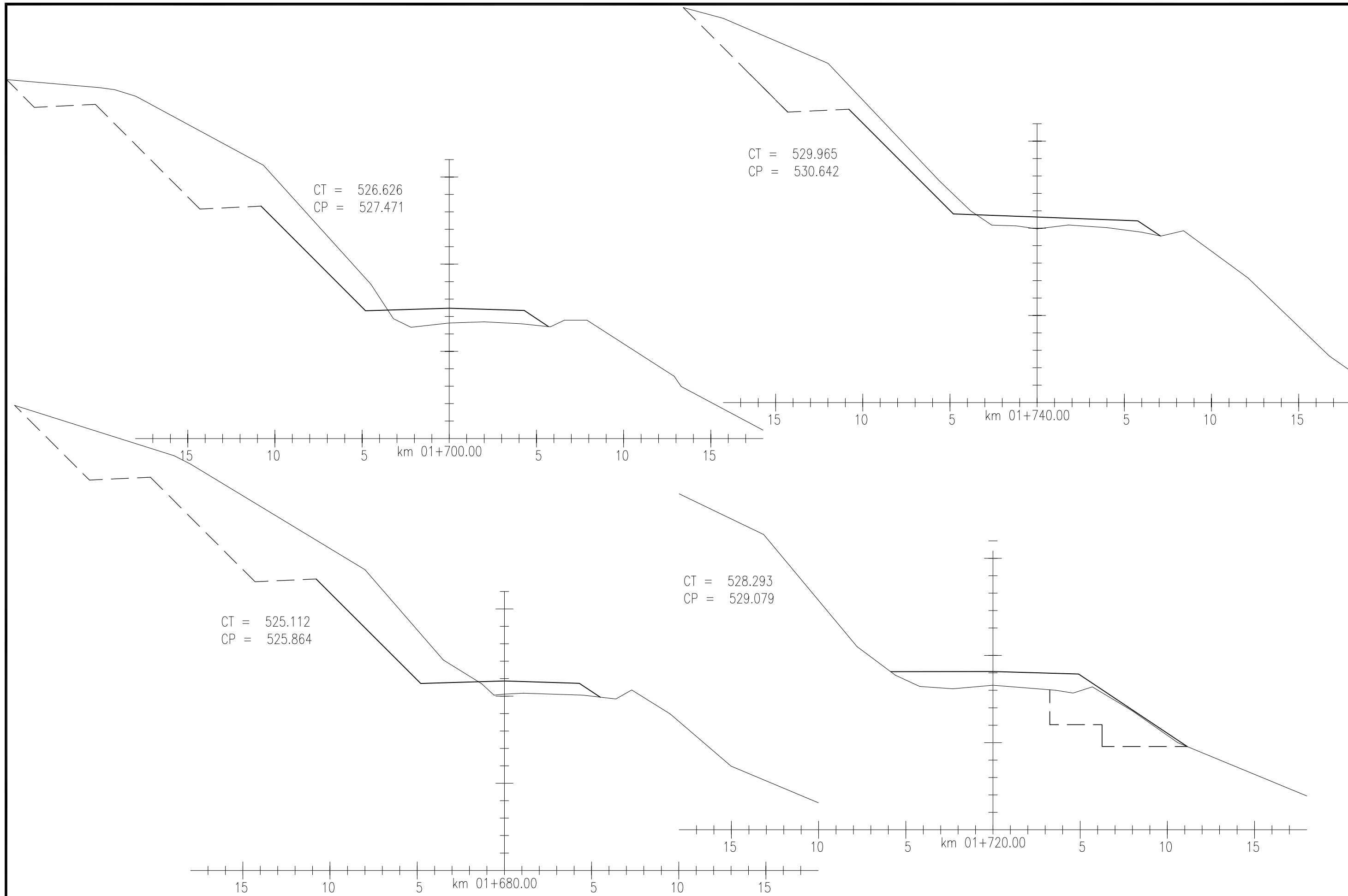

EQUIPE TÉCNICA		
RESPONSÁVEL TÉCNICO	COORDENADOR DO PROJETO	PROJETISTA
<i>[Signature]</i> ENGR EDGAR F. CANDIA CREA 4888 - D	<i>[Signature]</i> ENGR CARLOS M. DRI CONSIGLIO CREA 71360 - D	<i>[Signature]</i> ENGR CARLOS M. DRI CONSIGLIO CREA 71360 - D

REVISÃO	DESCRIÇÃO	DATA	VERIFICAÇÃO	APROVAÇÃO
1	REVISÃO	21/06/2010	CARLOS	CARLOS
0	EMISSÃO INICIAL	14/11/2006	CARLOS	CARLOS

CÓDIGO MAGNA: 1060-D-R04-SEC-22-01      NOME ARQUIVO: 1060-D-R04-SEC-22-01.DWG

LEGENDA:

EXECUTADO POR	S.T DAER - DEPARTAMENTO AUTÔNOMO DE ESTRADAS DE RODAGEM	D.E.P
REG. Nº	Rodovia: AM/137	
ESCALA:	Trecho : BARRA DO RIO AZUL - ITATIBA DO SUL	
SEÇÕES TRANSVERSAIS		FOLHA: SEC-22

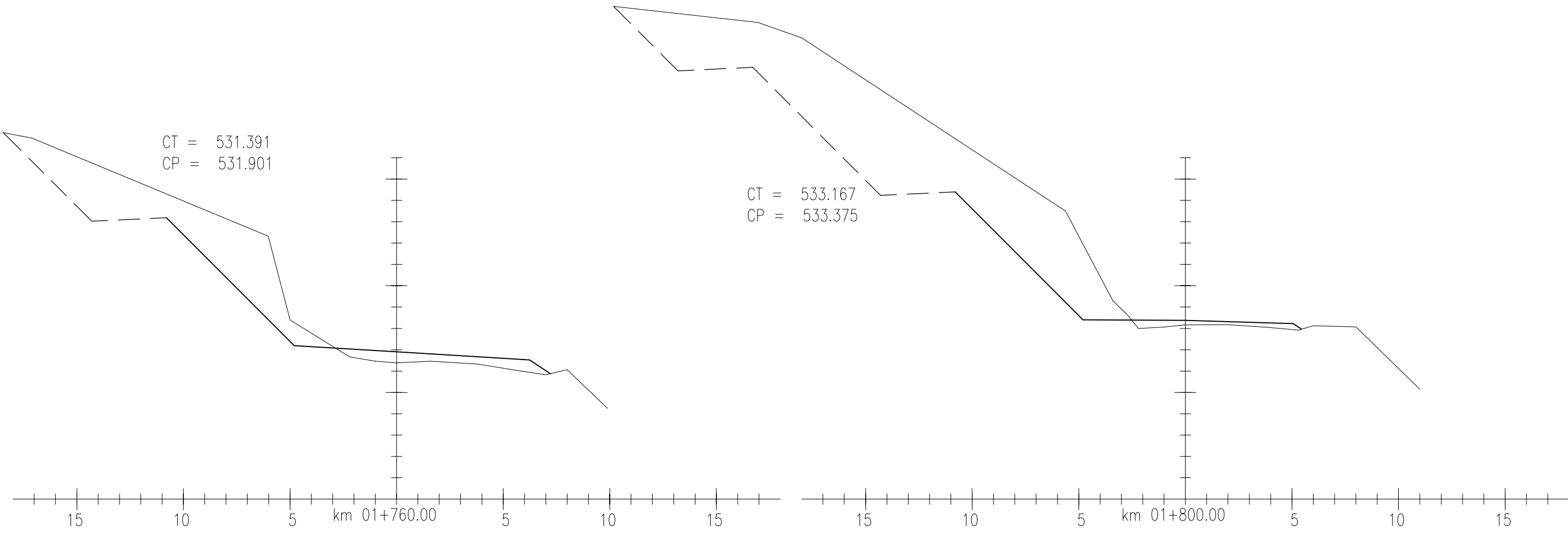
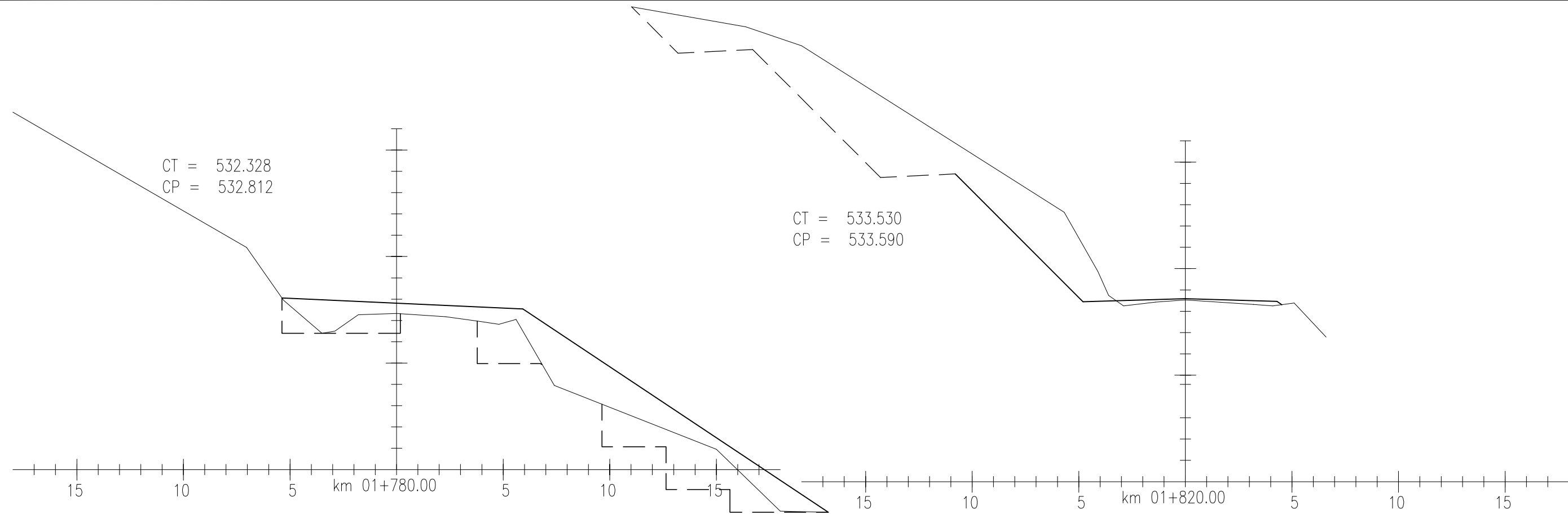

EQUIPE TÉCNICA			LEGENDA:			EXECUTADO POR		S.T	DAER - DEPARTAMENTO AUTÔNOMO DE ESTRADAS DE RODAGEM	D.E.P
RESPONSÁVEL TÉCNICO	COORDENADOR DO PROJETO	PROJETISTA	1	REVISÃO	21/06/2010	CARLOS	CARLOS	Rodovia: AM/137	REG. Nº	
<i>[Signature]</i>	<i>[Signature]</i>	<i>[Signature]</i>	0	EMISSÃO INICIAL	14/11/2006	CARLOS	CARLOS	Trecho : BARRA DO RIO AZUL - ITATIBA DO SUL	ESCALA:	
ENRº EDGAR H. CANDIA CREA 4888 - D	ENRº CARLOS M. DRI CONSIGLIO CREA 71360 - D	ENRº CARLOS M. DRI CONSIGLIO CREA 71360 - D	REVISÃO	DESCRIÇÃO	DATA	VERIFICAÇÃO	APROVAÇÃO	SEÇÕES TRANSVERSAIS		FOLHA: SEC-23
			CÓDIGO MAGNA: 1060-D-R04-SEC-23-01			NOME ARQUIVO: 1060-D-R04-SEC-23-01.DWG				



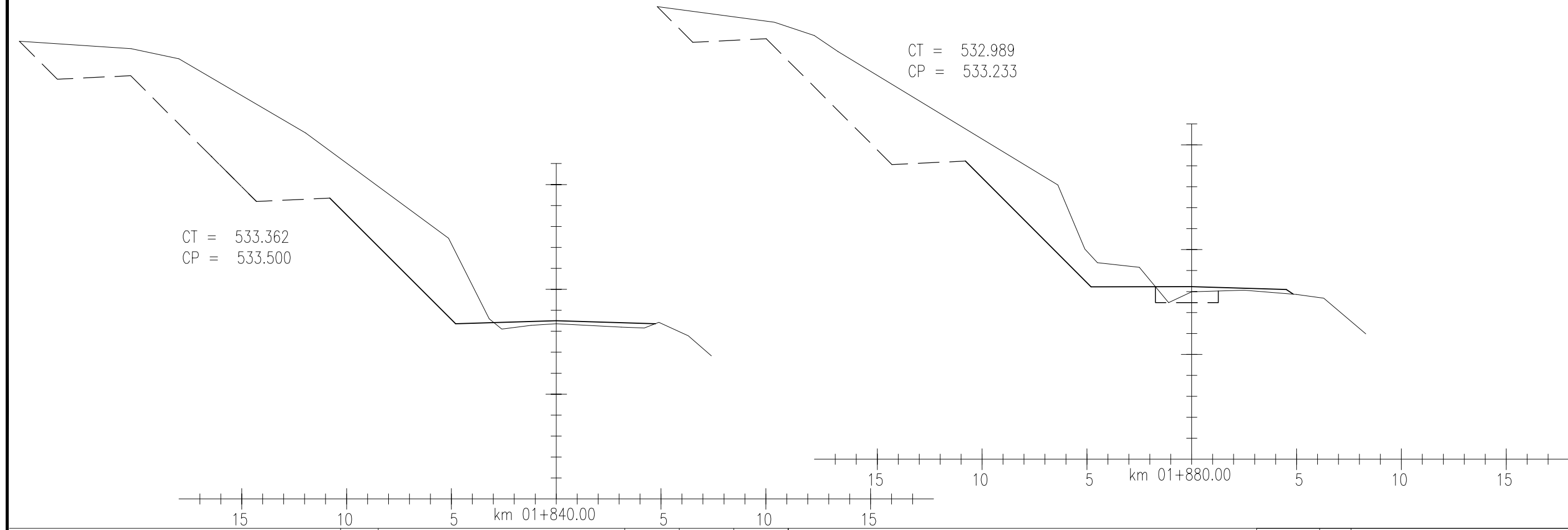
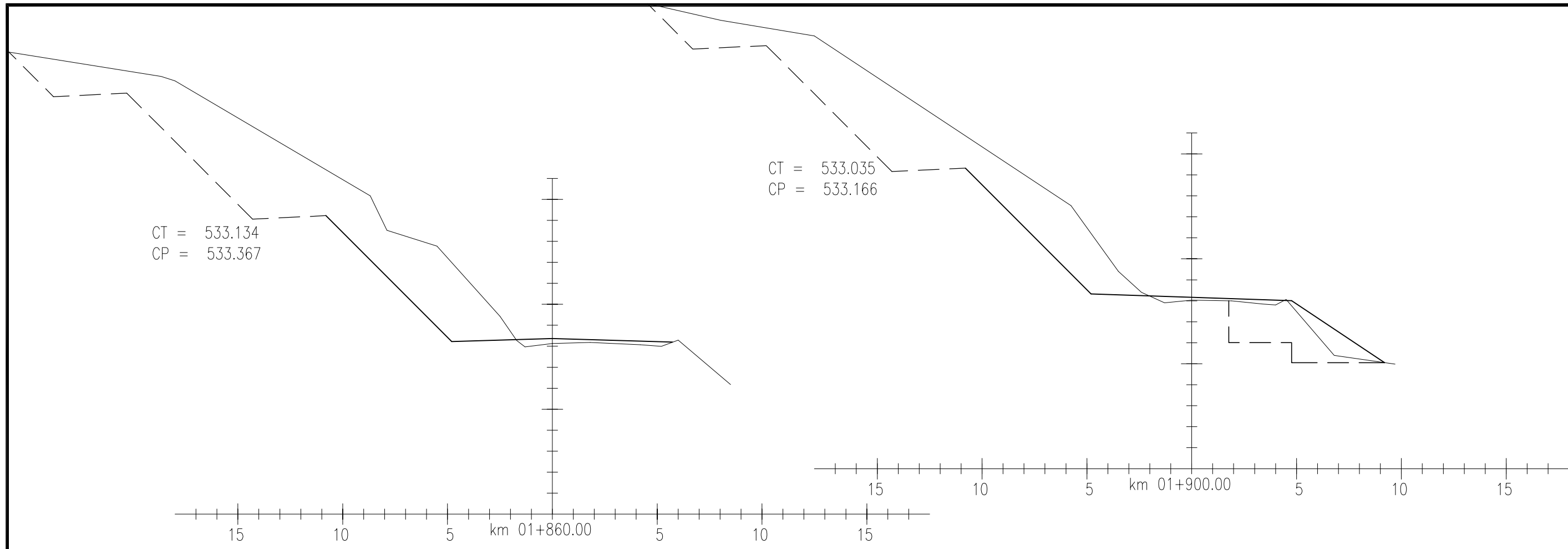

EQUIPE TÉCNICA

RESPONSÁVEL TÉCNICO	COORDENADOR DO PROJETO	PROJETISTA
<i>[Signature]</i>	<i>[Signature]</i>	<i>[Signature]</i>
ENGR EDSON R. CANDIA CREA 4888 - D	ENGR CARLOS M. DRI CONSIGLIO CREA 71360 - D	ENGR CARLOS M. DRI CONSIGLIO CREA 71360 - D

1	REVISÃO	21/06/2010	CARLOS	CARLOS
0	EMISSÃO INICIAL	14/11/2006	CARLOS	CARLOS
REVISÃO	DESCRIÇÃO	DATA	VERIFICAÇÃO	APROVAÇÃO
CÓDIGO MAGNA: 1060-D-R04-SEC-24-01		NOME ARQUIVO: 1060-D-R04-SEC-24-01.DWG		

LEGENDA:

EXECUTADO POR	S.T DAER - DEPARTAMENTO AUTÔNOMO DE ESTRADAS DE RODAGEM	D.E.P
Rodovia:	AM/137	REG. Nº
Trecho :	BARRA DO RIO AZUL - ITATIBA DO SUL	ESCALA:
SEÇÕES TRANSVERSAIS		FOLHA: SEC-24
DATA:		

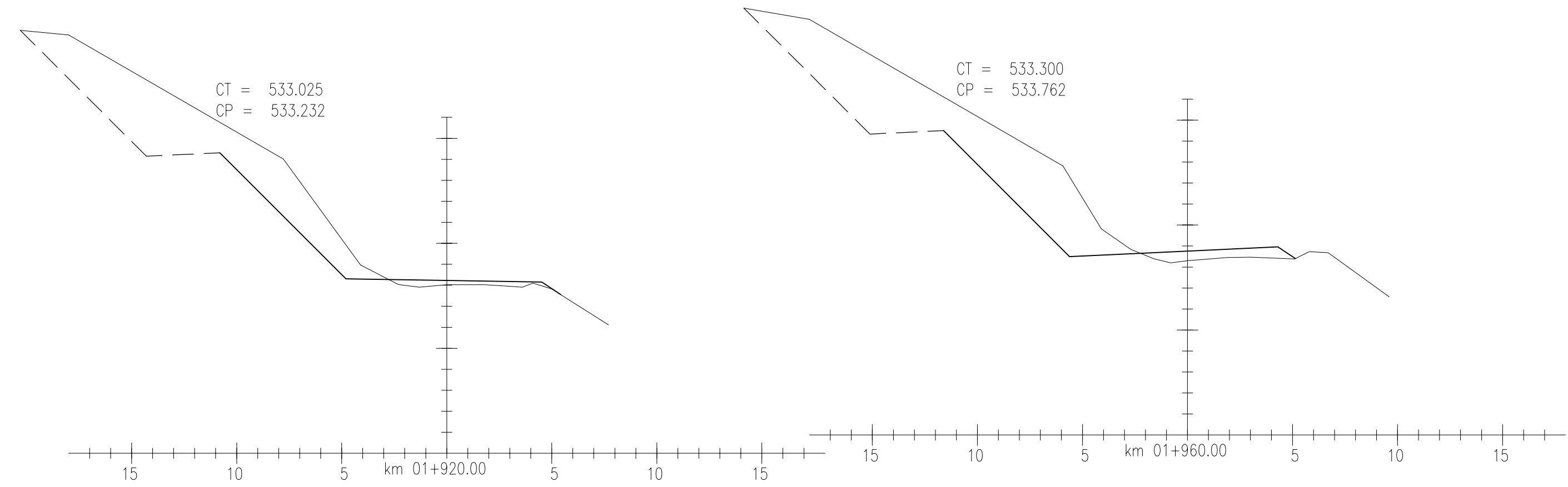
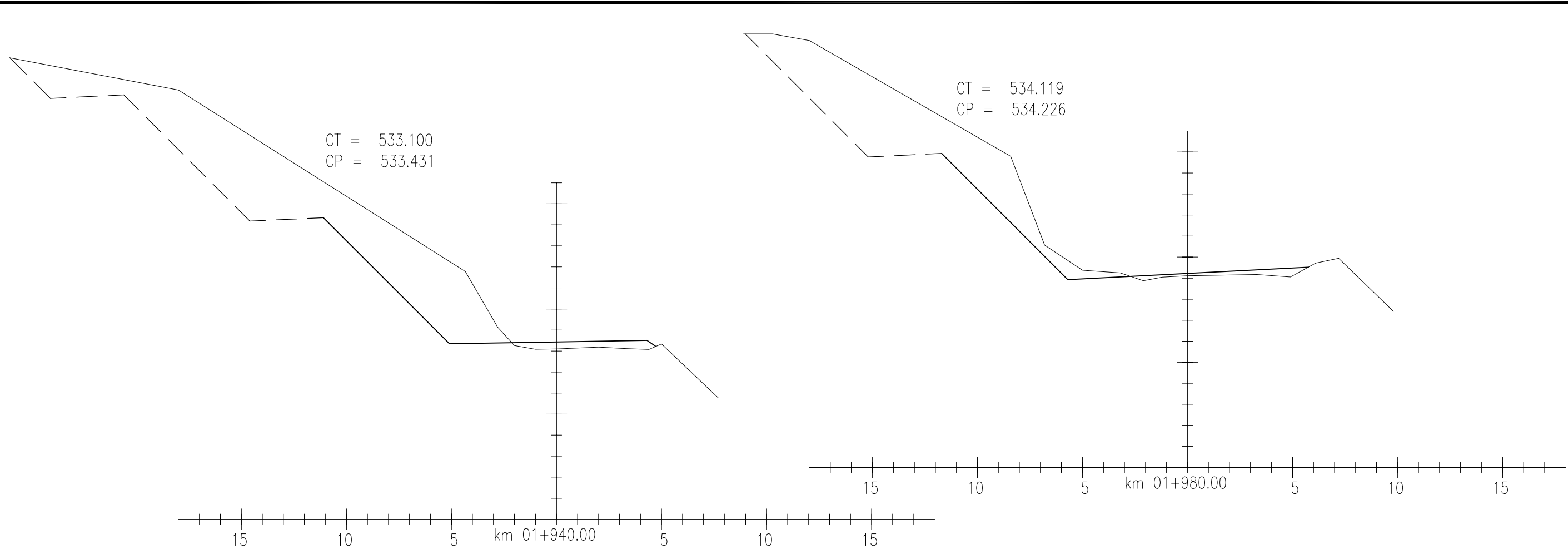

EQUIPE TÉCNICA			LEGENDA:			EXECUTADO POR		S.T	DAER - DEPARTAMENTO AUTÔNOMO DE ESTRADAS DE RODAGEM	D.E.P
RESPONSÁVEL TÉCNICO	COORDENADOR DO PROJETO	PROJETISTA				MAGNA		Rodovia: AM/137		REG. Nº
<i>Edsuar</i>	<i>CC</i>	<i>CC</i>	1	REVISÃO	21/06/2010	CARLOS	CARLOS	Trecho: BARRA DO RIO AZUL - ITATIBA DO SUL		ESCALA:
ENRº EDUARDO CANDIA CREA 4888 - D	ENRº CARLOS M. DRI CONSIGLIO CREA 71360 - D	ENRº CARLOS M. DRI CONSIGLIO CREA 71360 - D	0	EMISSÃO INICIAL	14/11/2006	CARLOS	CARLOS	SEÇÕES TRANSVERSAIS		FOLHA: SEC-25
			REVISÃO	DESCRIÇÃO	DATA	VERIFICAÇÃO	APROVAÇÃO			
			CÓDIGO MAGNA: 1060-D-R04-SEC-25-01		NOME ARQUIVO: 1060-D-R04-SEC-25-01.DWG					

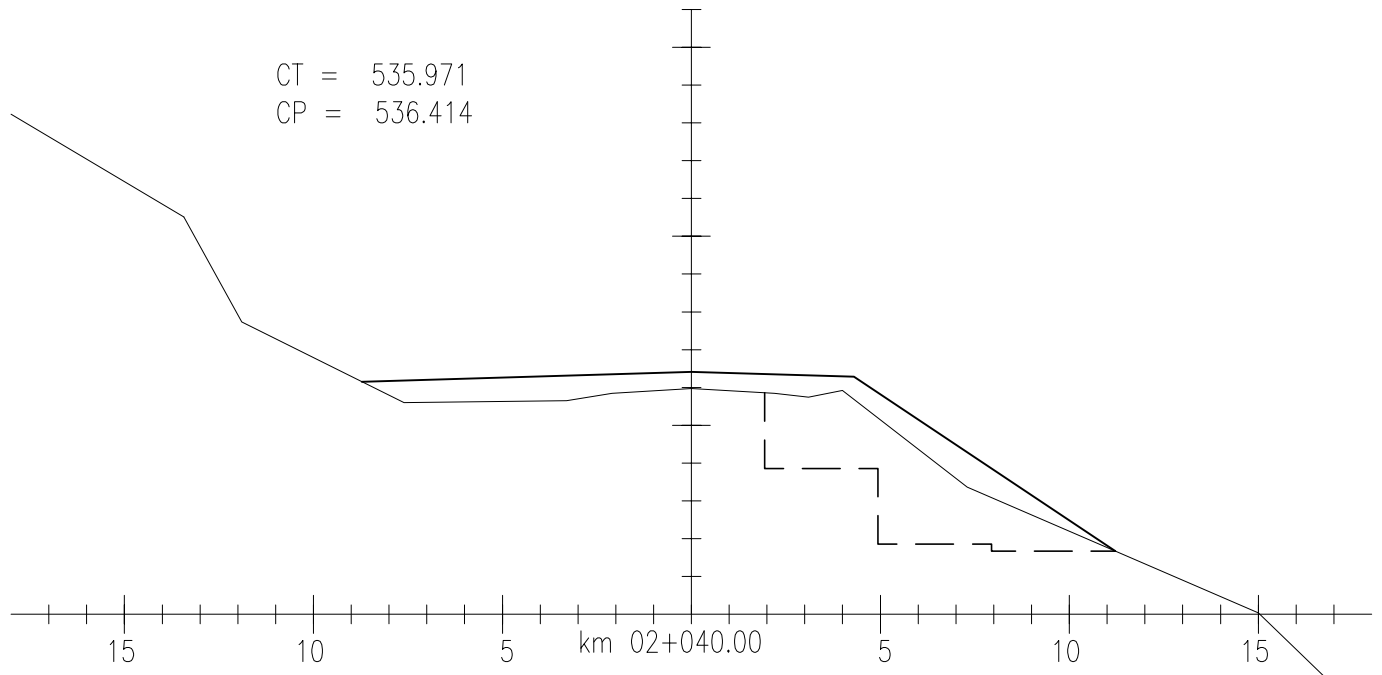
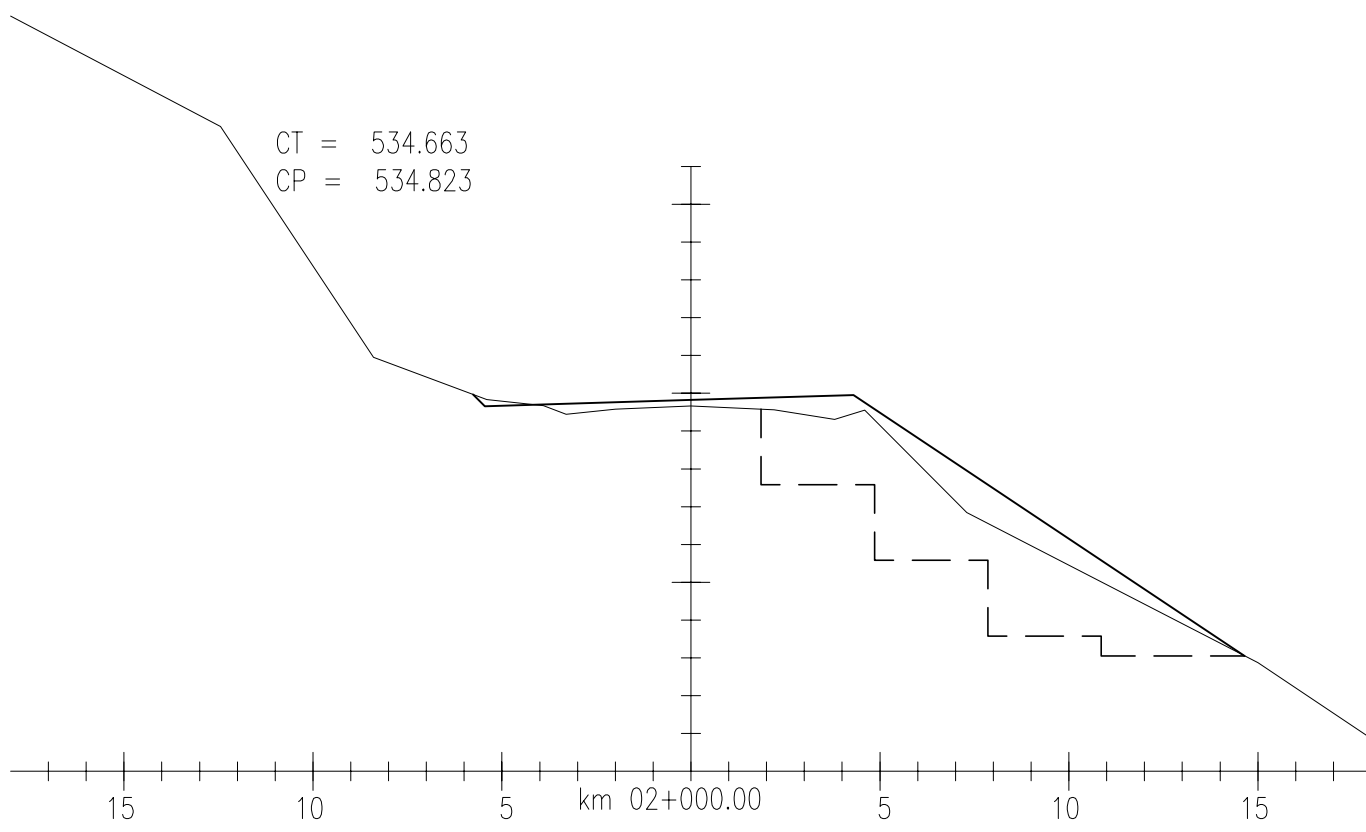
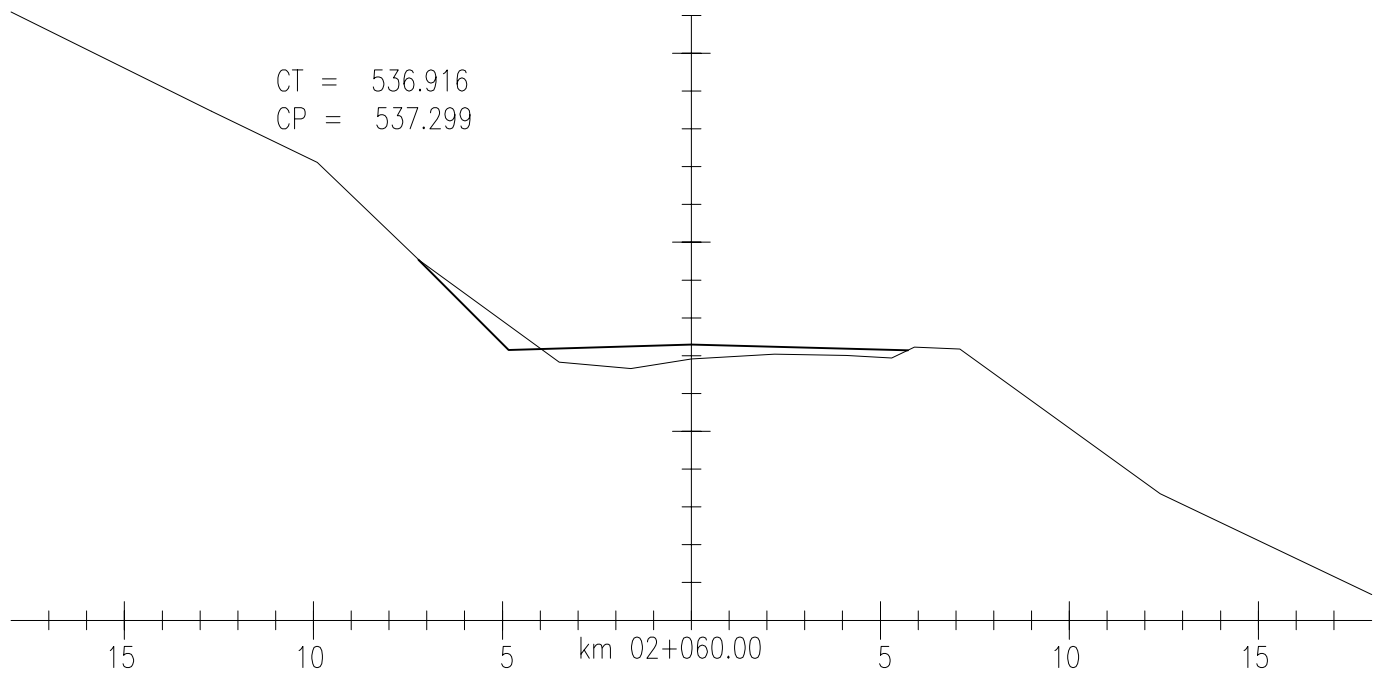
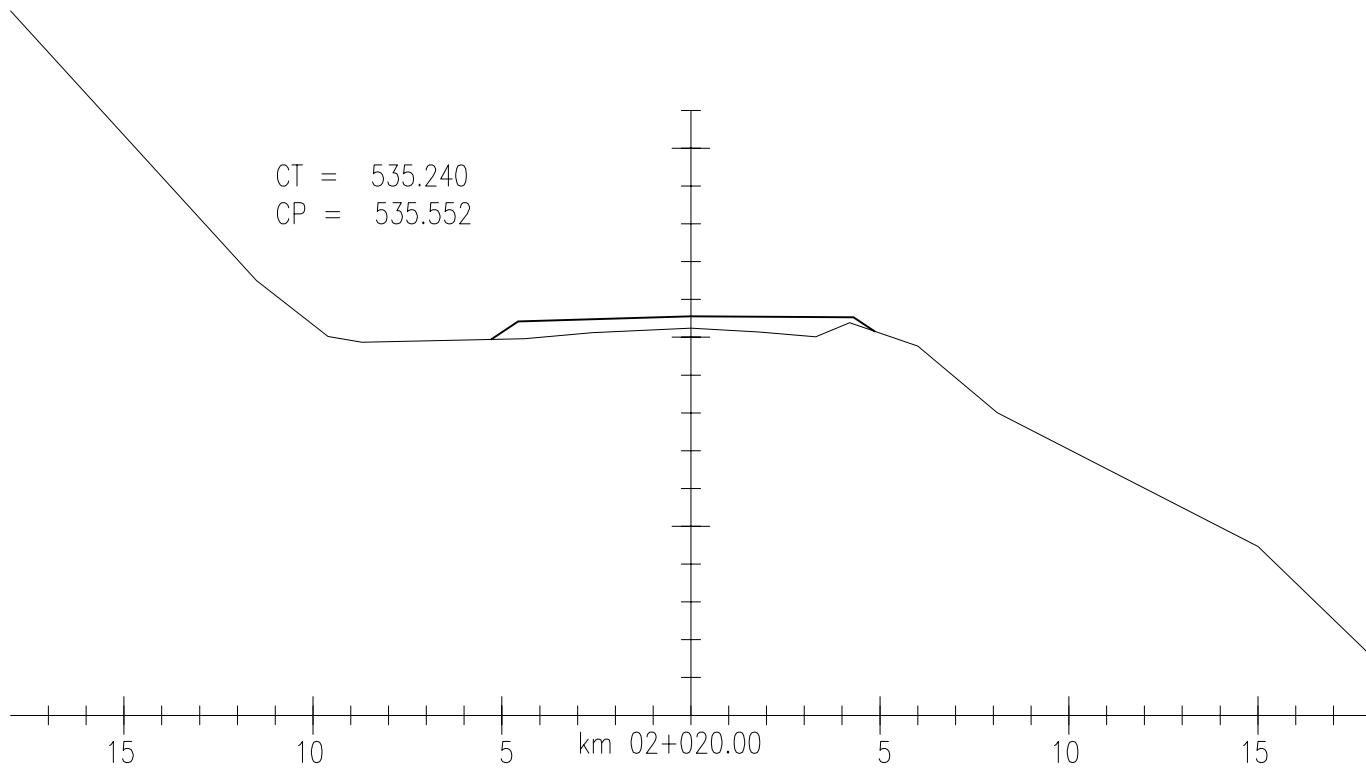

LEGENDA:

EXECUTADO POR <b>MAGNA</b> DATA:	S.T	DAER - DEPARTAMENTO AUTÔNOMO DE ESTRADAS DE RODAGEM	D.E.P
	Rodovia:	AM/137	REG. Nº
	Trecho :	BARRA DO RIO AZUL - ITATIBA DO SUL	ESCALA:
SEÇÕES TRANSVERSAIS			FOLHA: SEC-26

EQUIPE TÉCNICA		
RESPONSÁVEL TÉCNICO	COORDENADOR DO PROJETO	PROJETISTA
<i>[Signature]</i>	<i>[Signature]</i>	<i>[Signature]</i>
ENGR EDGAR F. CANDIA CREA 4888 - D	ENGR CARLOS M. DRI CONSIGLIO CREA 71360 - D	ENGR CARLOS M. DRI CONSIGLIO CREA 71360 - D

1	REVISÃO	21/06/2010	CARLOS	CARLOS
0	EMISSÃO INICIAL	14/11/2006	CARLOS	CARLOS
REVISÃO	DESCRIÇÃO	DATA	VERIFICAÇÃO	APROVAÇÃO
CÓDIGO MAGNA: 1060-D-R04-SEC-26-01 NOME ARQUIVO: 1060-D-R04-SEC-26-01.DWG				

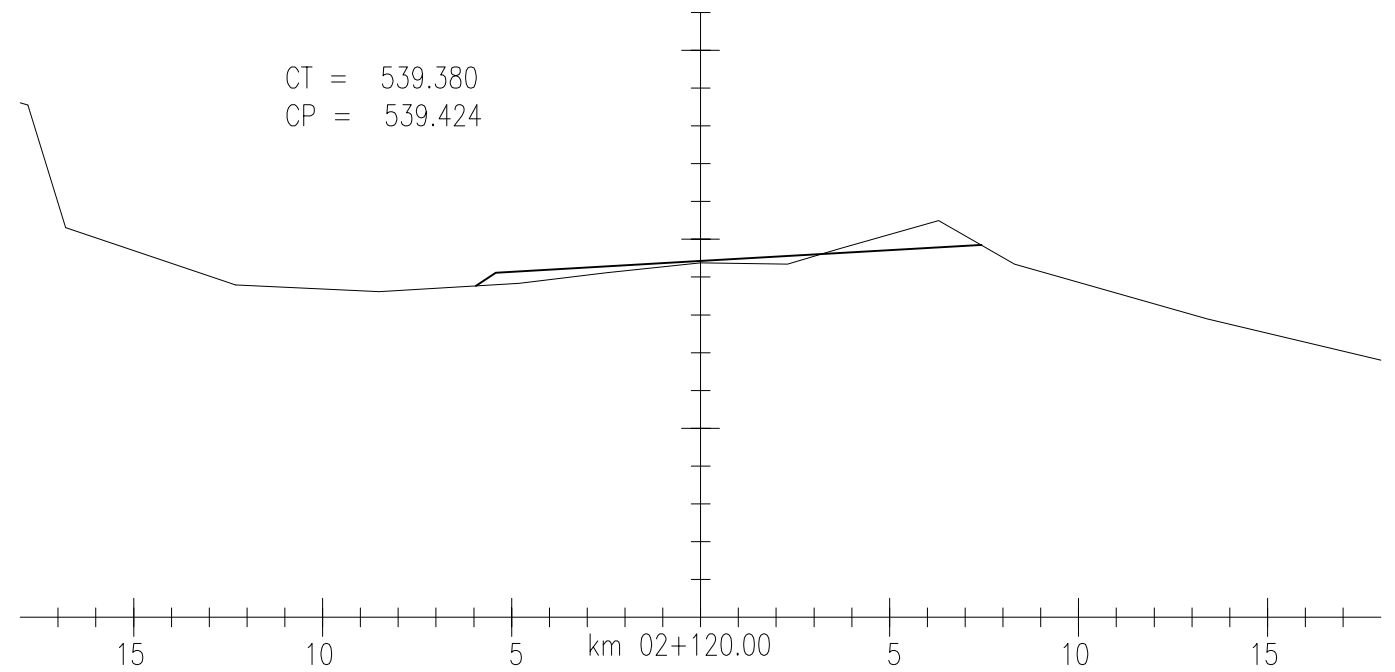
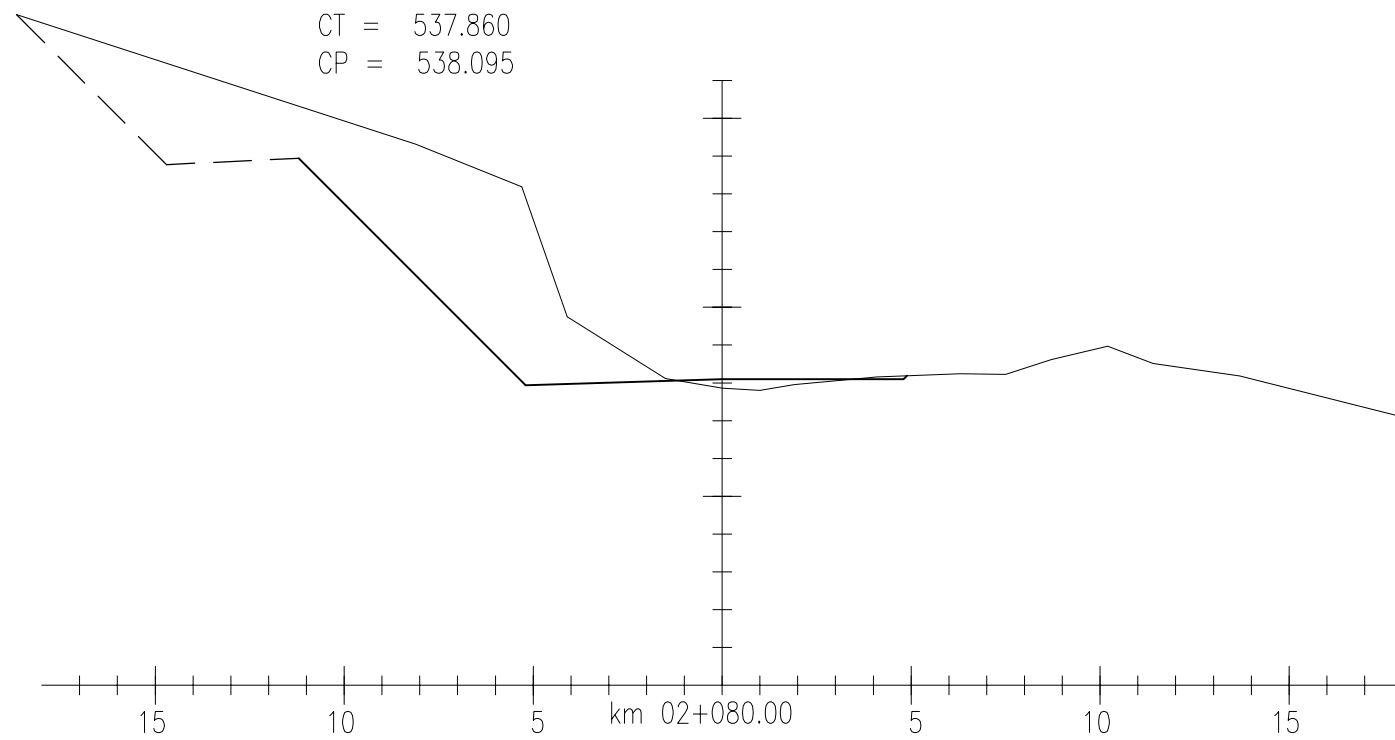
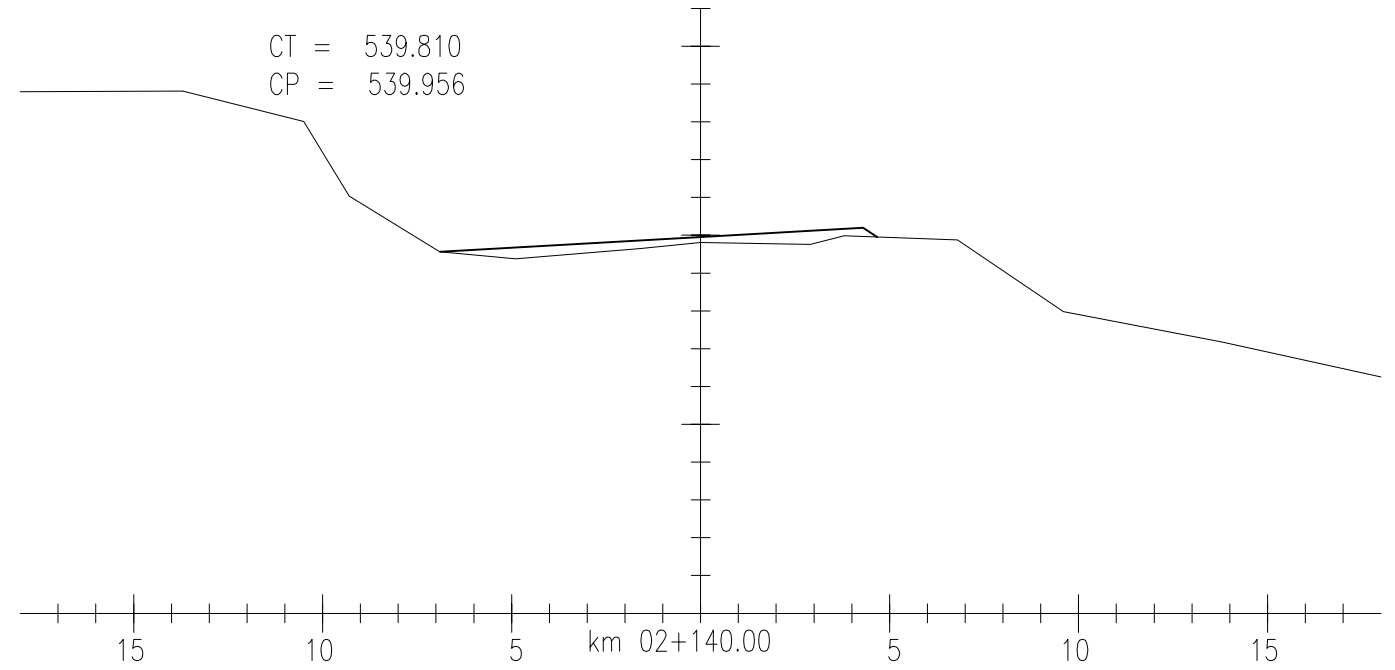
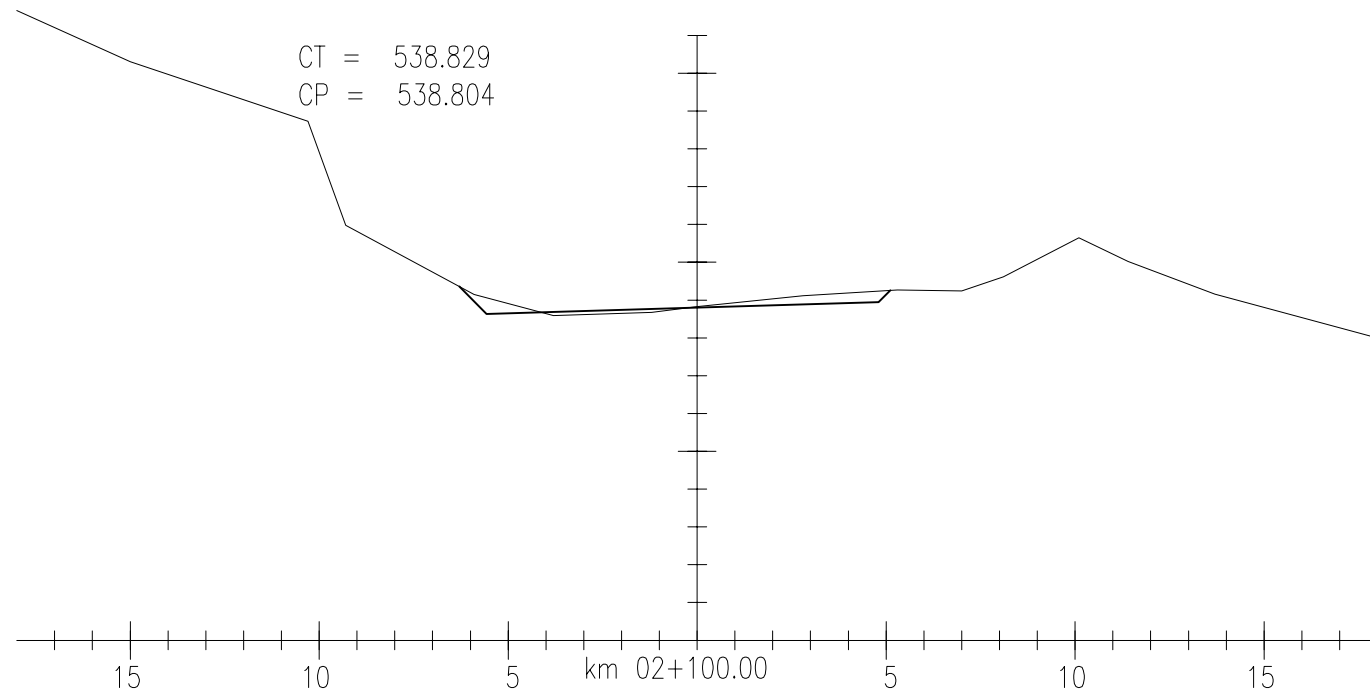

LEGENDA:

EXECUTADO POR



DATA:

S.T DAER - DEPARTAMENTO AUTÔNOMO DE ESTRADAS DE RODAGEM D.E.P

Rodovia: AM/137  
Trecho : BARRA DO RIO AZUL - ITATIBA DO SUL

SEÇÕES TRANSVERSAIS

REG. Nº  
ESCALA:  
FOLHA: SEC-27

EQUIPE TÉCNICA

RESPONSÁVEL TÉCNICO	COORDENADOR DO PROJETO	PROJETISTA
<i>[Signature]</i>	<i>[Signature]</i>	<i>[Signature]</i>
ENGR EDGAR H. CANDIA CREA 4888 - D	ENGR CARLOS M. DRI CONSIGLIO CREA 71360 - D	ENGR CARLOS M. DRI CONSIGLIO CREA 71360 - D

1	REVISÃO	21/06/2010	CARLOS	CARLOS
0	EMISSÃO INICIAL	14/11/2006	CARLOS	CARLOS
REVISÃO	DESCRIÇÃO	DATA	VERIFICAÇÃO	APROVAÇÃO
CÓDIGO MAGNA: 1060-D-R04-SEC-27-01		NOME ARQUIVO: 1060-D-R04-SEC-27-01.DWG		

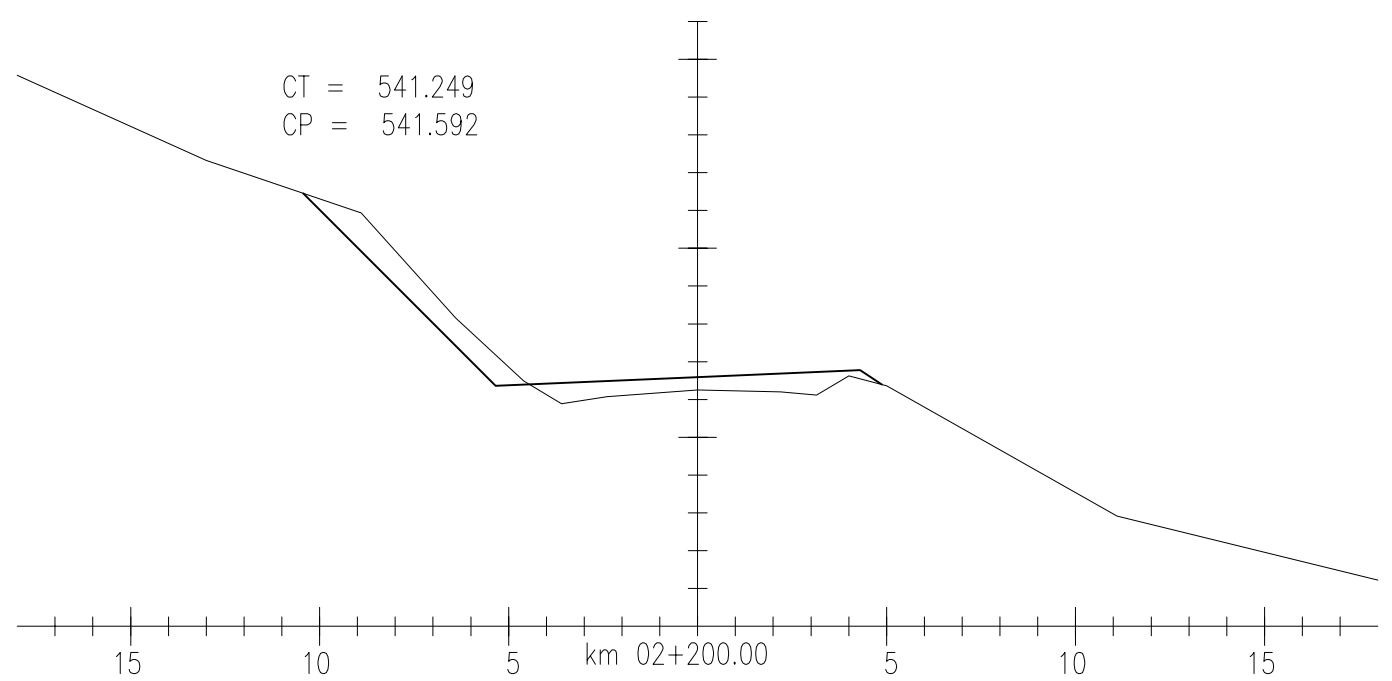
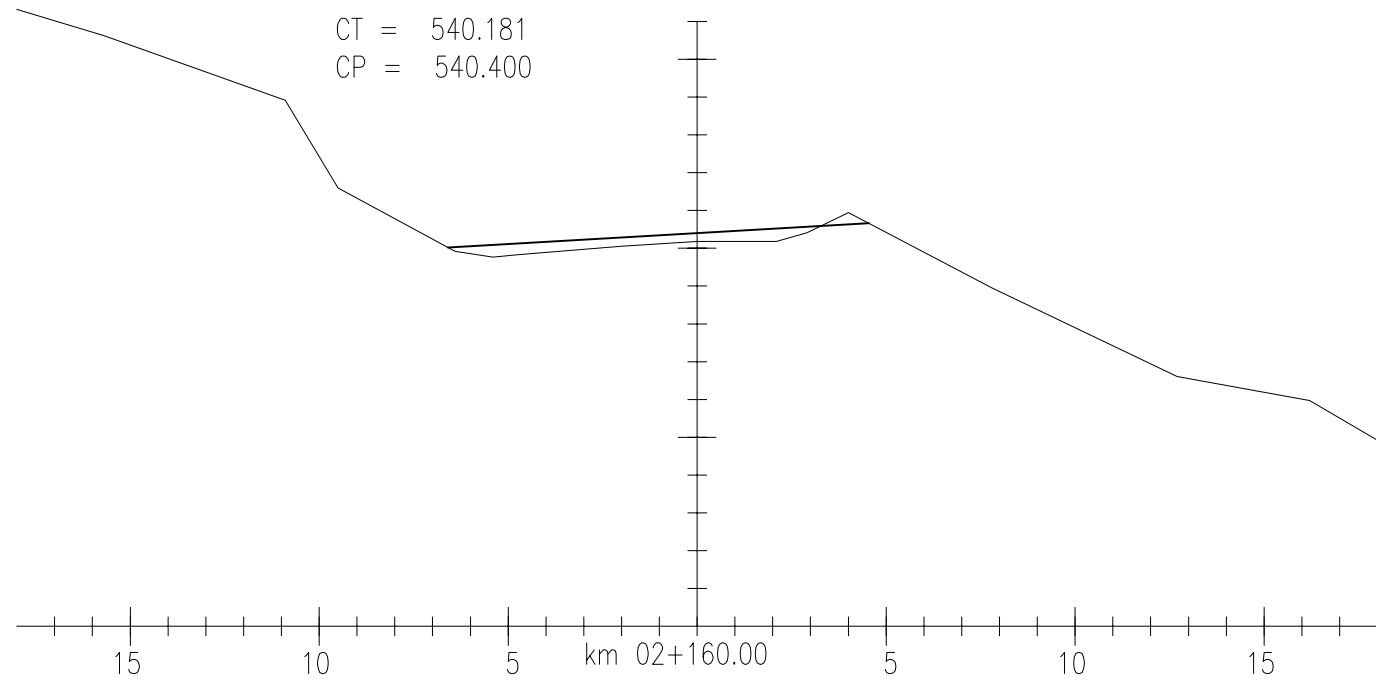
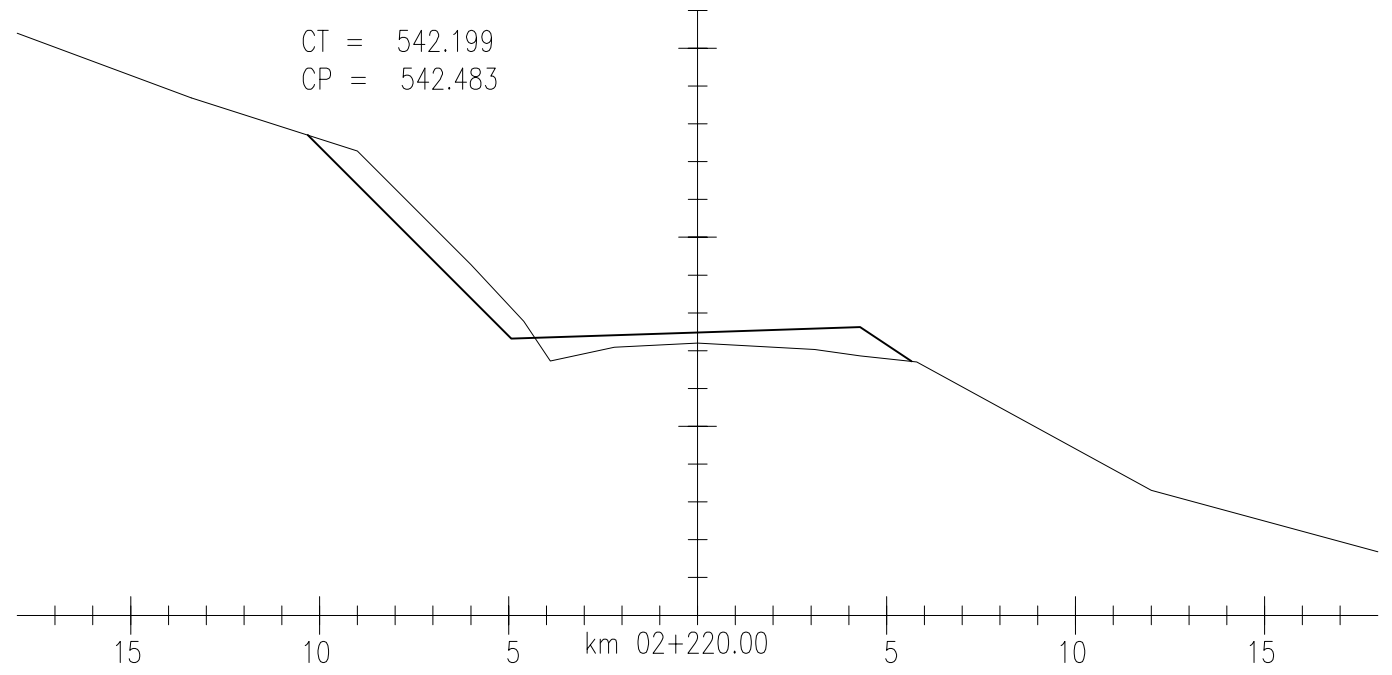
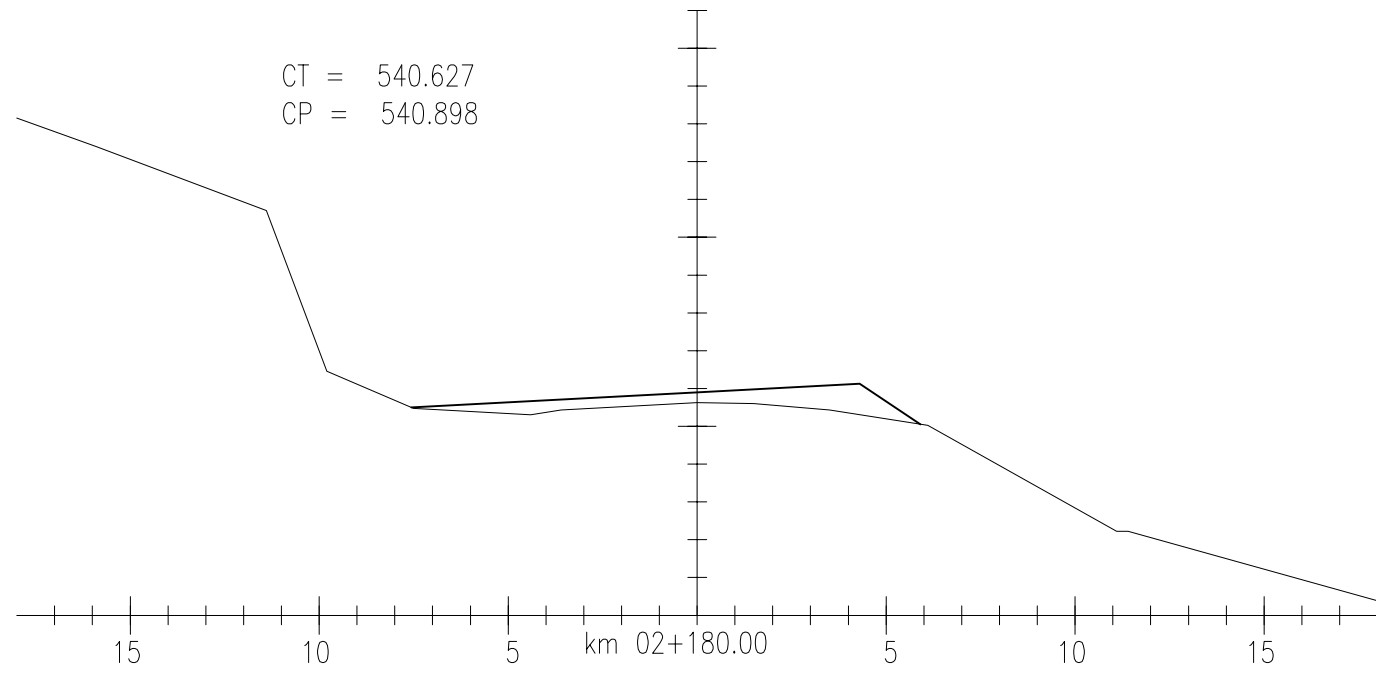

EQUIPE TÉCNICA		
RESPONSÁVEL TÉCNICO	COORDENADOR DO PROJETO	PROJETISTA
ENGº EDUAR F. CANDIA CREA 4888 - D	ENGº CARLOS M. DRI CONSIGLIO CREA 71360 - D	ENGº CARLOS M. DRI CONSIGLIO CREA 71360 - D

REVISÃO	DESCRIÇÃO	DATA	VERIFICAÇÃO	APROVAÇÃO
1	REVISÃO	21/06/2010	CARLOS	CARLOS
0	EMISSÃO INICIAL	14/11/2006	CARLOS	CARLOS
CÓDIGO MAGNA: 1060-D-R04-SEC-28-01 NOME ARQUIVO: 1060-D-R04-SEC-28-01.DWG				

LEGENDA:

EXECUTADO POR	S.T DAER - DEPARTAMENTO AUTÔNOMO DE ESTRADAS DE RODAGEM	D.E.P
Rodovia:	AM/137	REG. Nº
Trecho :	BARRA DO RIO AZUL - ITATIBA DO SUL	ESCALA:
SEÇÕES TRANSVERSAIS		FOLHA: SEC-28
DATA:		

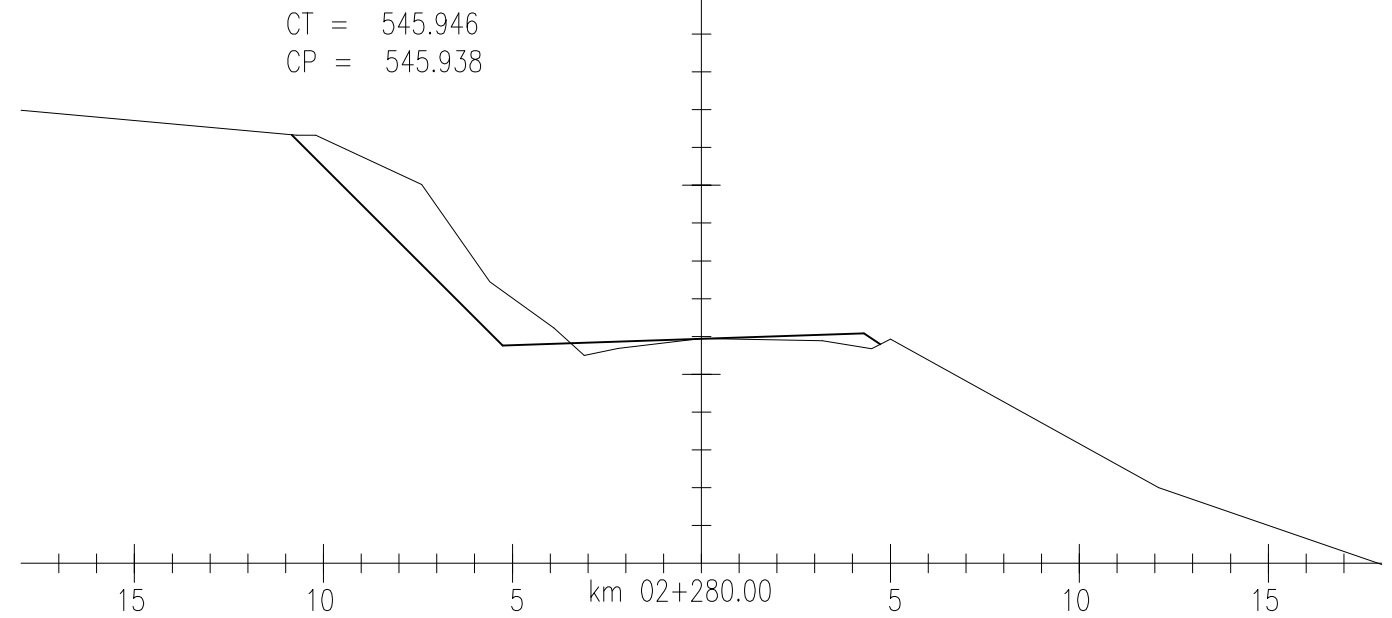
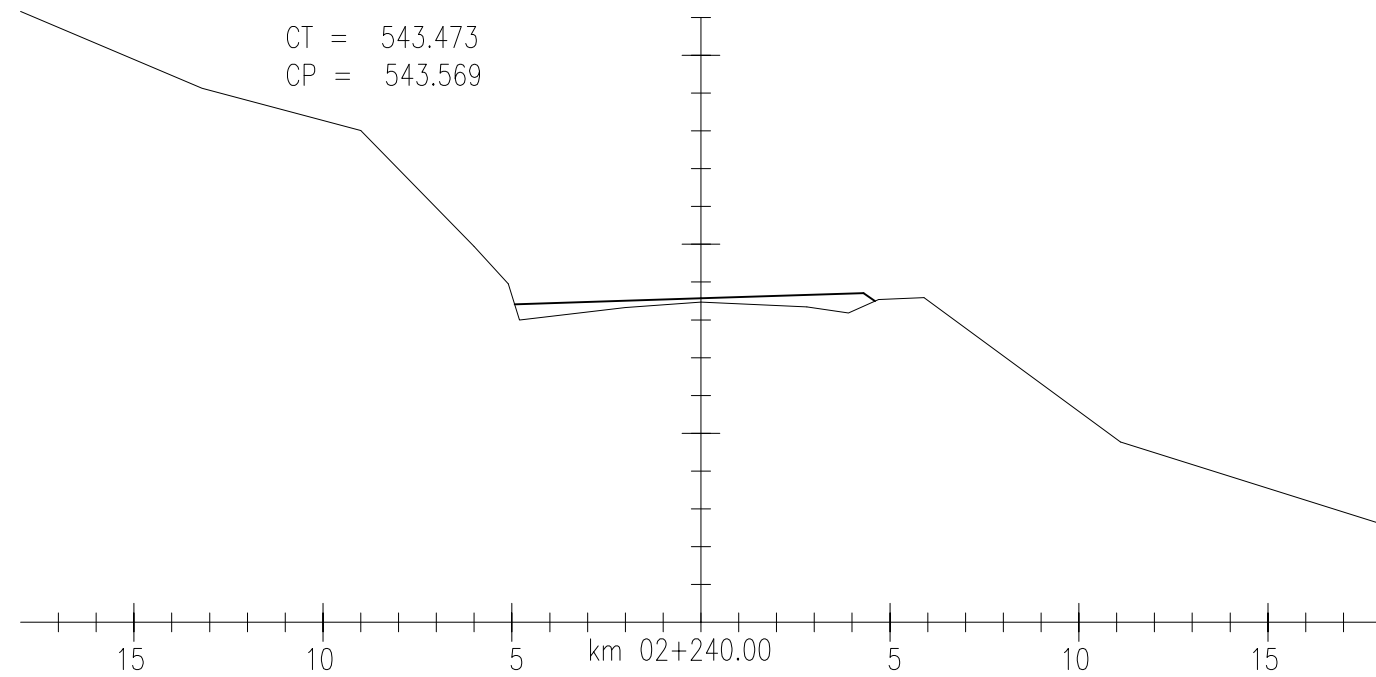
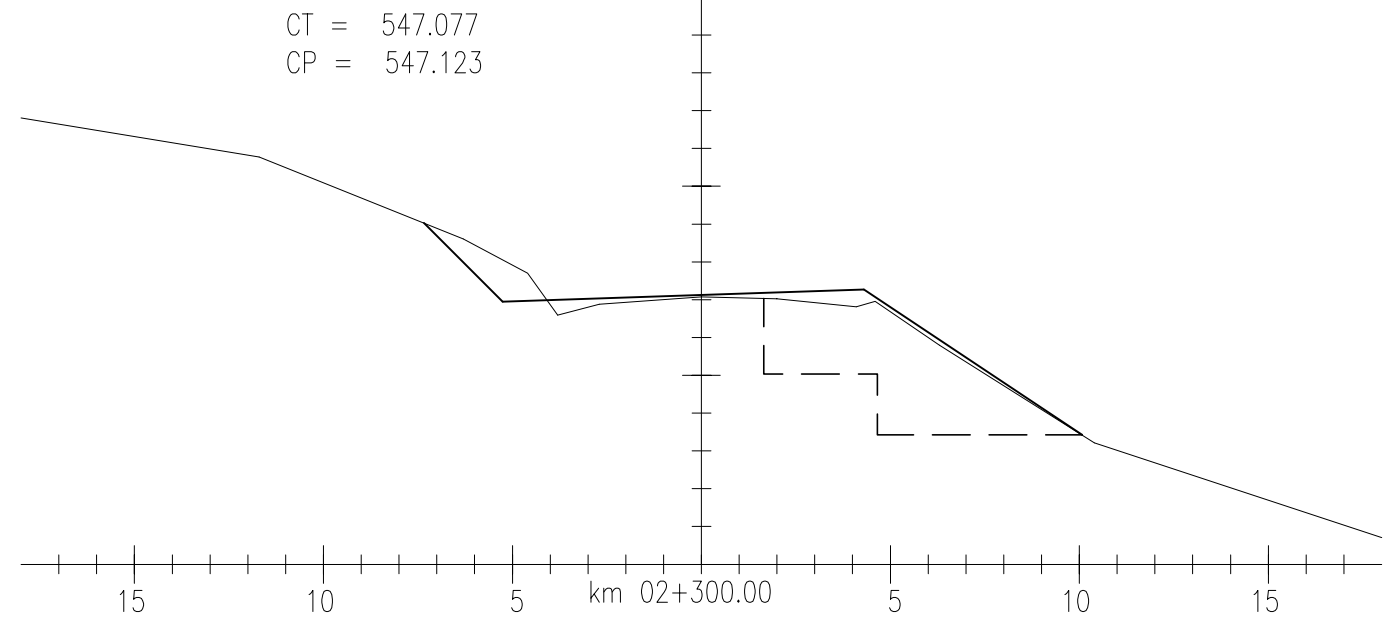
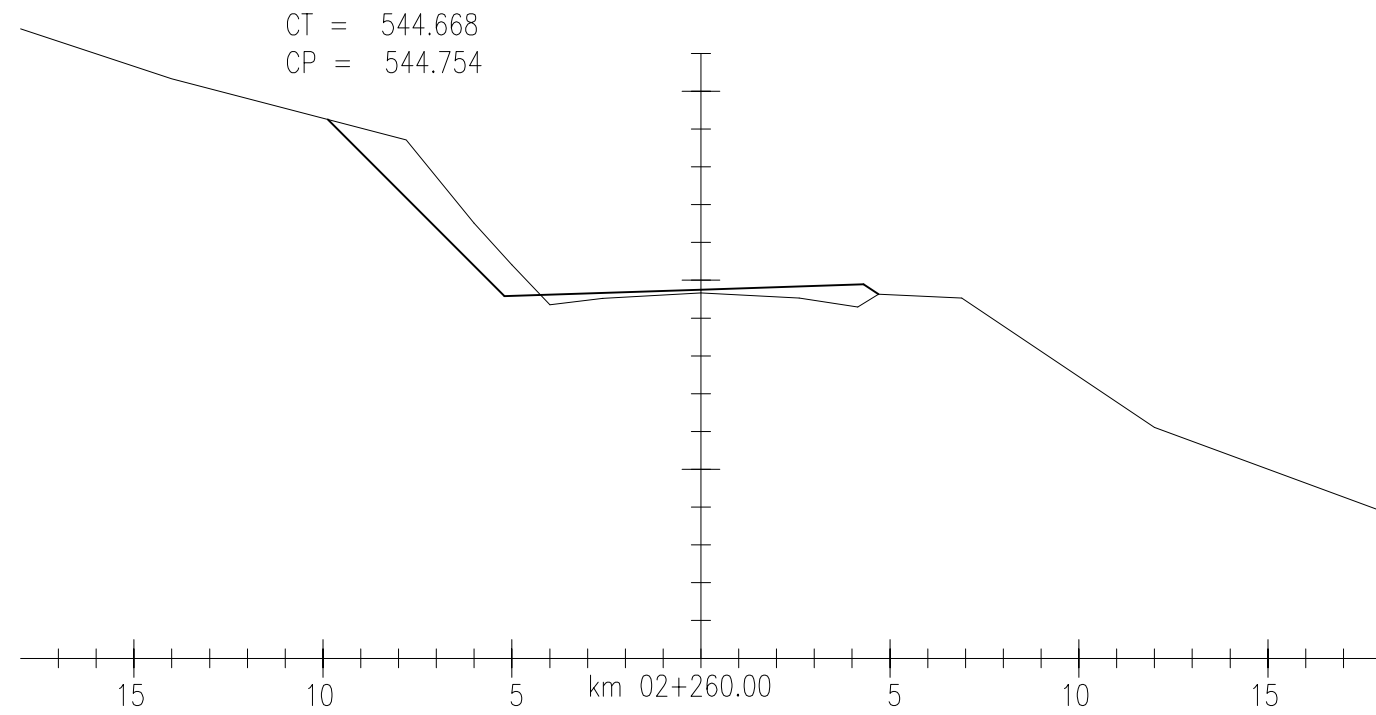

LEGENDA:

EXECUTADO POR	S.T	DAER - DEPARTAMENTO AUTÔNOMO DE ESTRADAS DE RODAGEM	D.E.P
REG. Nº	Rodovia:	AM/137	
ESCALA:	Trecho :	BARRA DO RIO AZUL - ITATIBA DO SUL	
FOLHA:	SEÇÕES TRANSVERSAIS		
SEC-29			

EQUIPE TÉCNICA		
RESPONSÁVEL TÉCNICO	COORDENADOR DO PROJETO	PROJETISTA
<i>[Signature]</i>	<i>[Signature]</i>	<i>[Signature]</i>
ENGR EDSON R. CANDIA CREA 4888 - D	ENGR CARLOS M. DRI CONSIGLIO CREA 71360 - D	ENGR CARLOS M. DRI CONSIGLIO CREA 71360 - D

1	REVISÃO	21/06/2010	CARLOS	CARLOS
0	EMISSÃO INICIAL	14/11/2006	CARLOS	CARLOS
REVISÃO	DESCRIÇÃO	DATA	VERIFICAÇÃO	APROVAÇÃO
CÓDIGO MAGNA: 1060-D-R04-SEC-29-01 NOME ARQUIVO: 1060-D-R04-SEC-29-01.DWG				

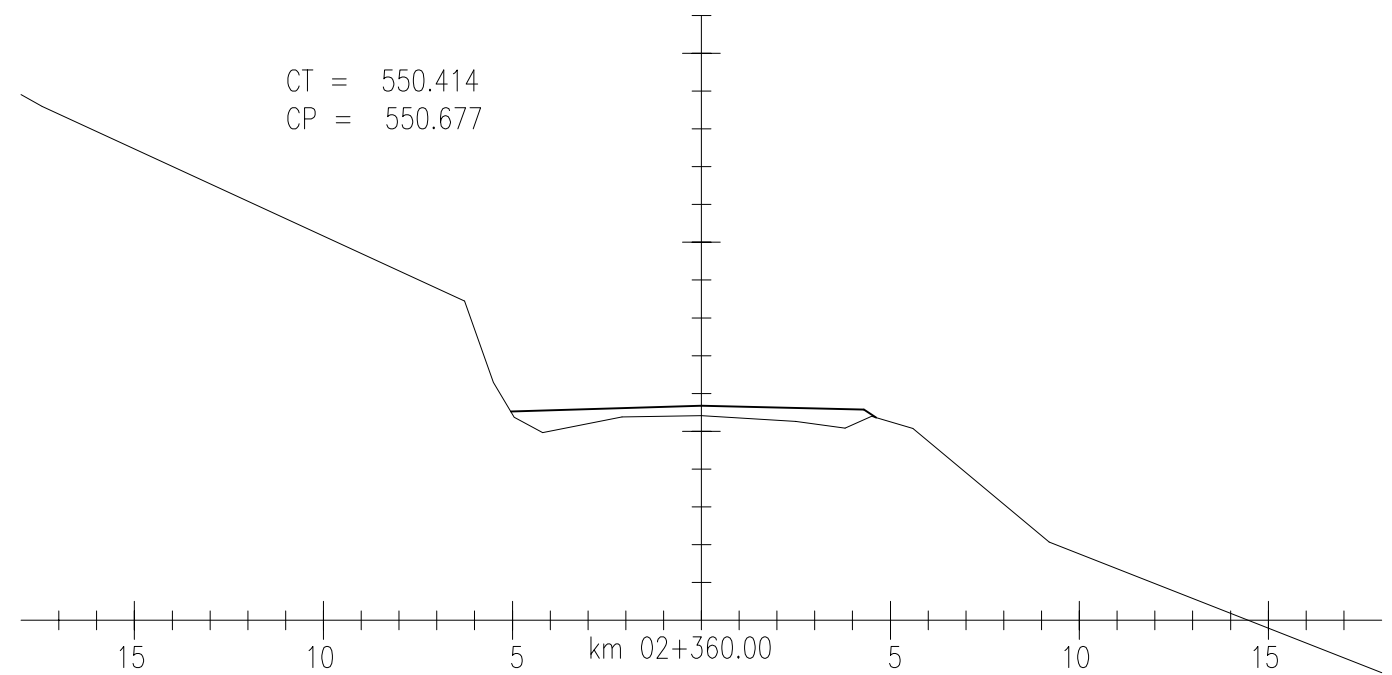
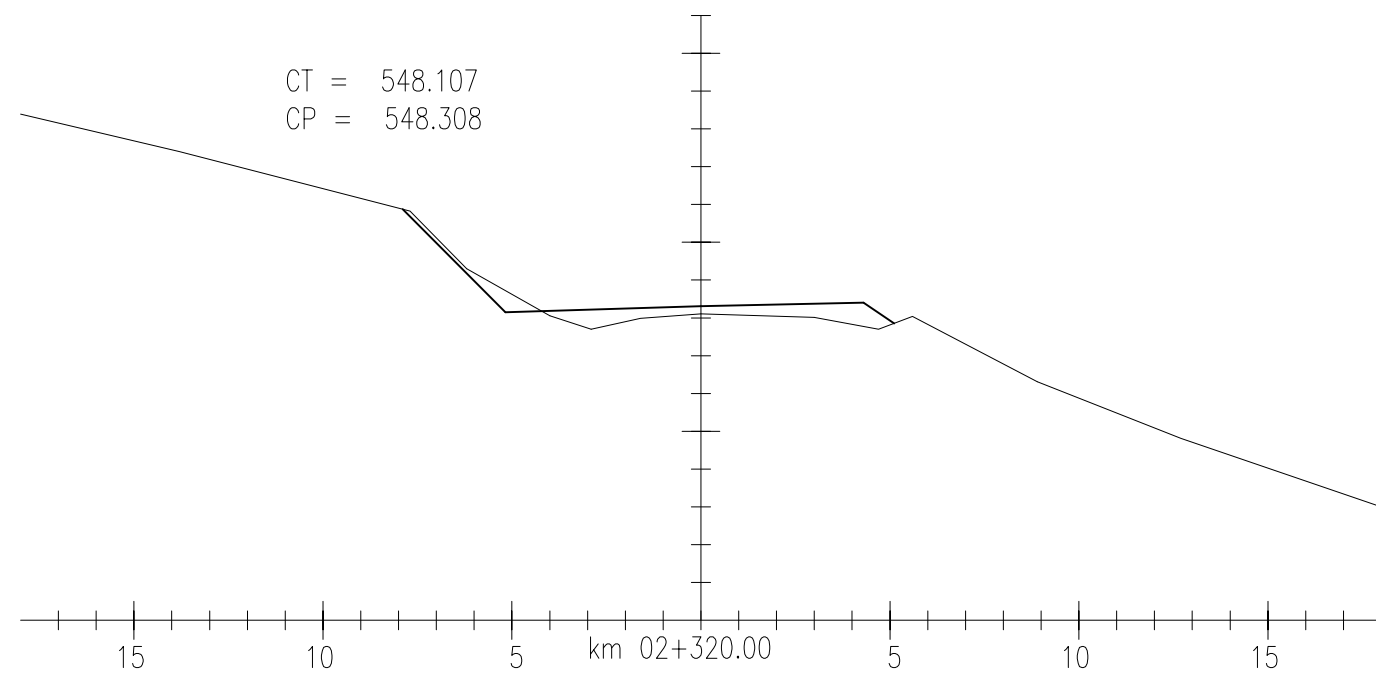
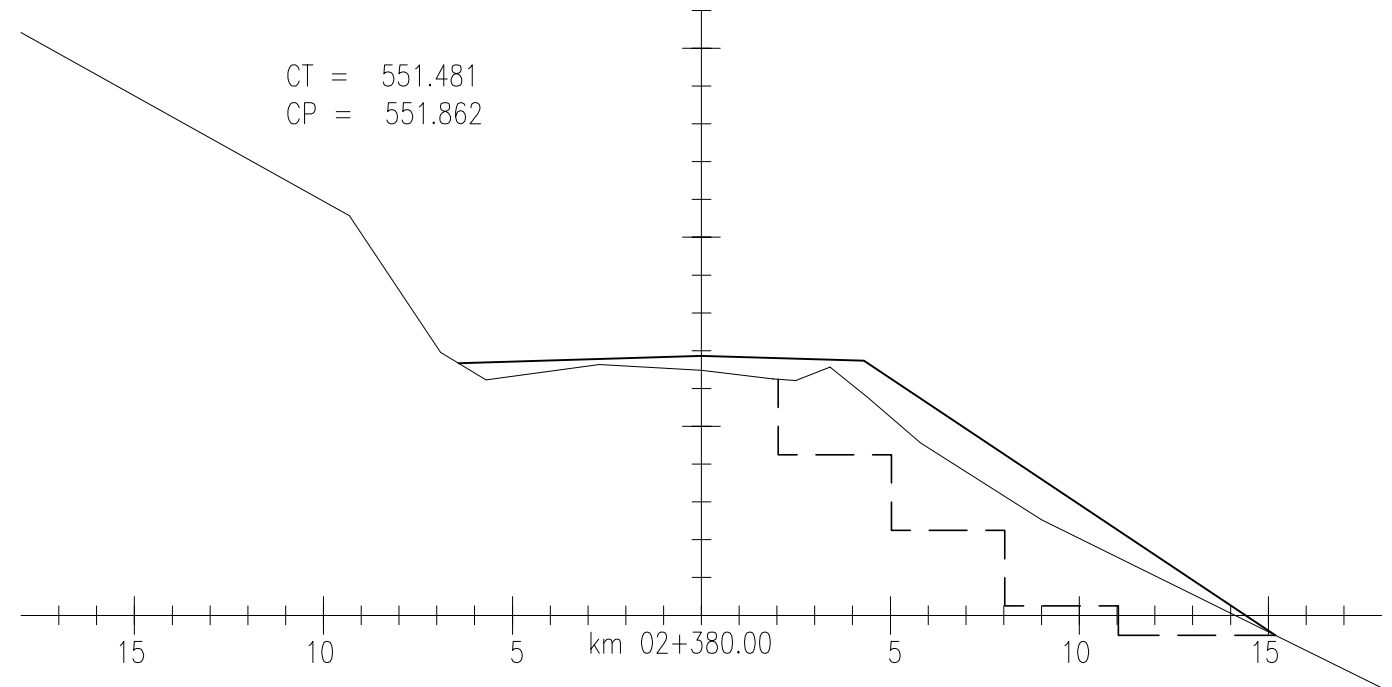
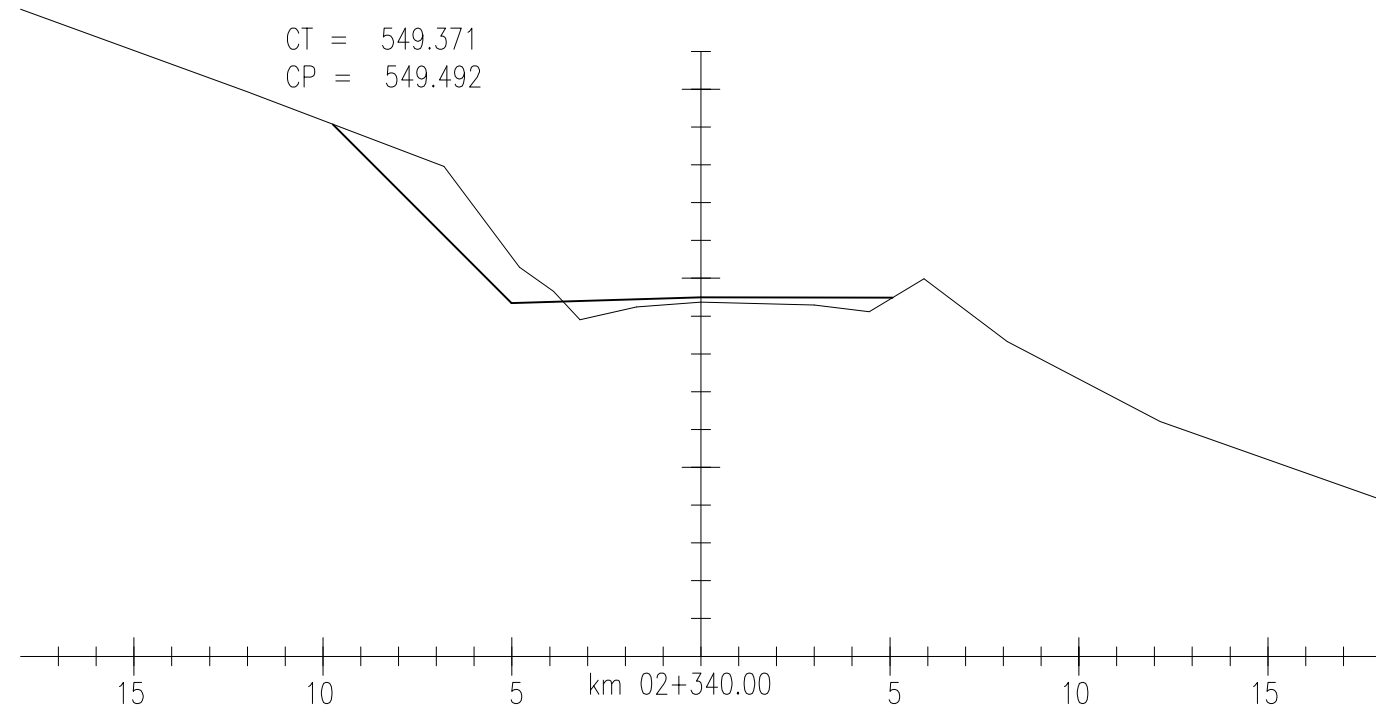

LEGENDA:

EXECUTADO POR <b>MAGNA</b> S.T	DAER - DEPARTAMENTO AUTÔNOMO DE ESTRADAS DE RODAGEM	D.E.P
	Rodovia: AM/137	REG. Nº
	Trecho: BARRA DO RIO AZUL - ITATIBA DO SUL	ESCALA: 1:200
SEÇÕES TRANSVERSAIS		FOLHA: SEC-30

EQUIPE TÉCNICA		
RESPONSÁVEL TÉCNICO	COORDENADOR DO PROJETO	PROJETISTA
<i>[Signature]</i>	<i>[Signature]</i>	<i>[Signature]</i>
ENGR EDSON R. CANDIA CREA 4888 - D	ENGR CARLOS M. DRI CONSIGLIO CREA 71360 - D	ENGR CARLOS M. DRI CONSIGLIO CREA 71360 - D

1	REVISÃO	21/06/2010	CARLOS	CARLOS
0	EMISSÃO INICIAL	14/11/2006	CARLOS	CARLOS
REVISÃO	DESCRIÇÃO	DATA	VERIFICAÇÃO	APROVAÇÃO
CÓDIGO MAGNA: 1060-D-R04-SEC-30-01 NOME ARQUIVO: 1060-D-R04-SEC-30-01.DWG				

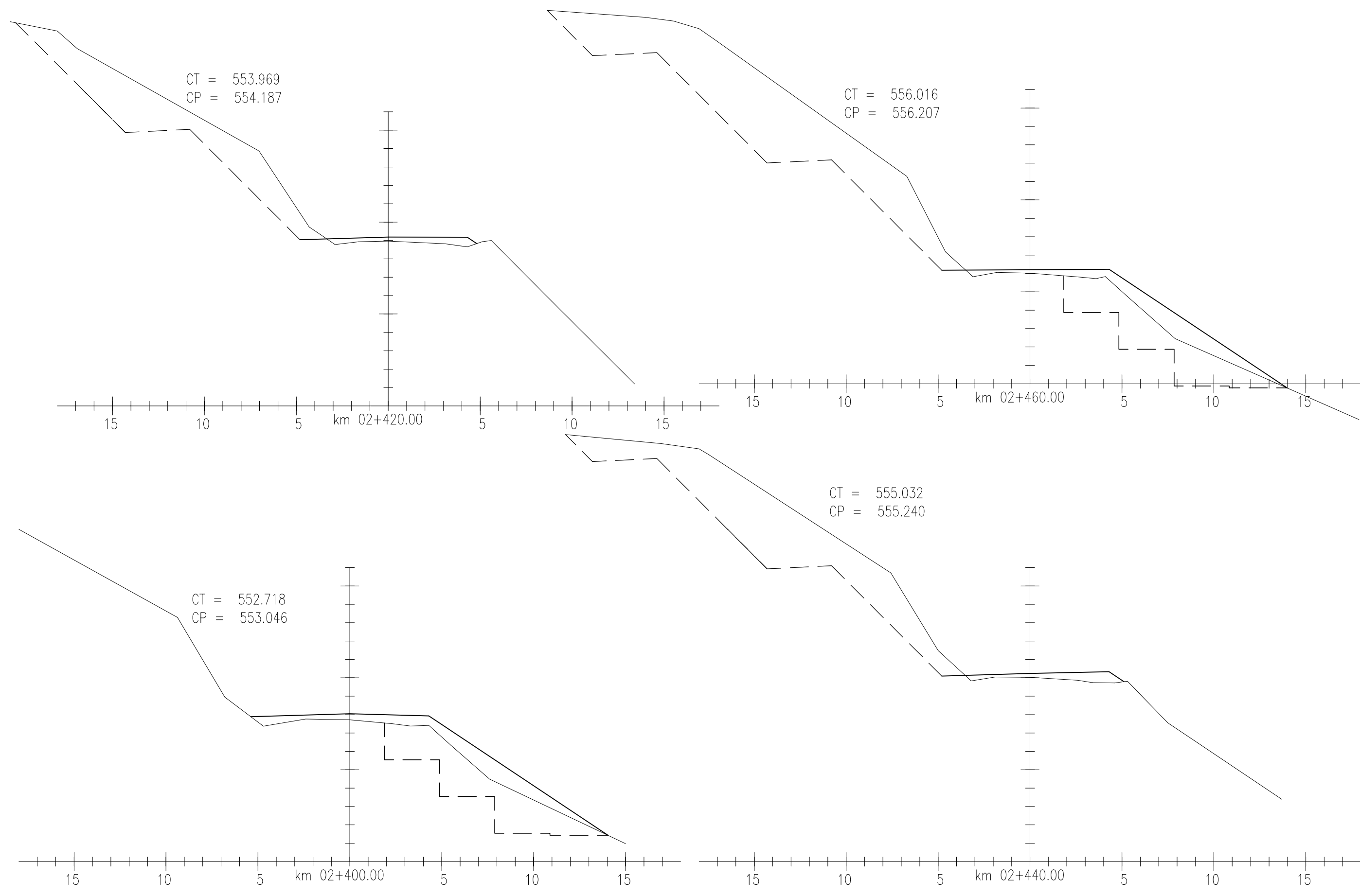

EQUIPE TÉCNICA			LEGENDA:			EXECUTADO POR		S.T	DAER - DEPARTAMENTO AUTÔNOMO DE ESTRADAS DE RODAGEM	D.E.P
RESPONSÁVEL TÉCNICO	COORDENADOR DO PROJETO	PROJETISTA	1	REVISÃO	21/06/2010	CARLOS	CARLOS	Rodovia: AM/137	REG. Nº	1:200
<i>Edsuar</i>	<i>CC</i>	<i>CC</i>	0	EMISSÃO INICIAL	14/11/2006	CARLOS	CARLOS	Trecho: BARRA DO RIO AZUL - ITATIBA DO SUL	ESCALA:	FOLHA:
ENGR EDUARDO CANDIA CREA 4888 - D	ENGR CARLOS M. DRI CONSIGLIO CREA 71360 - D	ENGR CARLOS M. DRI CONSIGLIO CREA 71360 - D	REVISÃO	DESCRIÇÃO	DATA	VERIFICAÇÃO	APROVAÇÃO	SEÇÕES TRANSVERSAIS		SEC-31
			CÓDIGO MAGNA: 1060-D-R04-SEC-31-01			NOME ARQUIVO: 1060-D-R04-SEC-31-01.DWG				



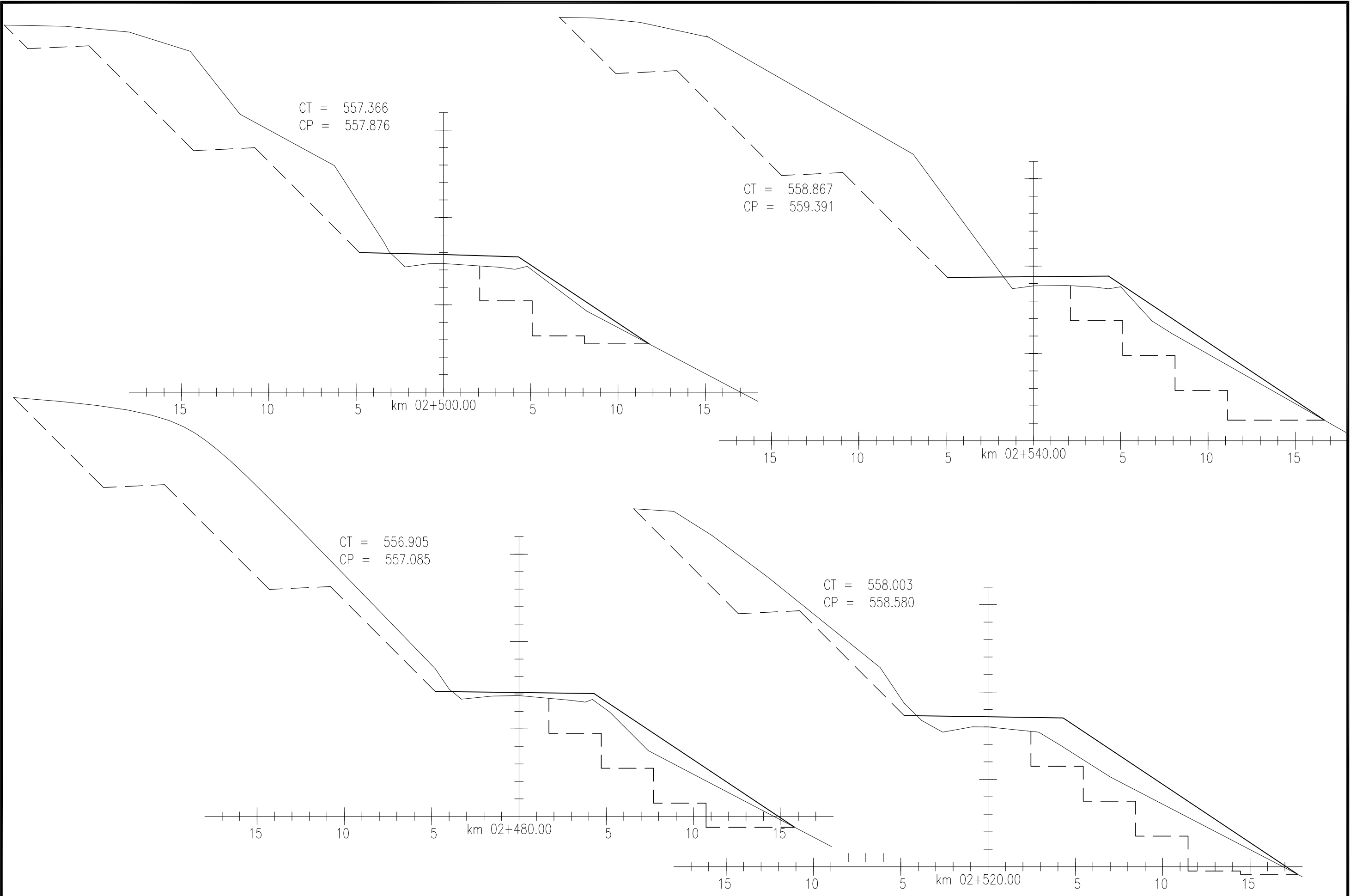

REVISÃO	DESCRIÇÃO	DATA	VERIFICAÇÃO	APROVAÇÃO
1	REVISÃO	21/06/2010	CARLOS	CARLOS
0	EMISSÃO INICIAL	14/11/2006	CARLOS	CARLOS
CÓDIGO MAGNA: 1060-D-R04-SEC-32-01 NOME ARQUIVO: 1060-D-R04-SEC-32-01.DWG				

LEGENDA:

EXECUTADO POR	S.T DAER - DEPARTAMENTO AUTÔNOMO DE ESTRADAS DE RODAGEM	D.E.P
REG. Nº	Rodovia: AM/137	
ESCALA:	Trecho : BARRA DO RIO AZUL - ITATIBA DO SUL	
FOLHA:	SEÇÕES TRANSVERSAIS	
SEC-32		

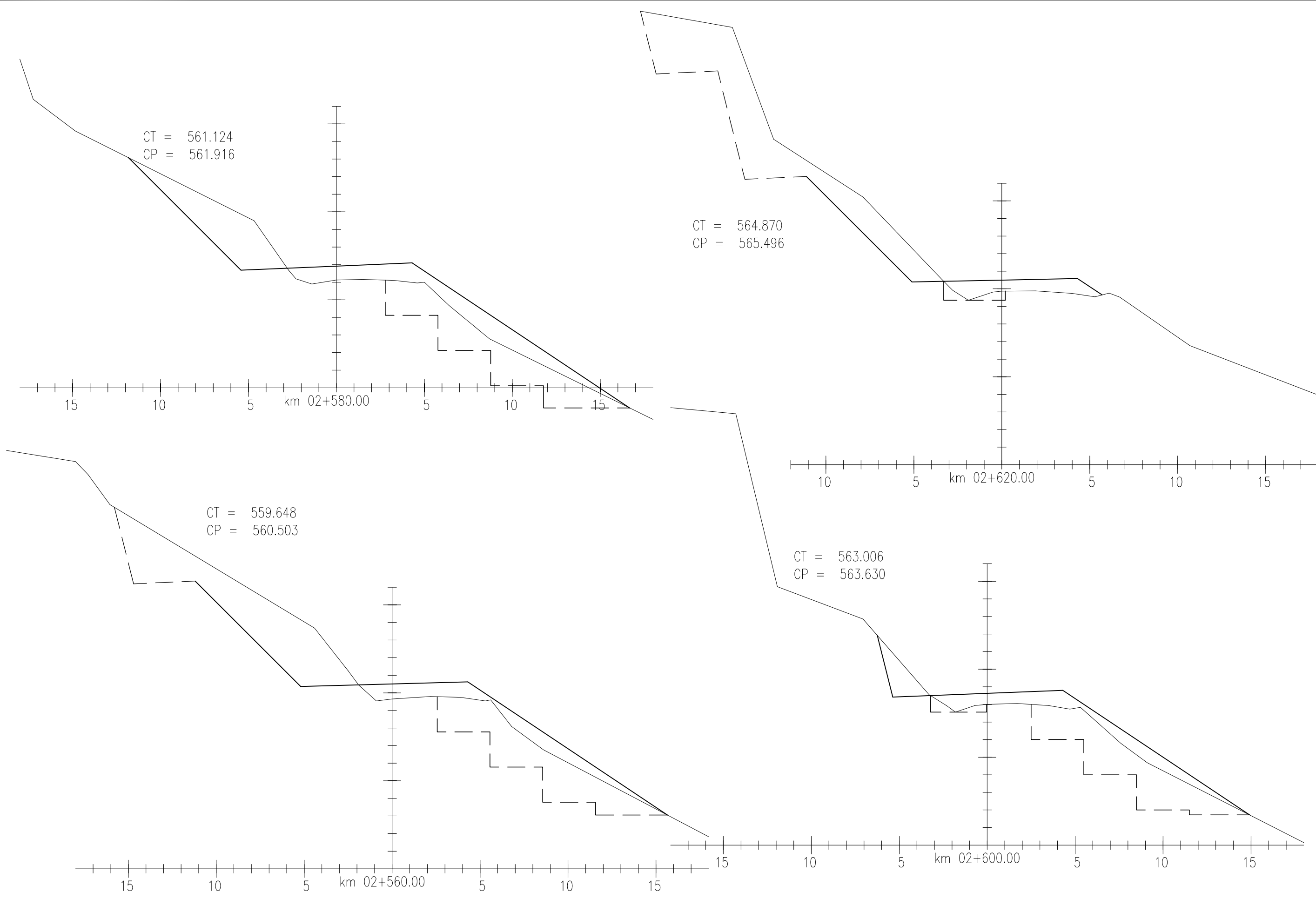

EQUIPE TÉCNICA			LEGENDA:			EXECUTADO POR		S.T	DAER - DEPARTAMENTO AUTÔNOMO DE ESTRADAS DE RODAGEM	D.E.P
RESPONSÁVEL TÉCNICO	COORDENADOR DO PROJETO	PROJETISTA	1	REVISÃO	21/06/2010	CARLOS	CARLOS	Rodovia:	AM/137	REG. Nº
<i>Edsuar</i>	<i>CC</i>	<i>CC</i>	0	EMISSÃO INICIAL	14/11/2006	CARLOS	CARLOS	Trecho :	BARRA DO RIO AZUL - ITATIBA DO SUL	ESCALA:
ENGR EDUARDO CANDIA CREA 4888 - D	ENGR CARLOS M. DRI CONSIGLIO CREA 71360 - D	ENGR CARLOS M. DRI CONSIGLIO CREA 71360 - D	REVISÃO	DESCRIÇÃO	DATA	VERIFICAÇÃO	APROVAÇÃO	SEÇÕES TRANSVERSAIS		1:200
			CÓDIGO MAGNA: 1060-D-R04-SEC-33-01			NOME ARQUIVO: 1060-D-R04-SEC-33-01.DWG			FOLHA: SEC-33	

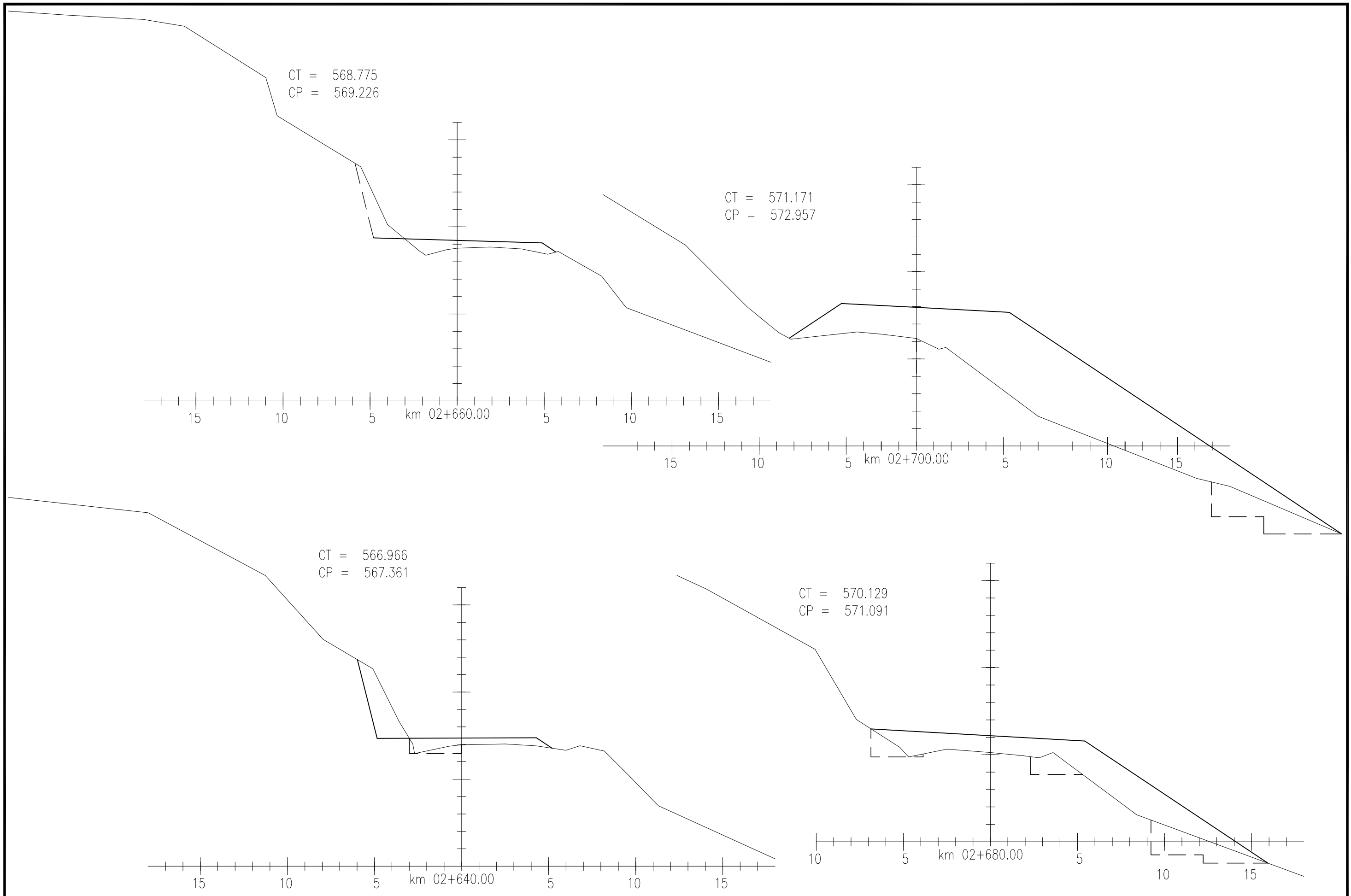

EQUIPE TÉCNICA		
RESPONSÁVEL TÉCNICO	COORDENADOR DO PROJETO	PROJETISTA
<i>[Signature]</i> ENGR EDSON R. CANDIA CREA 4888 - D	<i>[Signature]</i> ENGR CARLOS M. DRI CONSIGLIO CREA 71360 - D	<i>[Signature]</i> ENGR CARLOS M. DRI CONSIGLIO CREA 71360 - D

REVISÃO	DESCRIÇÃO	DATA	VERIFICAÇÃO	APROVAÇÃO
1	REVISÃO	21/06/2010	CARLOS	CARLOS
0	EMISSÃO INICIAL	14/11/2006	CARLOS	CARLOS

CÓDIGO MAGNA: 1060-D-R04-SEC-34-01 NOME ARQUIVO: 1060-D-R04-SEC-34-01.DWG

LEGENDA:

EXECUTADO POR	S.T DAER - DEPARTAMENTO AUTÔNOMO DE ESTRADAS DE RODAGEM	D.E.P
REG. Nº	Rodovia: AM/137	REG. Nº
ESCALA:	Trecho : BARRA DO RIO AZUL - ITATIBA DO SUL	ESCALA:
1:200		1:200
FOLHA:	SEÇÕES TRANSVERSAIS	FOLHA:
SEC-34		SEC-34

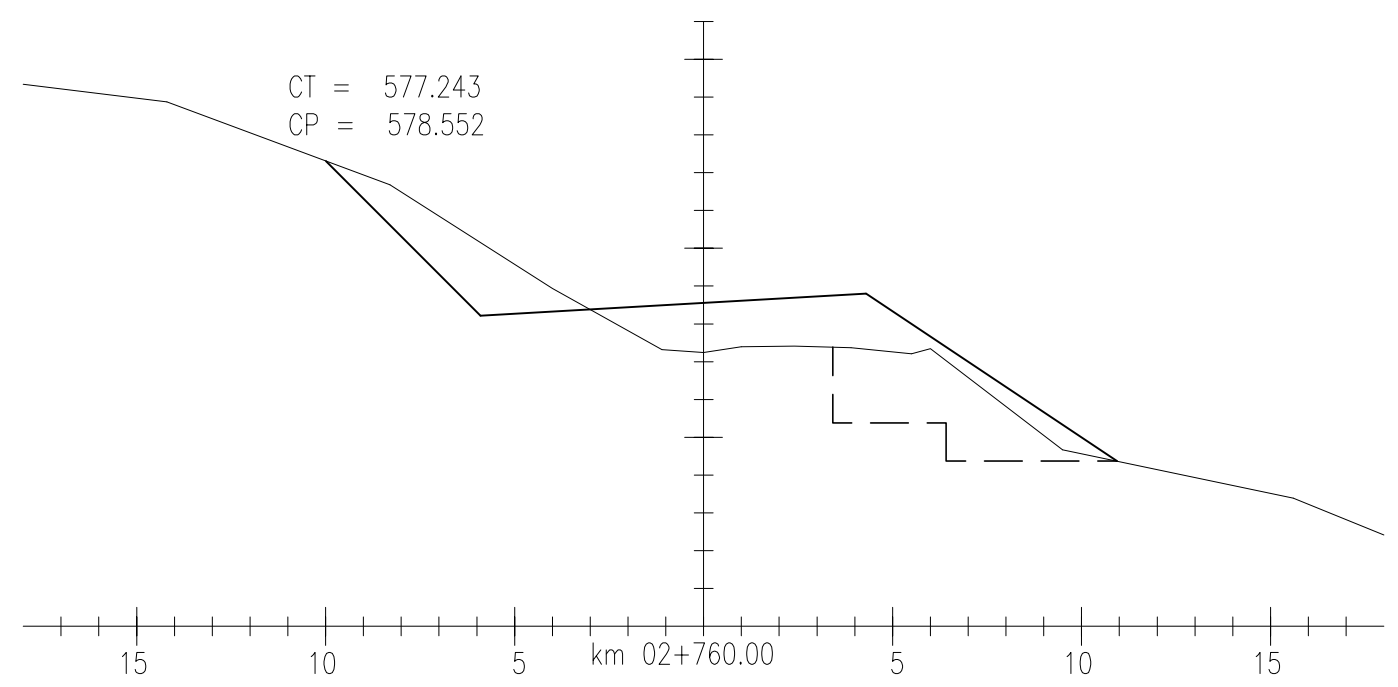
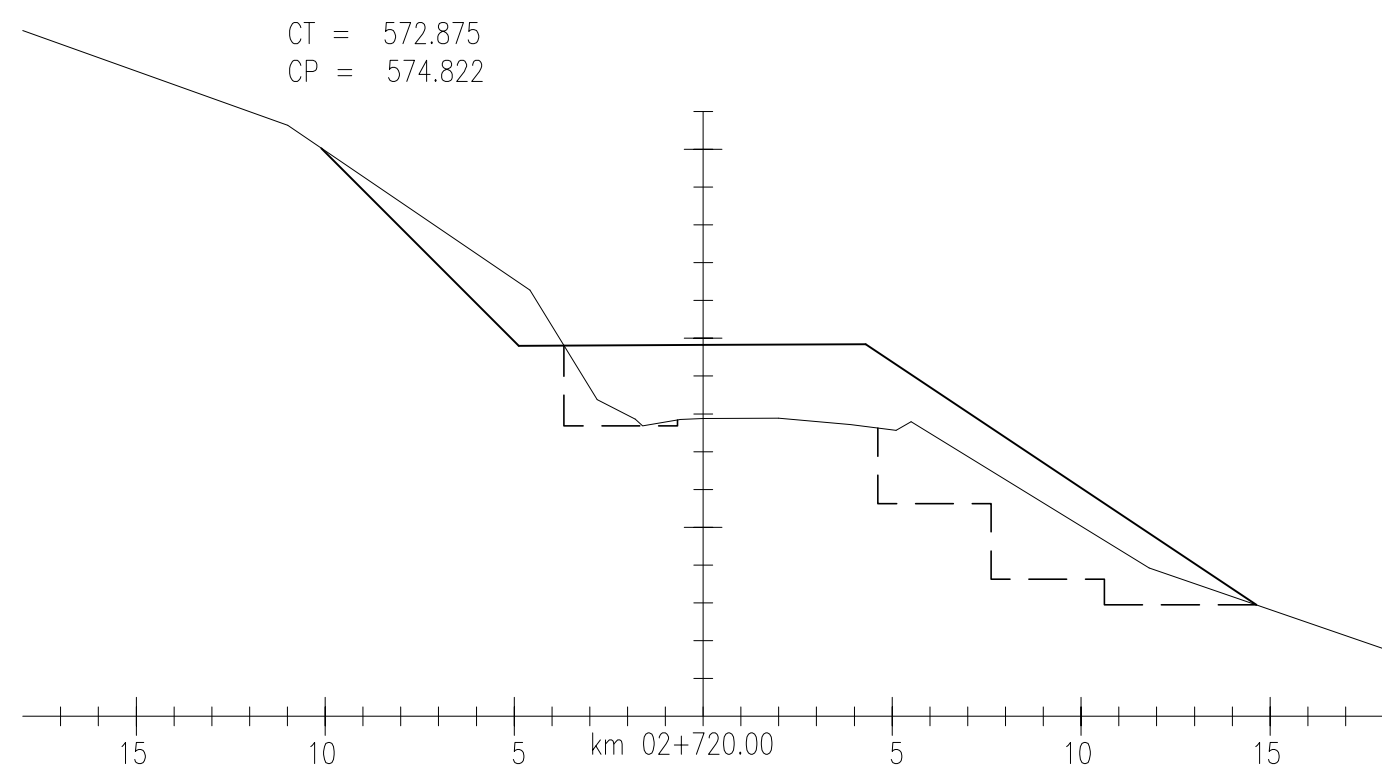
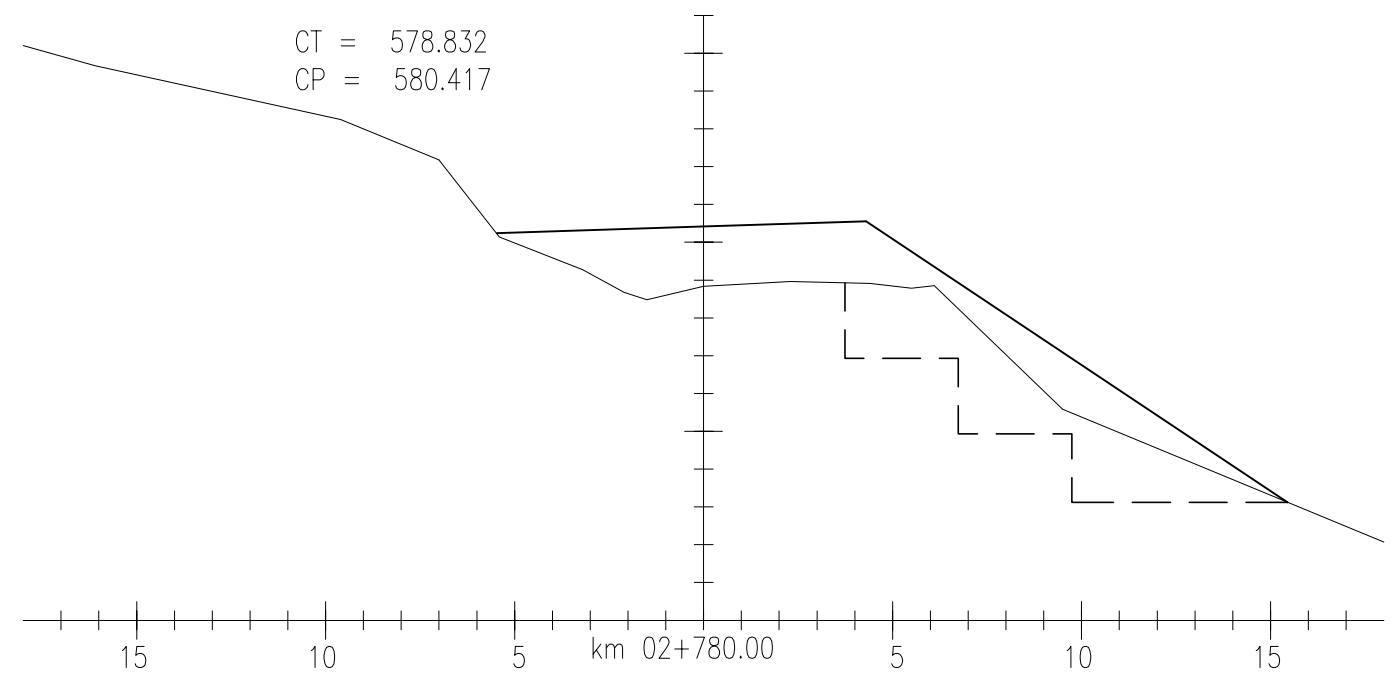
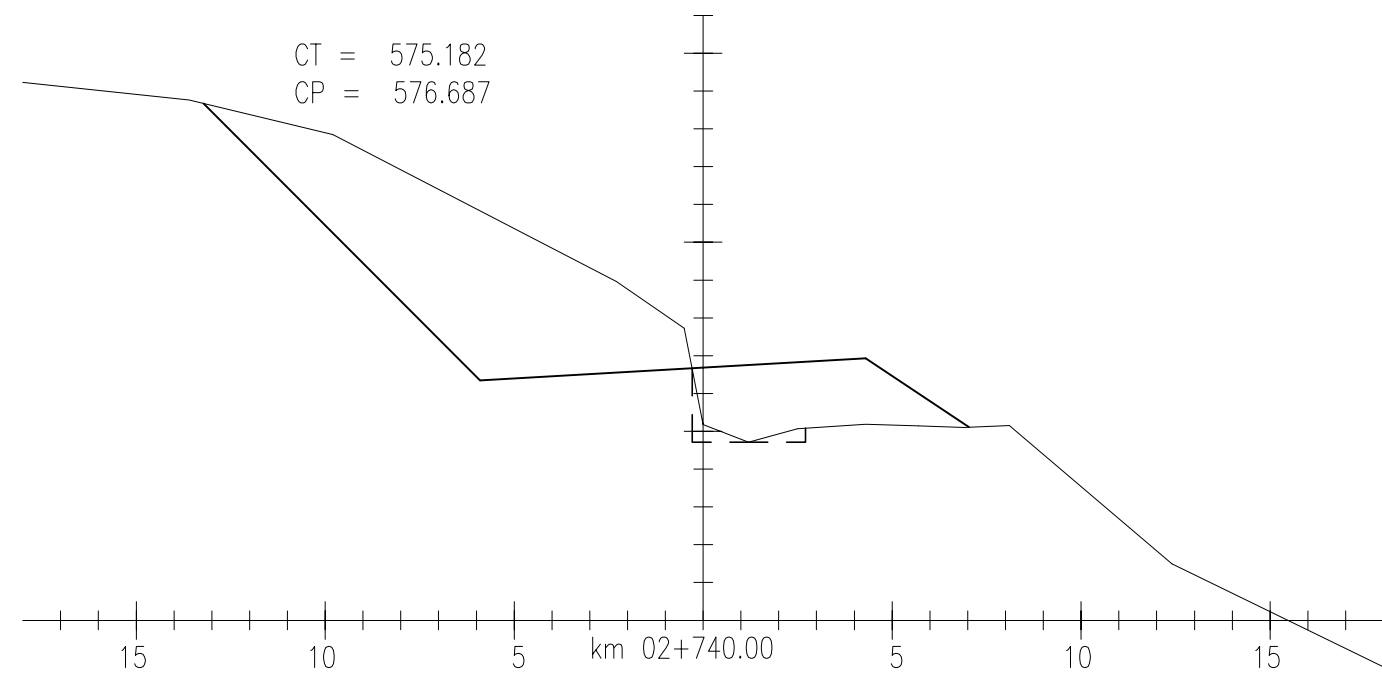

LEGENDA:

EQUIPE TÉCNICA		
RESPONSÁVEL TÉCNICO	COORDENADOR DO PROJETO	PROJETISTA
ENGR EDUAR F. CANDIA CREA 4888 - D	ENGR CARLOS M. DRI CONSIGLIO CREA 71360 - D	ENGR CARLOS M. DRI CONSIGLIO CREA 71360 - D

REVISÃO	DESCRIÇÃO	DATA	VERIFICAÇÃO	APROVAÇÃO
1	REVISÃO	21/06/2010	CARLOS	CARLOS
0	EMISSÃO INICIAL	14/11/2006	CARLOS	CARLOS
CÓDIGO MAGNA: 1060-D-R04-SEC-35-01 NOME ARQUIVO: 1060-D-R04-SEC-35-01.DWG				

EXECUTADO POR	S.T DAER - DEPARTAMENTO AUTÔNOMO DE ESTRADAS DE RODAGEM	D.E.P
	Rodovia: AM/137	REG. Nº
DATA:	Trecho: BARRA DO RIO AZUL - ITATIBA DO SUL	ESCALA: 1:200
	SEÇÕES TRANSVERSAIS	FOLHA: SEC-35

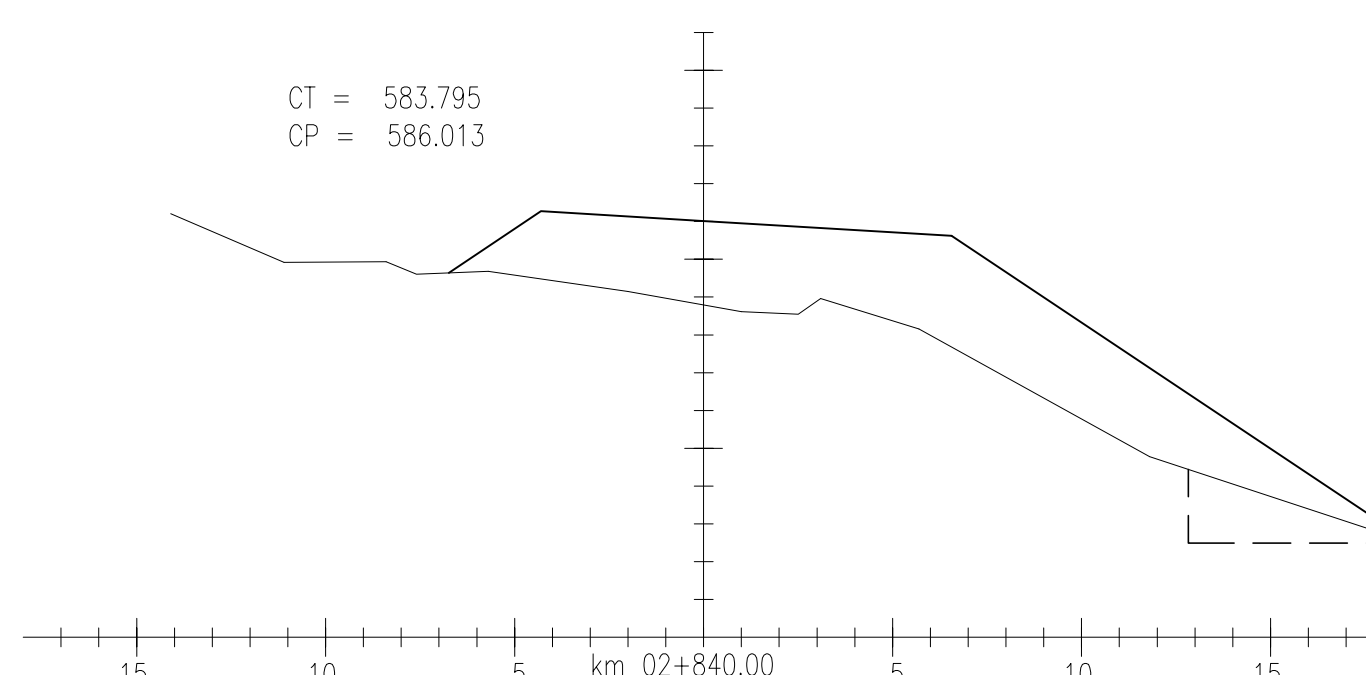
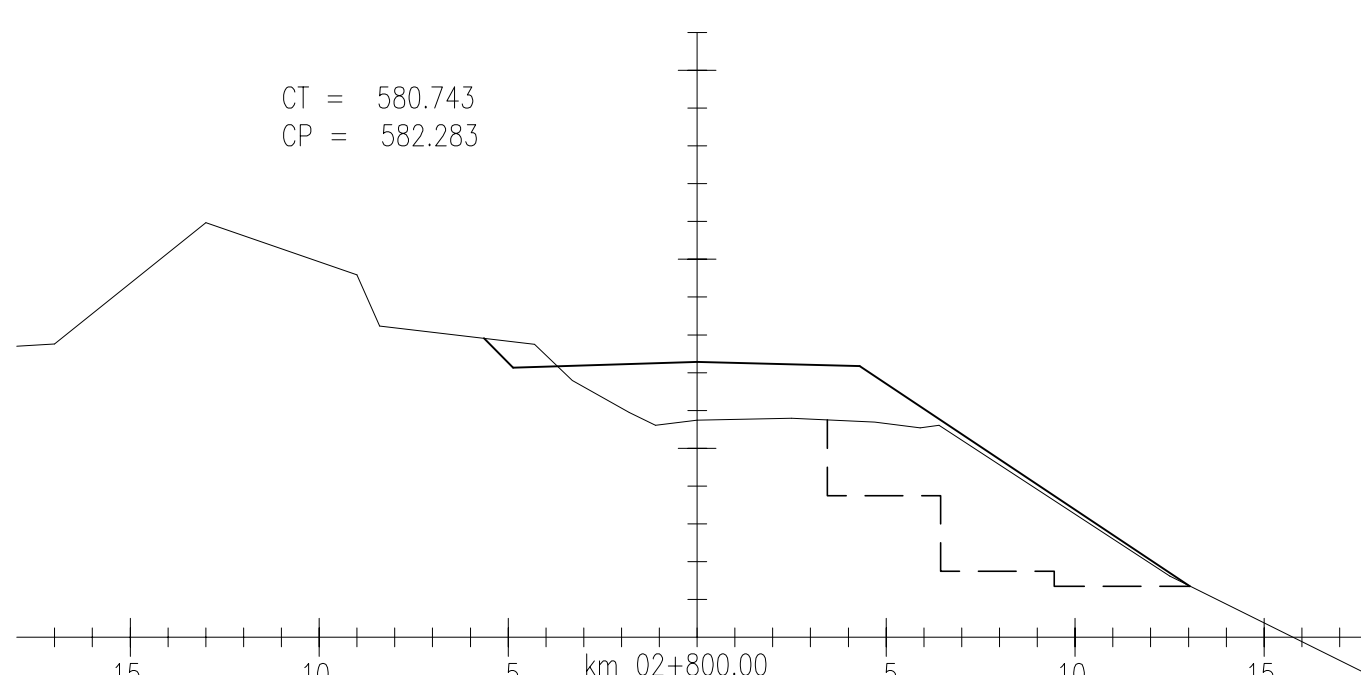
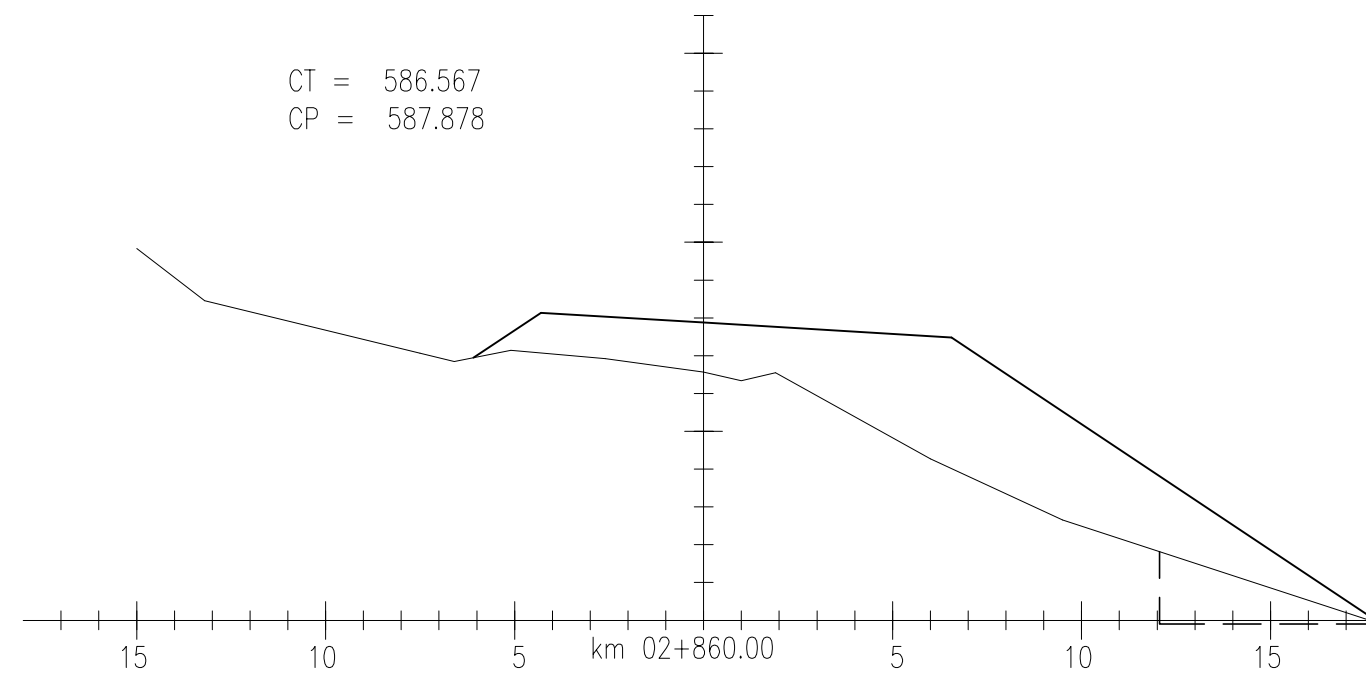
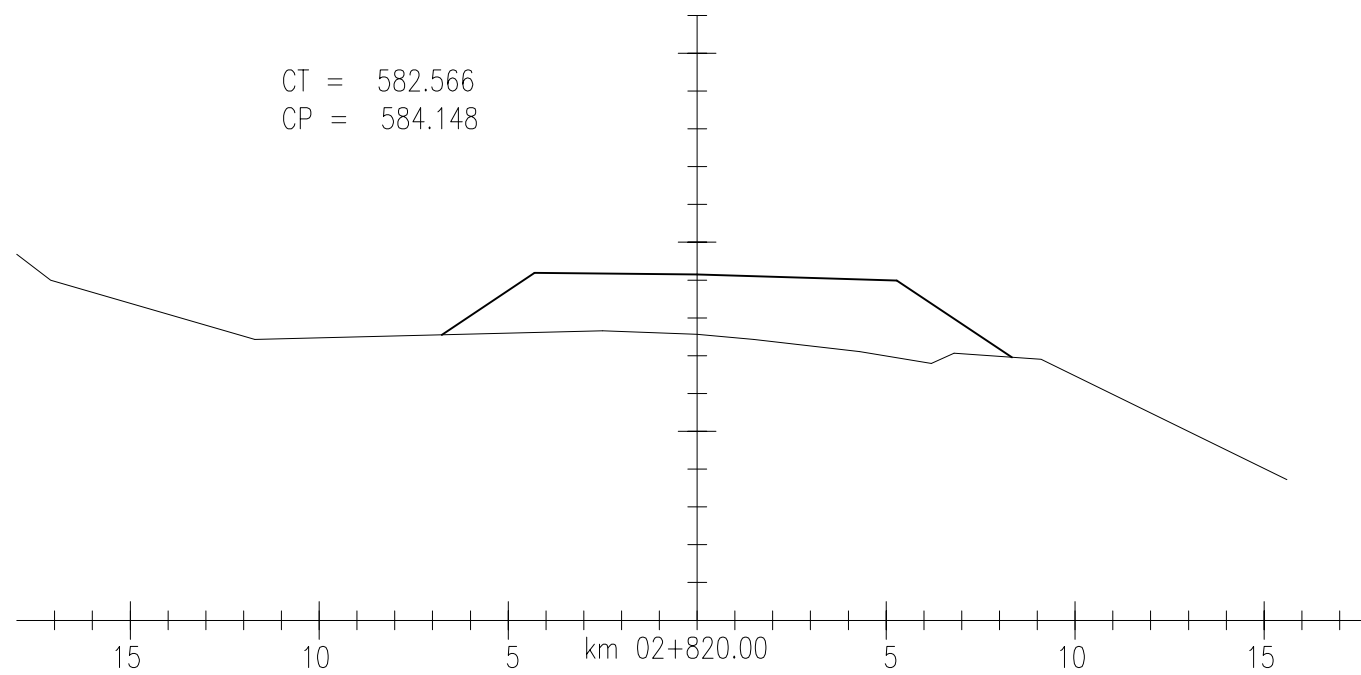

LEGENDA:

EXECUTADO POR	S.T	DAER - DEPARTAMENTO AUTÔNOMO DE ESTRADAS DE RODAGEM	D.E.P
 MAGNA INGENHARIA	Rodovia:	AM/137	REG. Nº
	Trecho :	BARRA DO RIO AZUL - ITATIBA DO SUL	ESCALA: 1:200
DATA:	SEÇÕES TRANSVERSAIS		FOLHA: SEC-36

EQUIPE TÉCNICA		
RESPONSÁVEL TÉCNICO	COORDENADOR DO PROJETO	PROJETISTA
		
ENGR EDUAR F. CANDIA CREA 4888 - D	ENGR CARLOS M. DRI CONSIGLIO CREA 71360 - D	ENGR CARLOS M. DRI CONSIGLIO CREA 71360 - D

1	REVISÃO	21/06/2010	CARLOS	CARLOS
0	EMISSÃO INICIAL	14/11/2006	CARLOS	CARLOS
REVISÃO	DESCRIÇÃO	DATA	VERIFICAÇÃO	APROVAÇÃO
CÓDIGO MAGNA: 1060-D-R04-SEC-36-01 NOME ARQUIVO: 1060-D-R04-SEC-36-01.DWG				

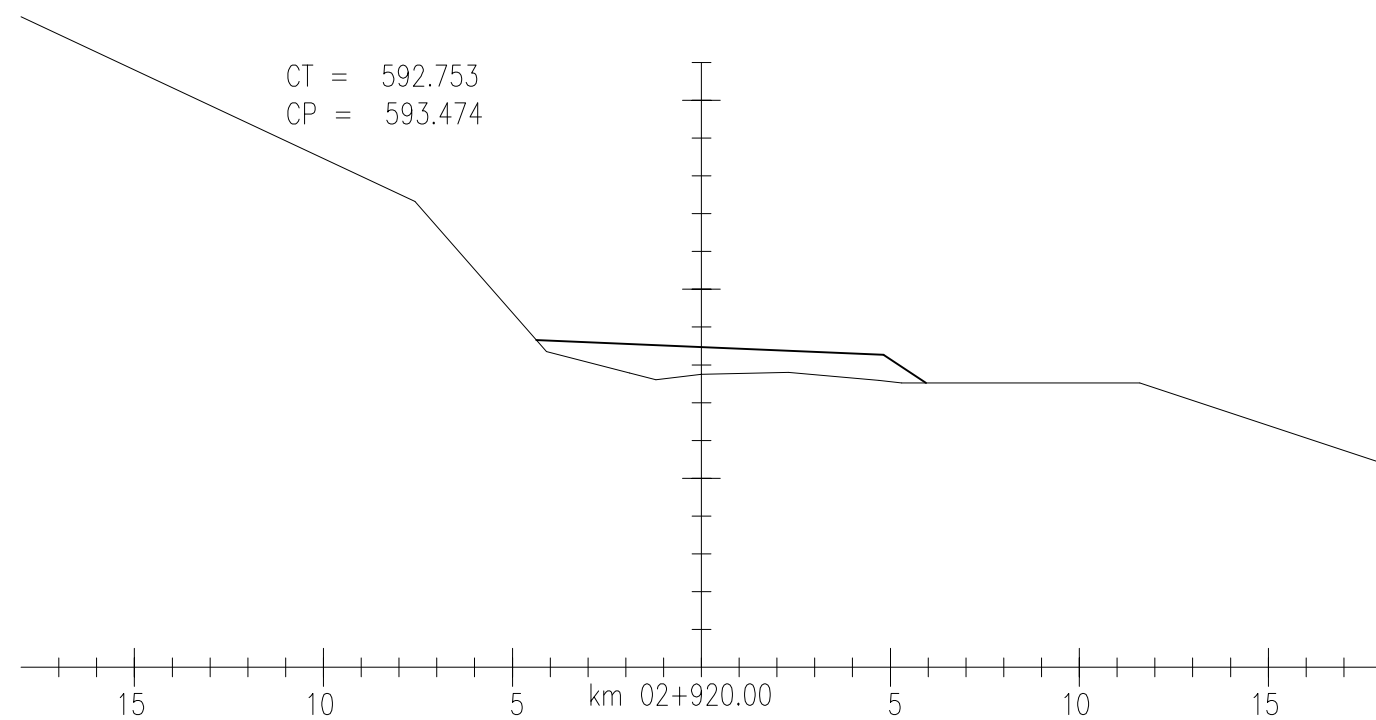
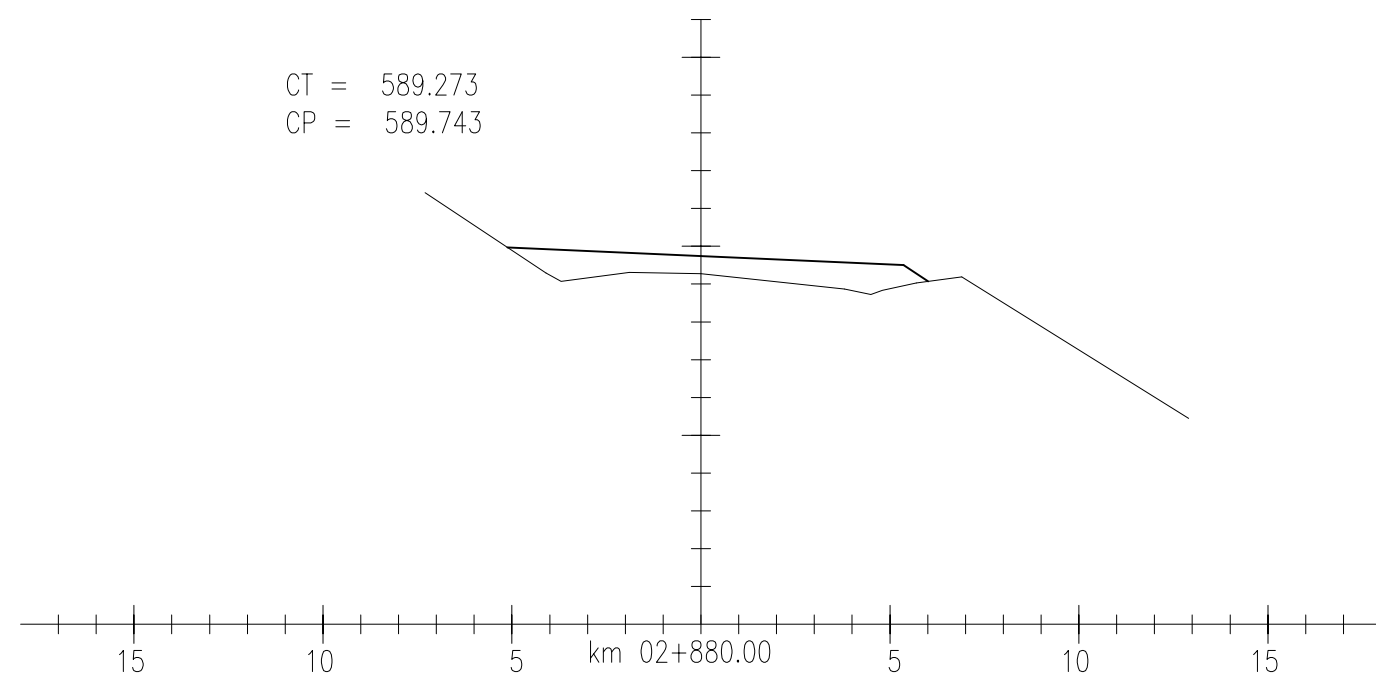
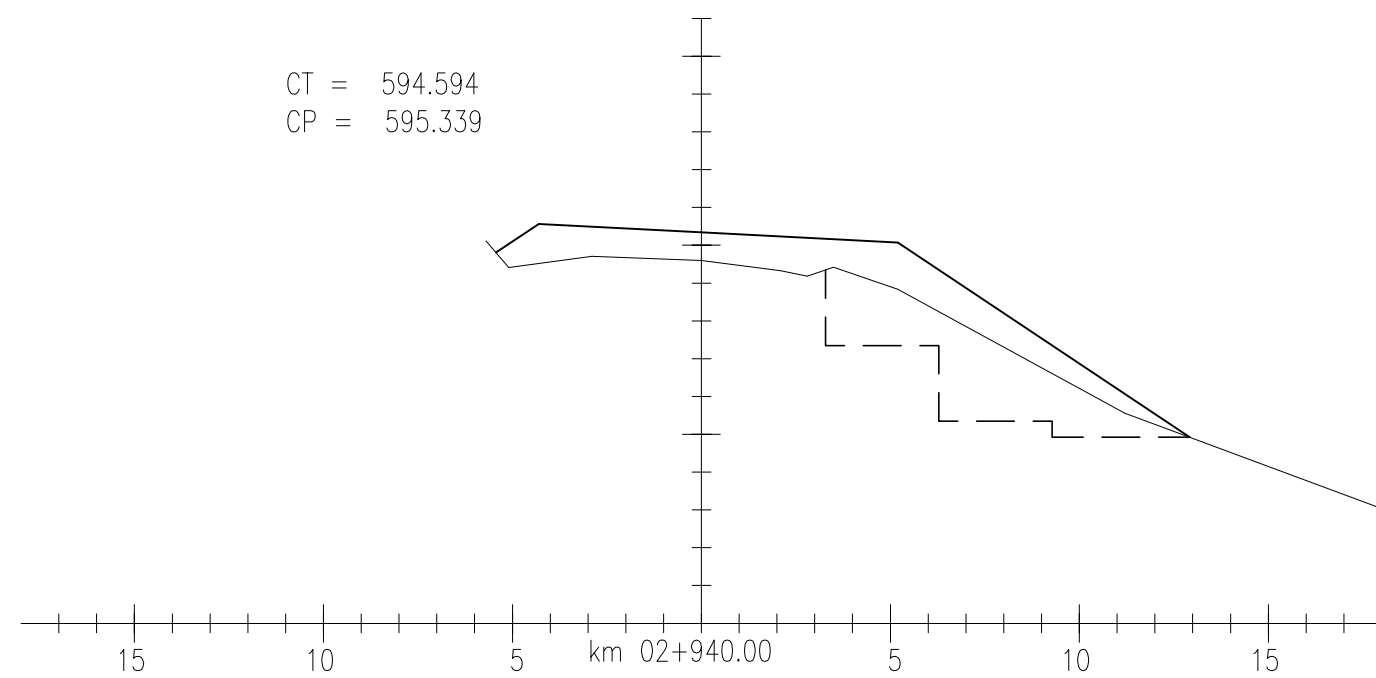
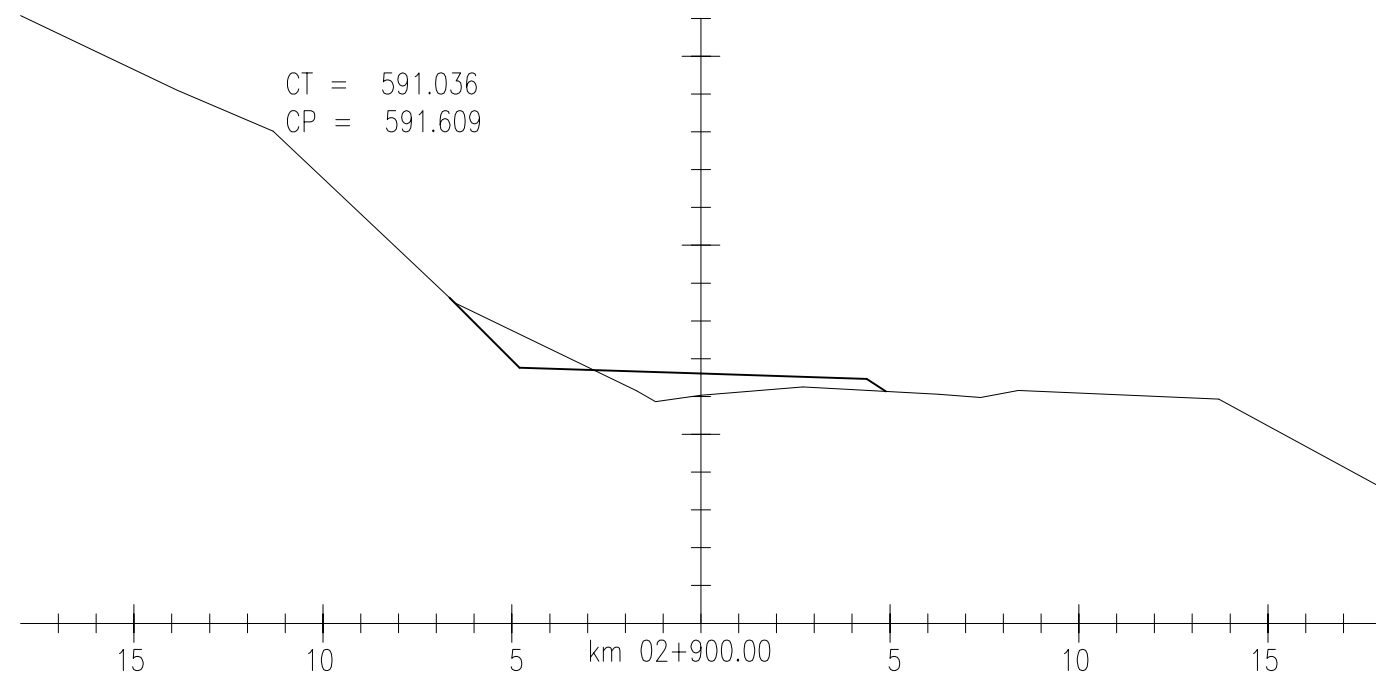

LEGENDA:

EXECUTADO POR	S.T	DAER - DEPARTAMENTO AUTÔNOMO DE ESTRADAS DE RODAGEM	D.E.P
	Rodovia:	AM/137	REG. Nº
DATA:	Trecho:	BARRA DO RIO AZUL - ITATIBA DO SUL	ESCALA: 1:200
SEÇÕES TRANSVERSAIS			FOLHA: SEC-37

EQUIPE TÉCNICA		
RESPONSÁVEL TÉCNICO	COORDENADOR DO PROJETO	PROJETISTA
ENGR EDUAR F. CANDIA CREA 4888 - D	ENGR CARLOS M. DRI CONSIGLIO CREA 71360 - D	ENGR CARLOS M. DRI CONSIGLIO CREA 71360 - D

1	REVISÃO	21/06/2010	CARLOS	CARLOS
0	EMISSÃO INICIAL	14/11/2006	CARLOS	CARLOS
REVISÃO	DESCRIÇÃO	DATA	VERIFICAÇÃO	APROVAÇÃO
CÓDIGO MAGNA: 1060-D-R04-SEC-37-01 NOME ARQUIVO: 1060-D-R04-SEC-37-01.DWG				

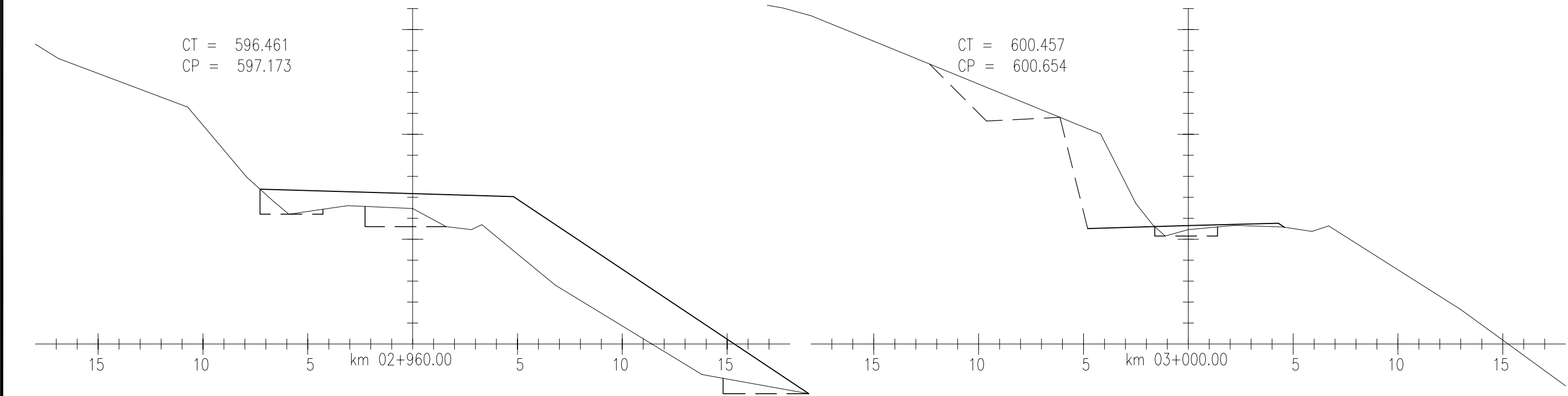
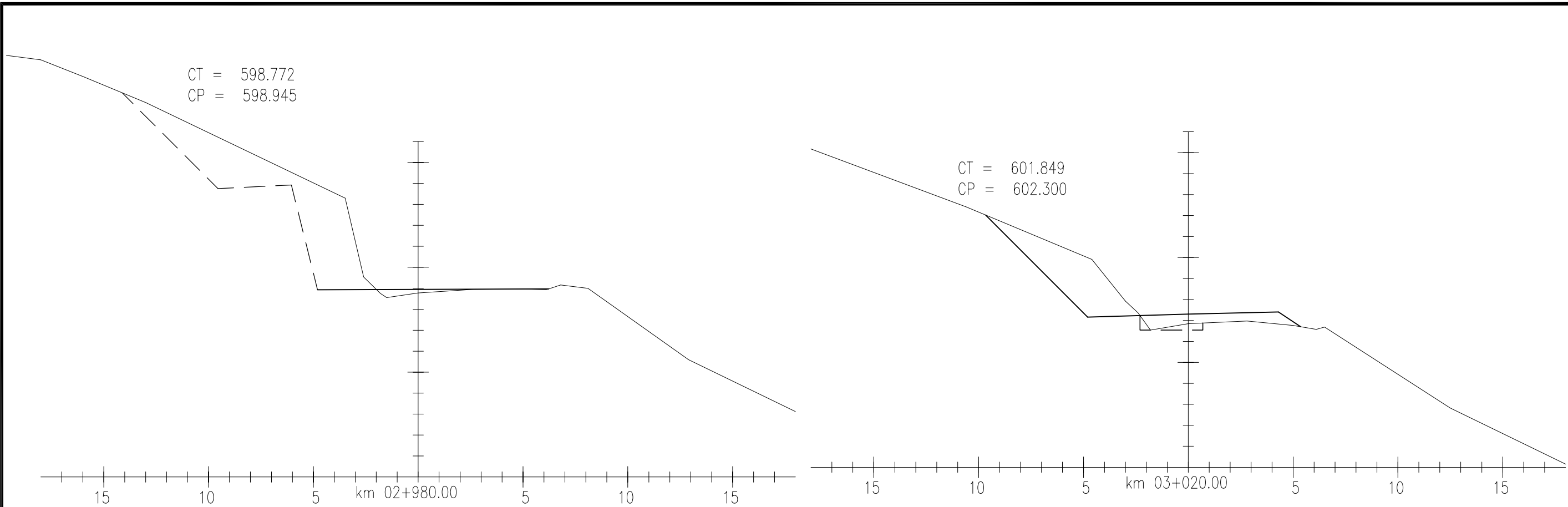

**EQUIPE TÉCNICA**

RESPONSÁVEL TÉCNICO	COORDENADOR DO PROJETO	PROJETISTA
<i>[Signature]</i>	<i>[Signature]</i>	<i>[Signature]</i>
ENGR EDSON R. CANDIA CREA 4888 - D	ENGR CARLOS M. DRI CONSIGLIO CREA 71360 - D	ENGR CARLOS M. DRI CONSIGLIO CREA 71360 - D

1	REVISÃO	21/06/2010	CARLOS	CARLOS
0	EMISSÃO INICIAL	14/11/2006	CARLOS	CARLOS
REVISÃO	DESCRIÇÃO	DATA	VERIFICAÇÃO	APROVAÇÃO
CÓDIGO MAGNA: 1060-D-R04-SEC-38-01		NOME ARQUIVO: 1060-D-R04-SEC-38-01.DWG		

LEGENDA:

EXECUTADO POR	S.T DAER - DEPARTAMENTO AUTÔNOMO DE ESTRADAS DE RODAGEM	D.E.P
REG. Nº	Rodovia: AM/137	REG. Nº
ESCALA:	Trecho : BARRA DO RIO AZUL - ITATIBA DO SUL	ESCALA:
1:200		1:200
FOLHA:	SEÇÕES TRANSVERSAIS	
SEC-38		

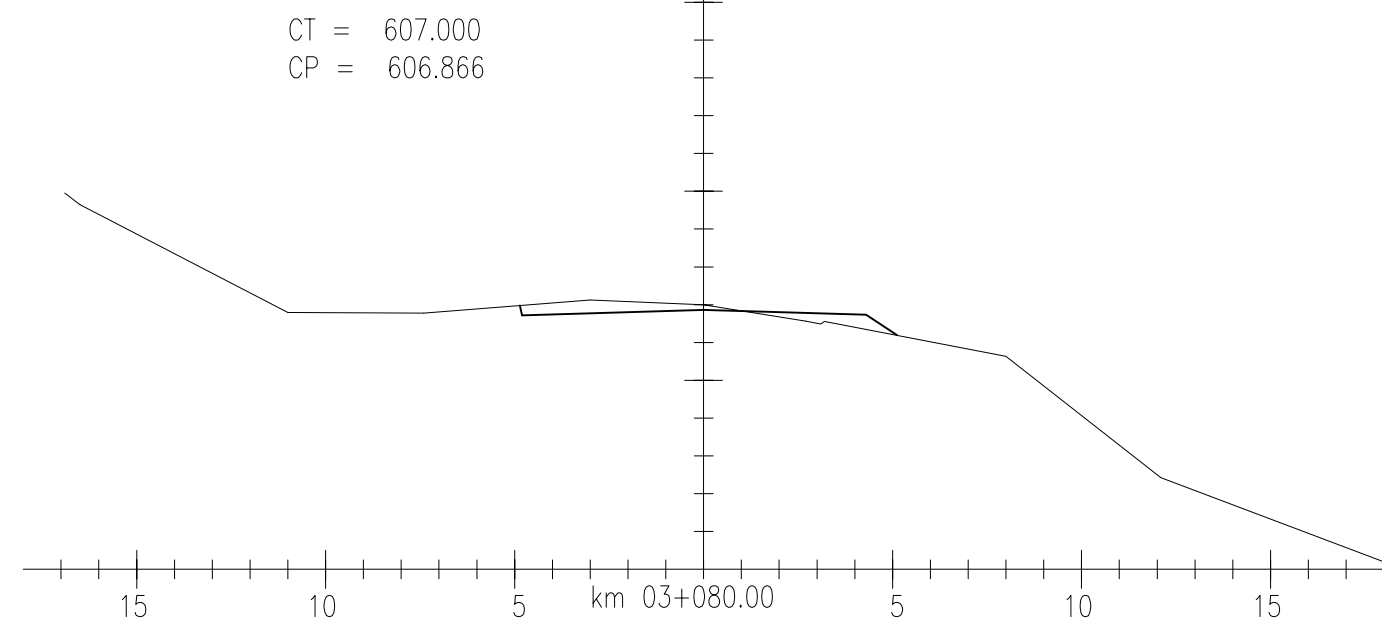
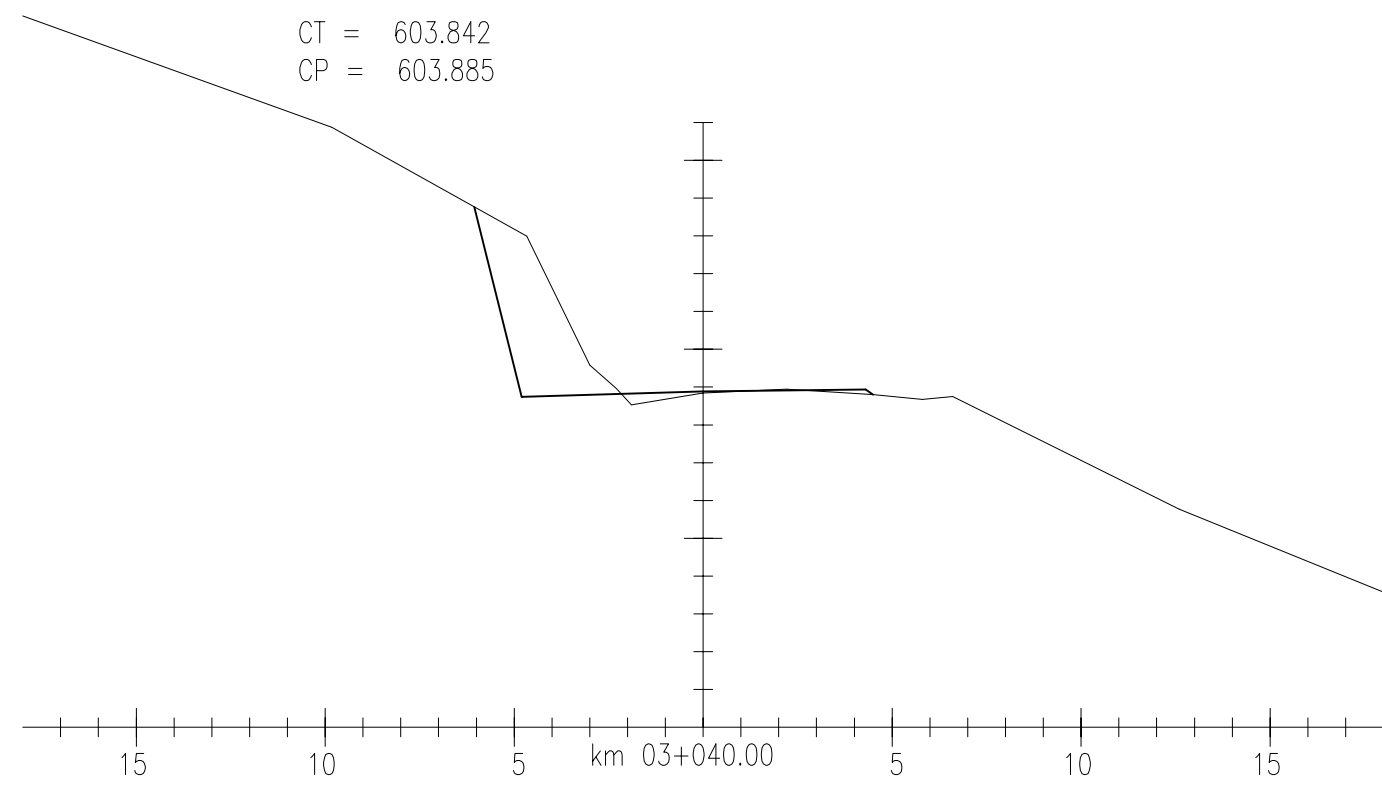
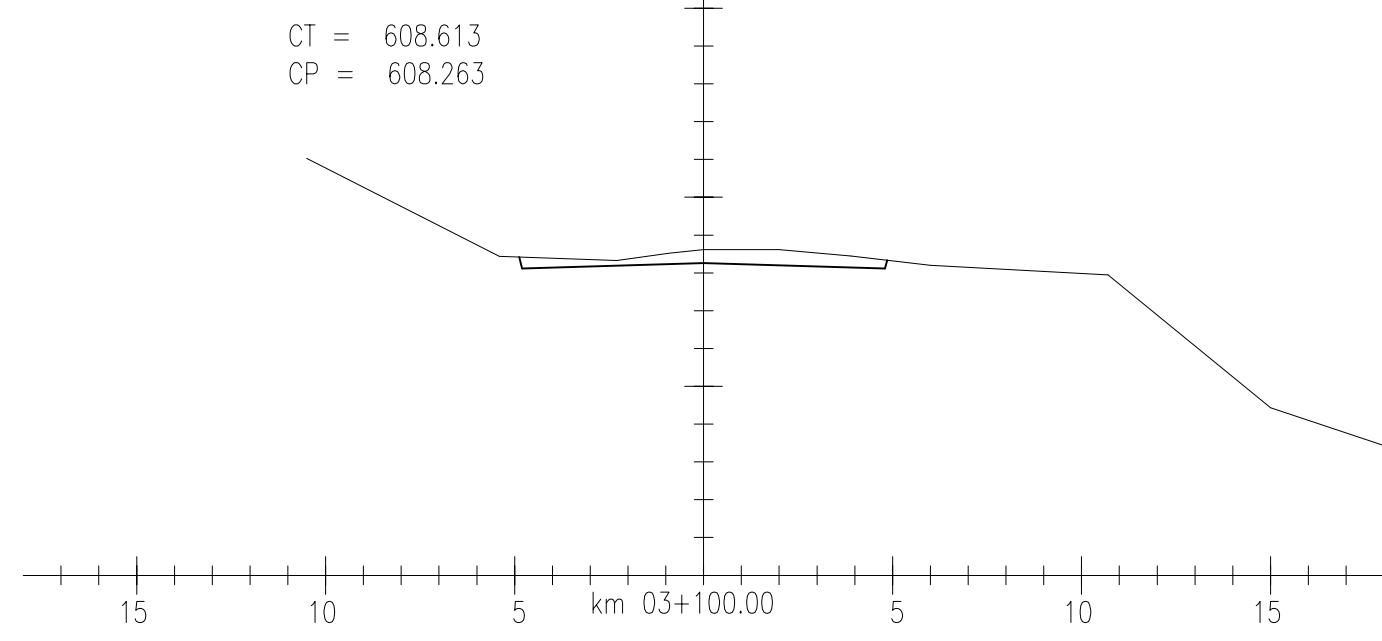
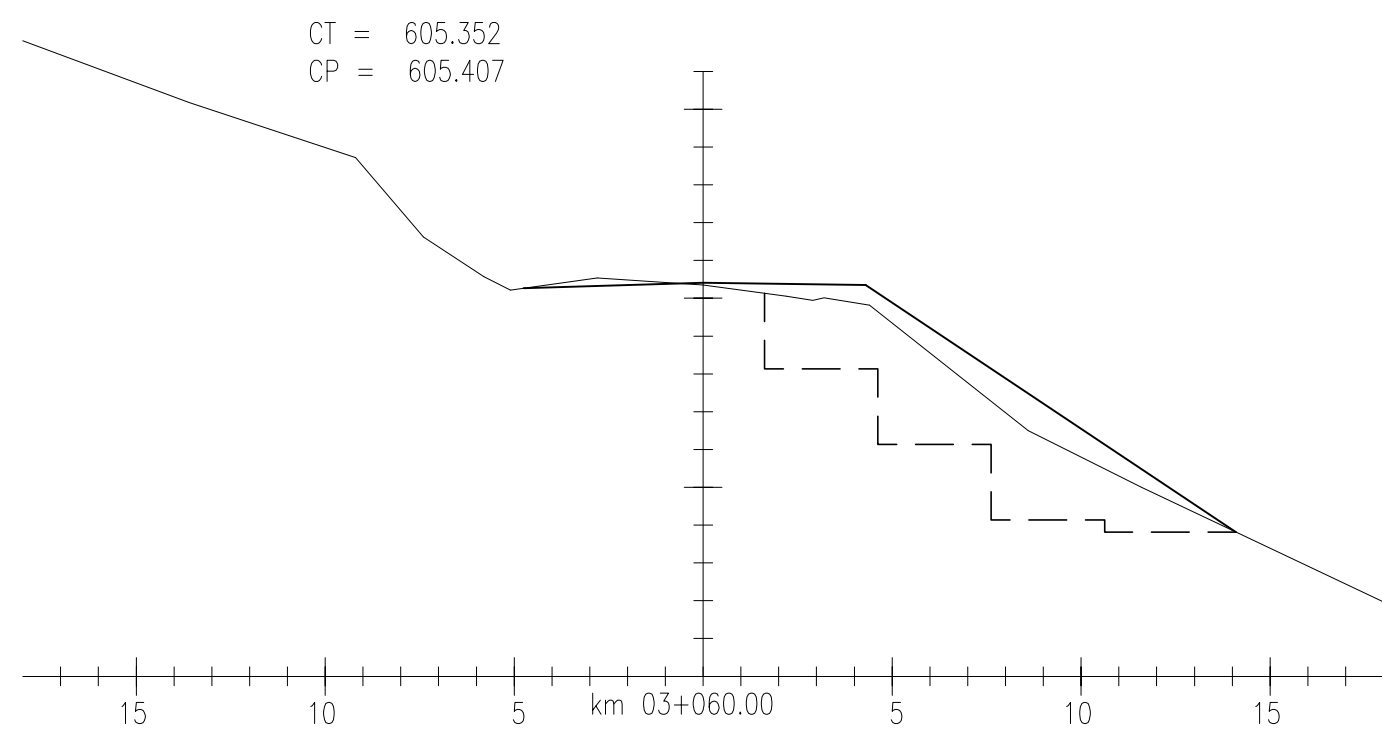

**EQUIPE TÉCNICA**

RESPONSÁVEL TÉCNICO	COORDENADOR DO PROJETO	PROJETISTA
<i>[Signature]</i>	<i>[Signature]</i>	<i>[Signature]</i>
ENGR EDSON R. CANDIA CREA 4888 - D	ENGR CARLOS M. DRI CONSIGLIO CREA 71360 - D	ENGR CARLOS M. DRI CONSIGLIO CREA 71360 - D

1	REVISÃO	21/06/2010	CARLOS	CARLOS
0	EMISSÃO INICIAL	14/11/2006	CARLOS	CARLOS
REVISÃO	DESCRIÇÃO	DATA	VERIFICAÇÃO	APROVAÇÃO
CÓDIGO MAGNA: 1060-D-R04-SEC-39-01		NOME ARQUIVO: 1060-D-R04-SEC-39-01.DWG		

LEGENDA:

EXECUTADO POR	S.T	DAER - DEPARTAMENTO AUTÔNOMO DE ESTRADAS DE RODAGEM	D.E.P
	Rodovia:	AM/137	REG. Nº
	Trecho:	BARRA DO RIO AZUL - ITATIBA DO SUL	ESCALA: 1:200
DATA:	SEÇÕES TRANSVERSAIS		FOLHA: SEC-39



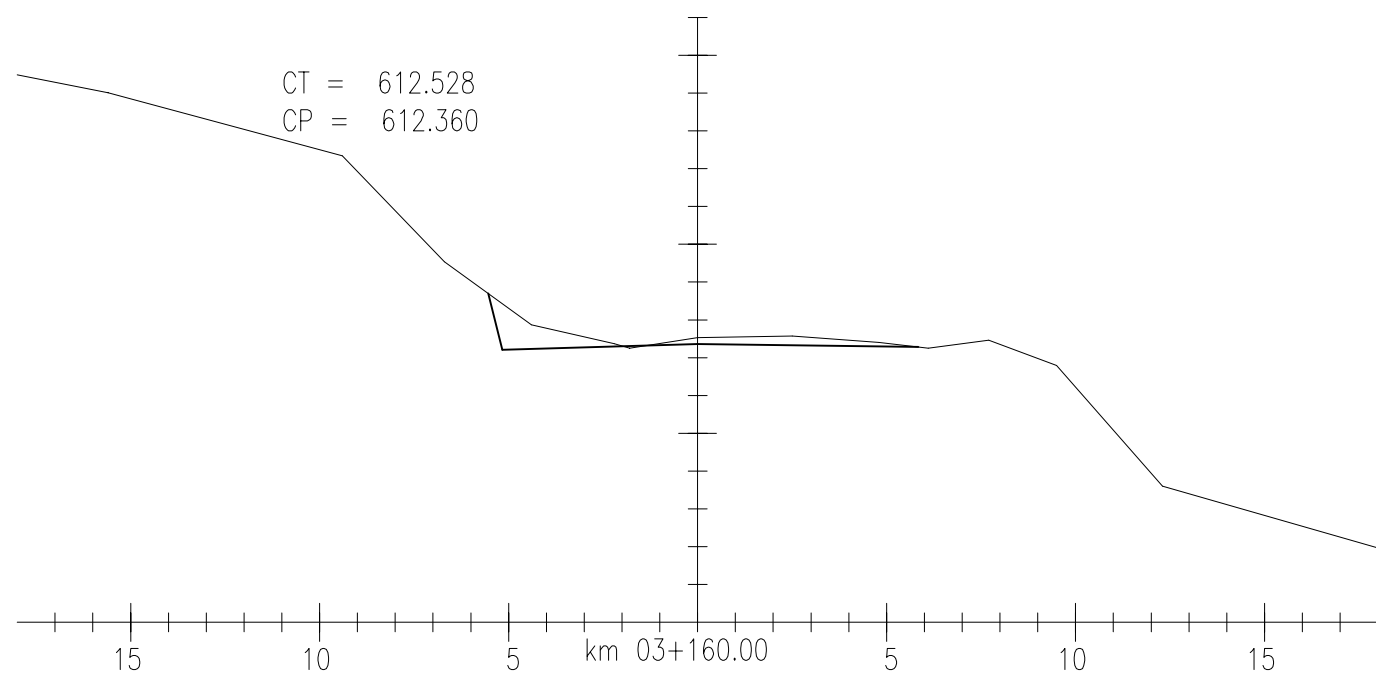
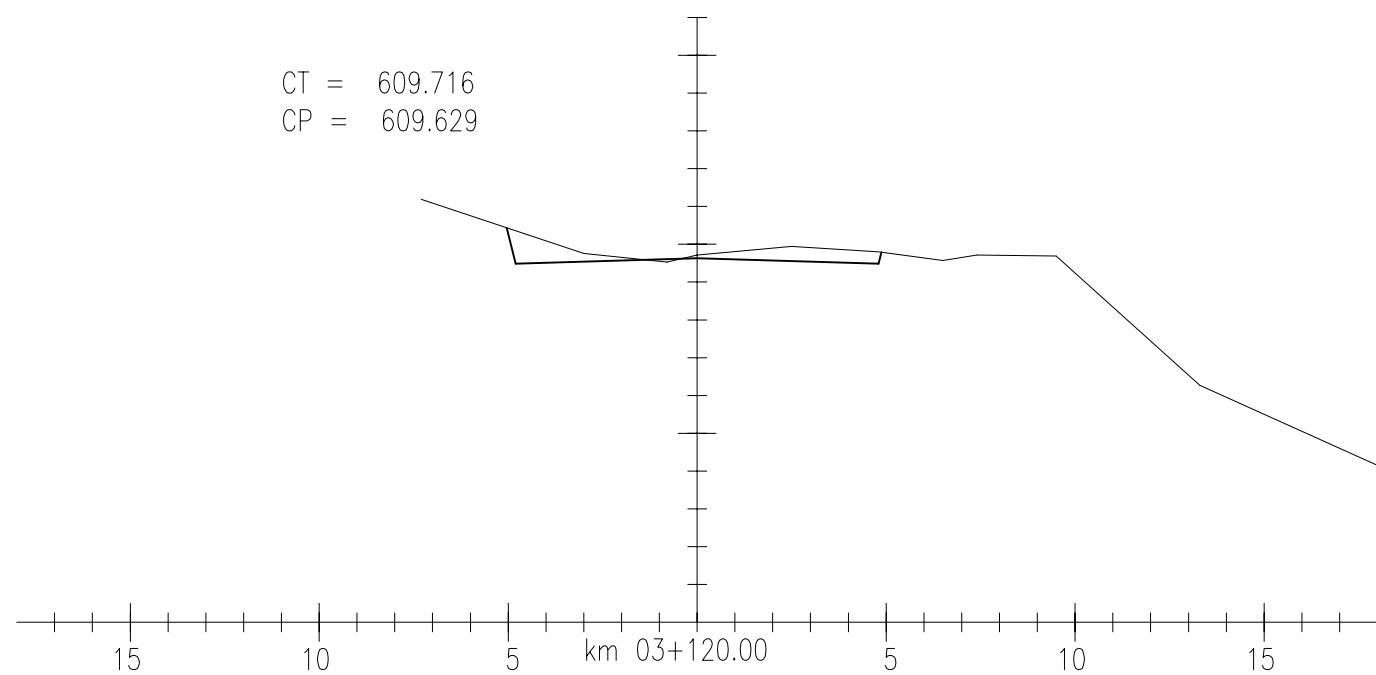
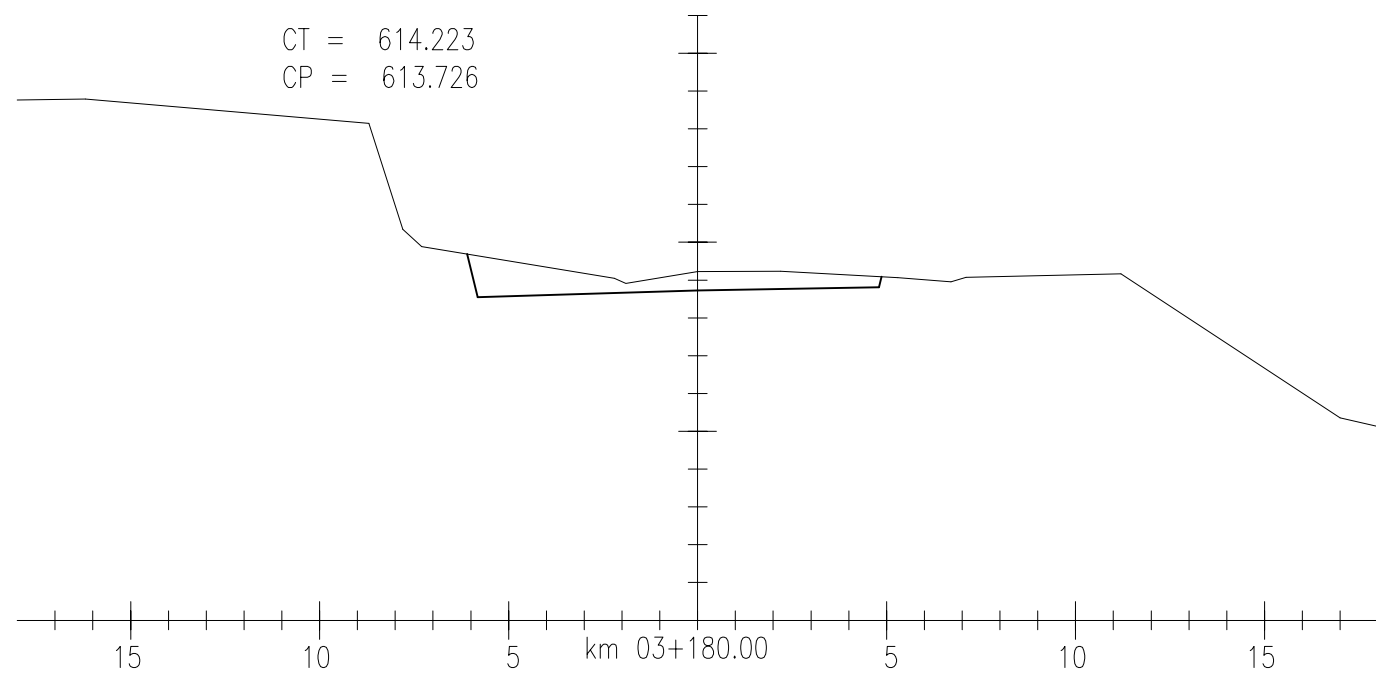
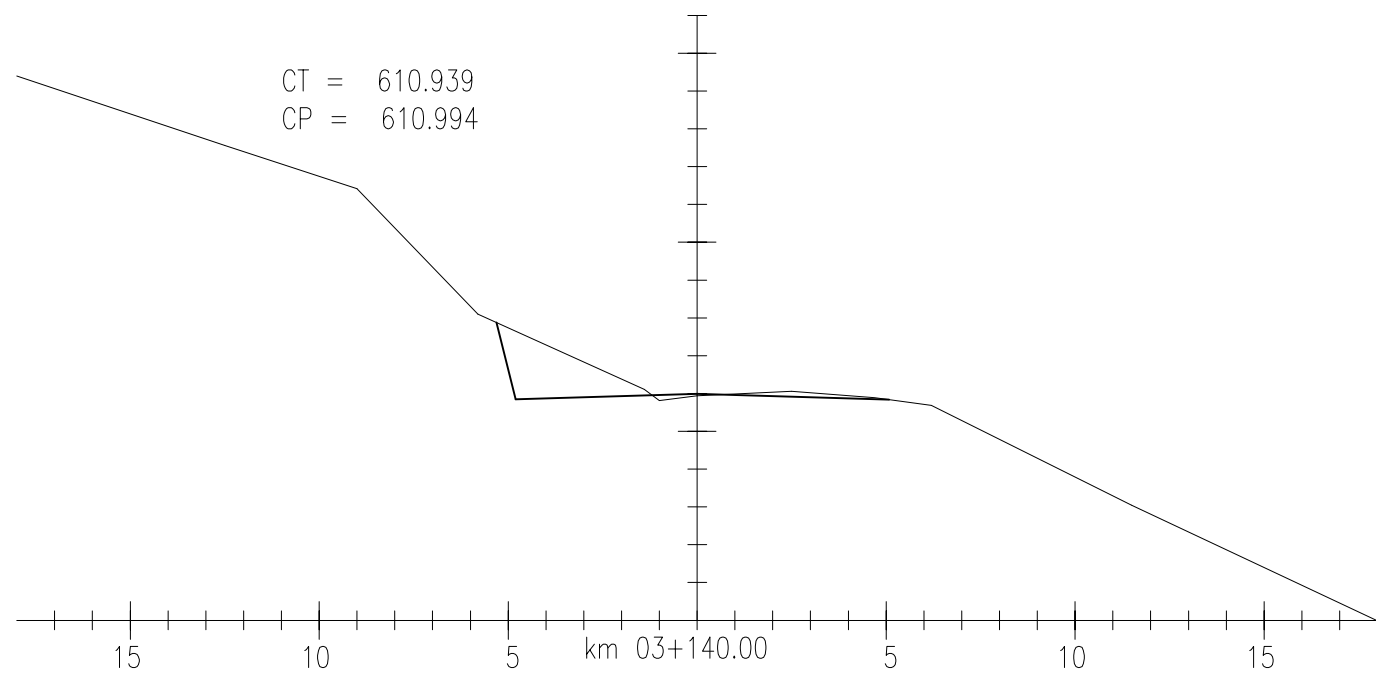

EQUIPE TÉCNICA		
RESPONSÁVEL TÉCNICO	COORDENADOR DO PROJETO	PROJETISTA
ENGR EDUAR F. CANDIA CREA 4888 - D	ENGR CARLOS M. DRI CONSIGLIO CREA 71360 - D	ENGR CARLOS M. DRI CONSIGLIO CREA 71360 - D

REVISÃO	DESCRIÇÃO	DATA	VERIFICAÇÃO	APROVAÇÃO
1	REVISÃO	21/06/2010	CARLOS	CARLOS
0	EMISSÃO INICIAL	14/11/2006	CARLOS	CARLOS
CÓDIGO MAGNA: 1060-D-R04-SEC-40-01 NOME ARQUIVO: 1060-D-R04-SEC-40-01.DWG				

LEGENDA:

 EXECUTADO POR DATA:	S.T DAER - DEPARTAMENTO AUTÔNOMO DE ESTRADAS DE RODAGEM Rodovia: AM/137 Trecho : BARRA DO RIO AZUL - ITATIBA DO SUL	D.E.P REG. Nº ESCALA: 1:200 FOLHA: SEC-40
	SEÇÕES TRANSVERSAIS	

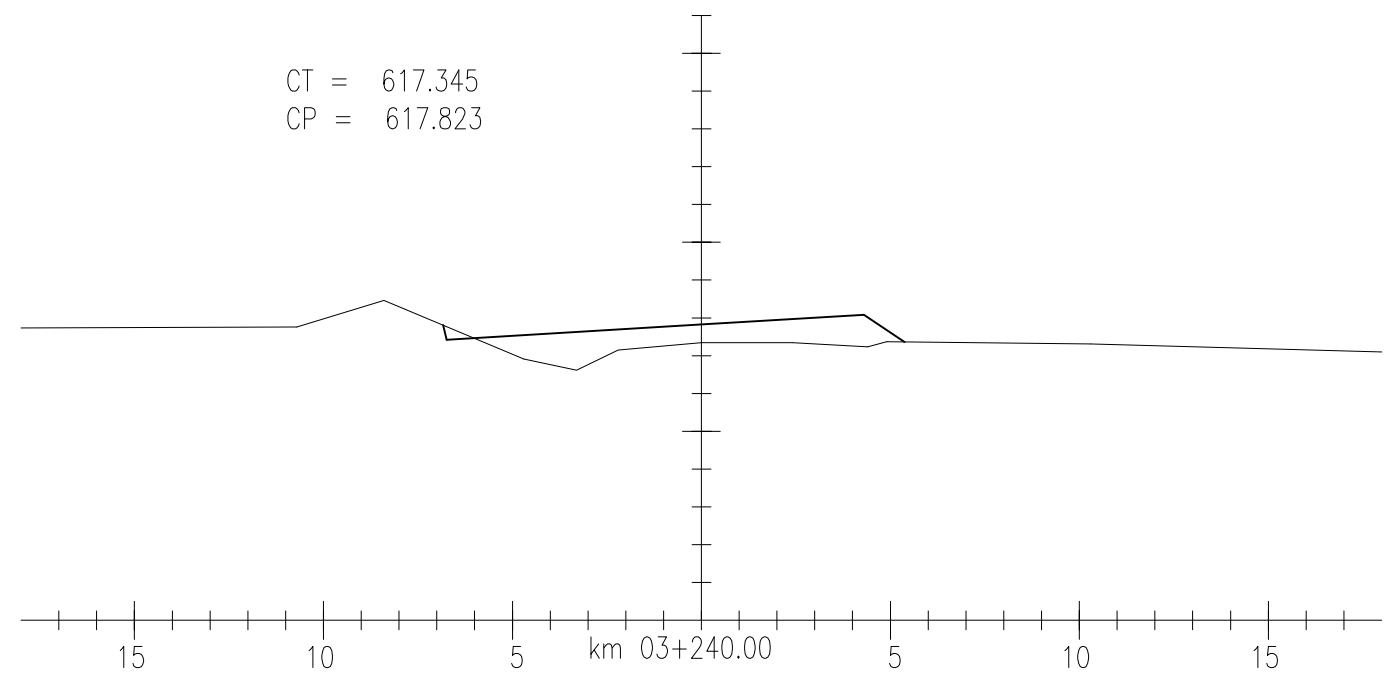
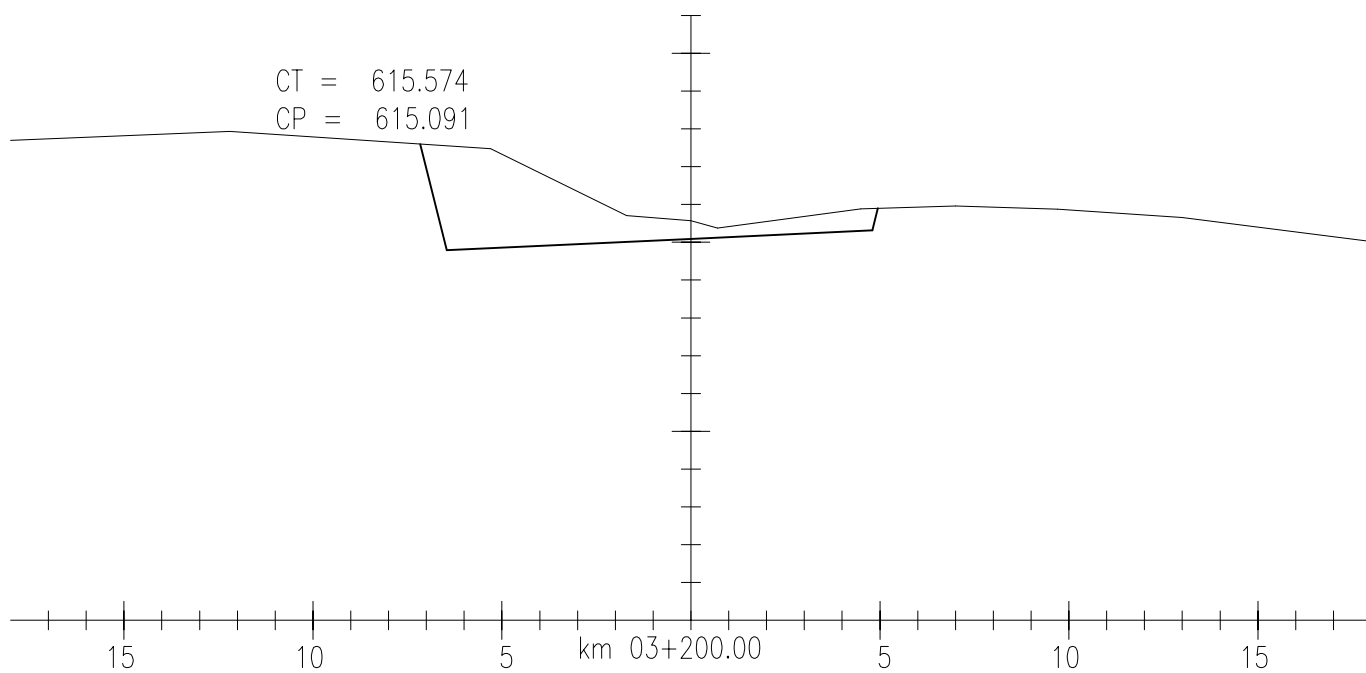
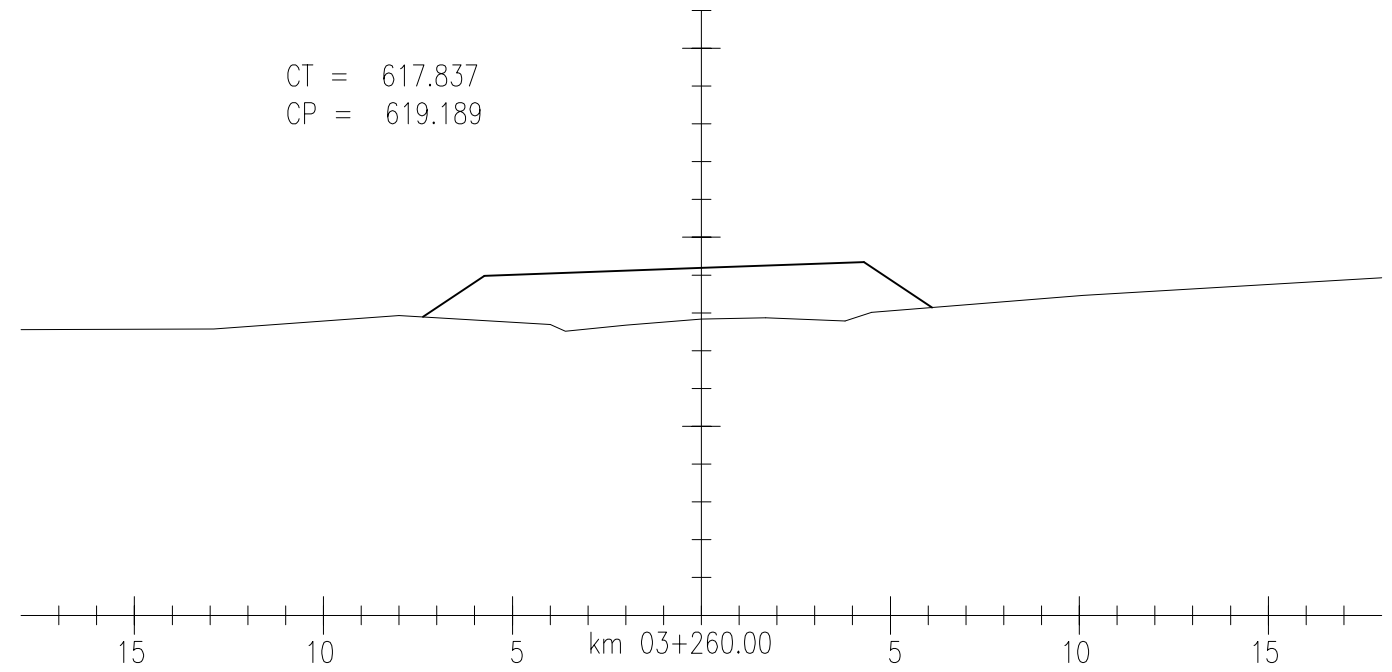
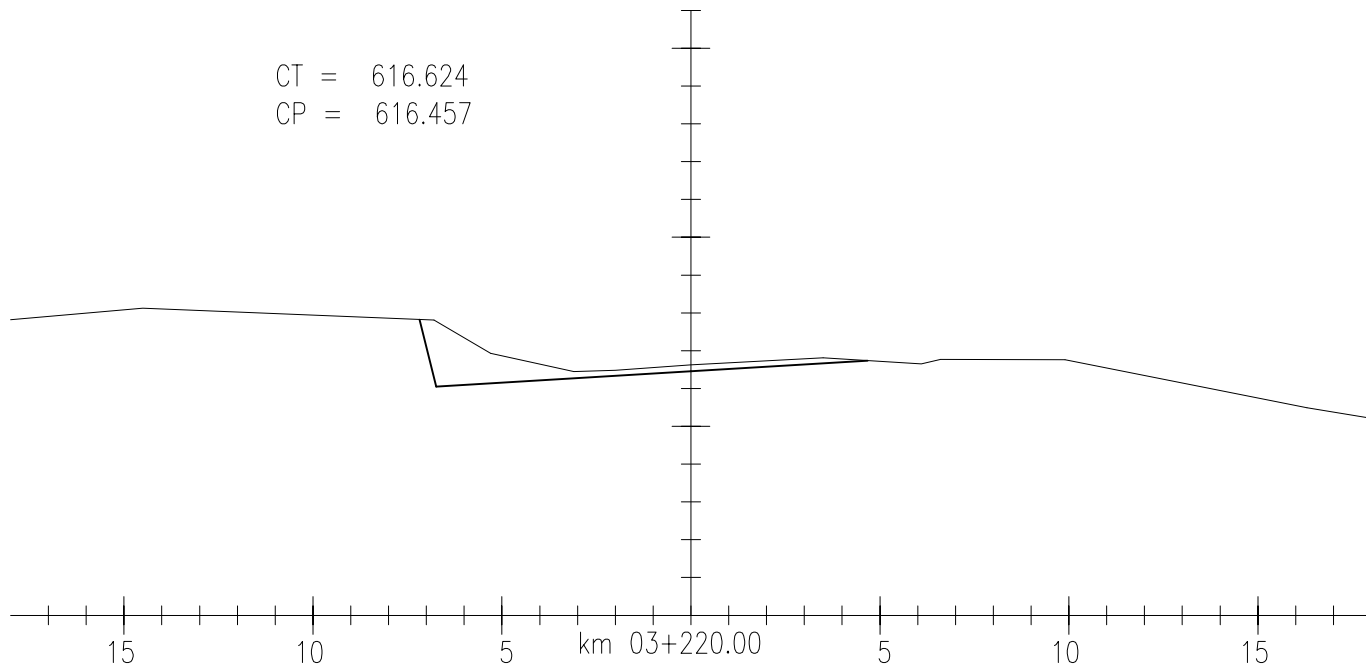

LEGENDA:

EXECUTADO POR  
**MAGNA**  
DATA:  
NOV/2006

S.T DAER - DEPARTAMENTO AUTÔNOMO DE ESTRADAS DE RODAGEM

Rodovia: AM/137  
Trecho: BARRA DO RIO AZUL - ITATIBA DO SUL

SEÇÕES TRANSVERSAIS

REG. Nº  
ESCALA: 1:200  
FOLHA: SEC-41

EQUIPE TÉCNICA

RESPONSÁVEL TÉCNICO <i>[Signature]</i> ENGR EDGAR H. CANDIA CREA 4888 - D	COORDENADOR DO PROJETO <i>[Signature]</i> ENGR CARLOS M. DRI CONSIGLIO CREA 71360 - D	PROJETISTA <i>[Signature]</i> ENGR CARLOS M. DRI CONSIGLIO CREA 71360 - D
--	--	--

0	EMISSÃO INICIAL	14/11/2006	CARLOS	CARLOS
REVISÃO	DESCRIÇÃO	DATA	VERIFICAÇÃO	APROVAÇÃO
CÓDIGO MAGNA: 1060-D-R04-SEC-41-00		NOME ARQUIVO: 1060-D-R04-SEC-41-00.DWG		

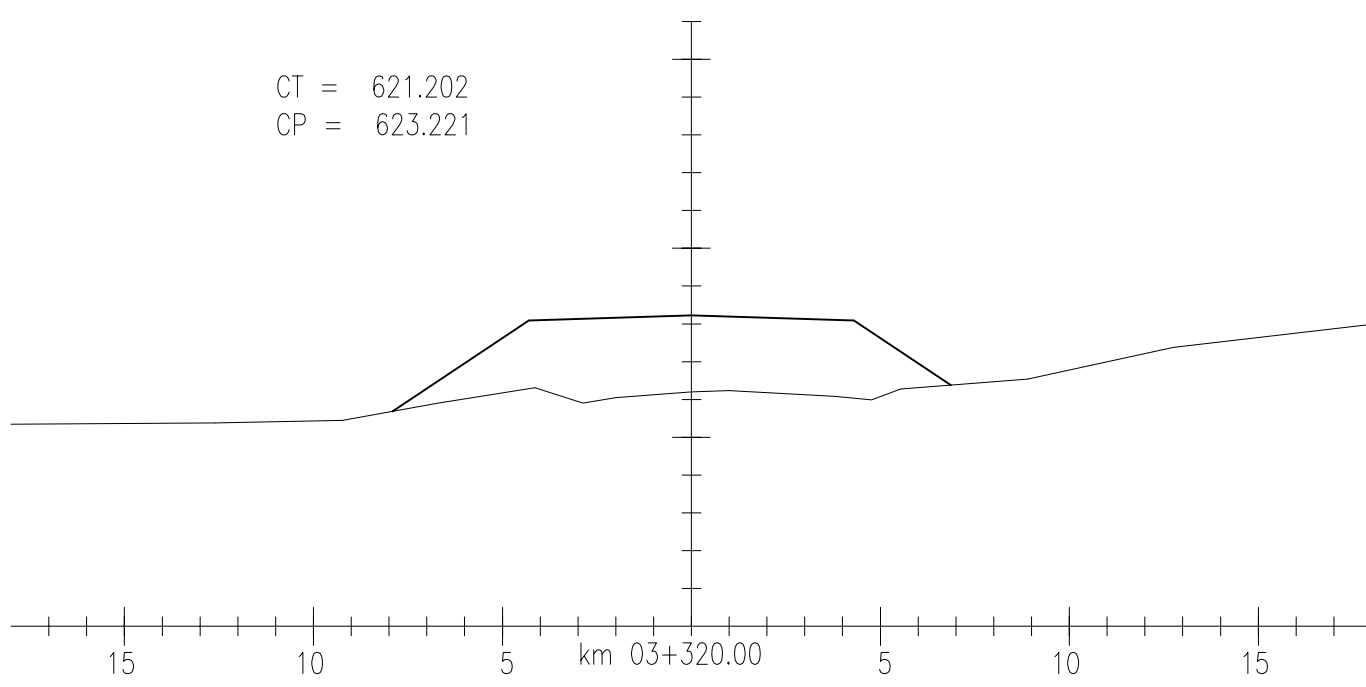
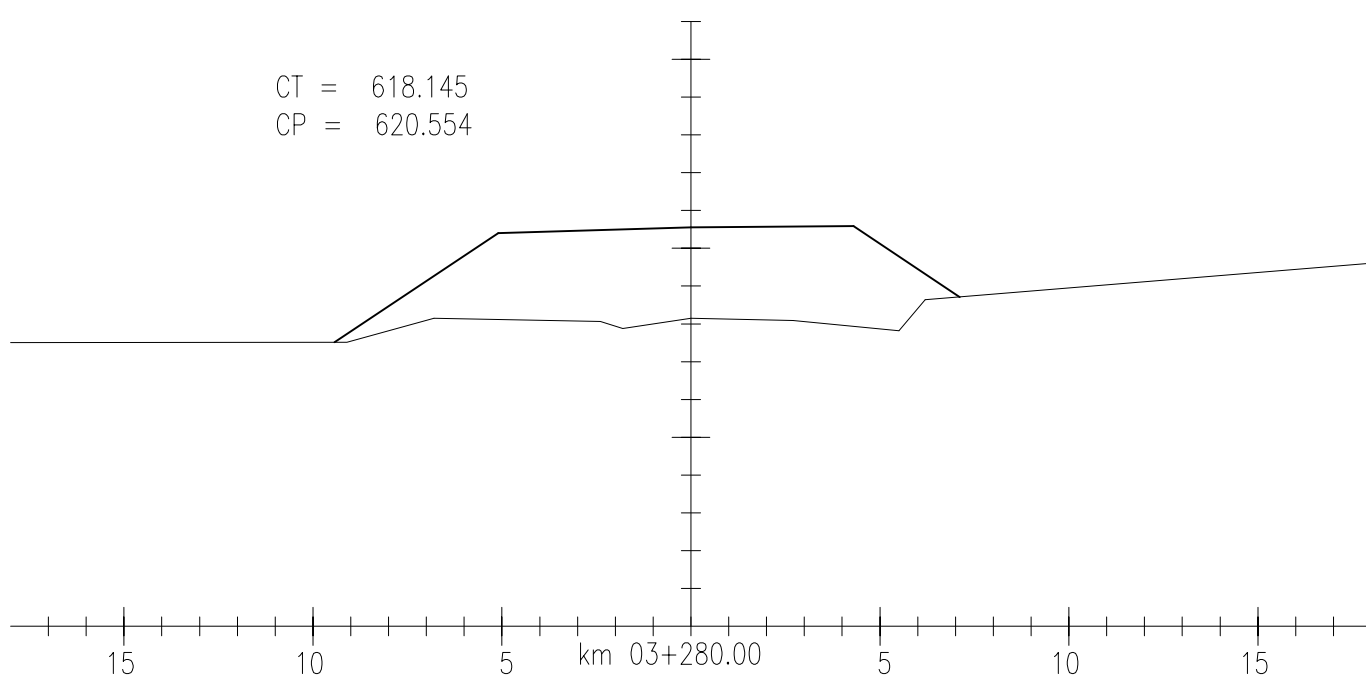
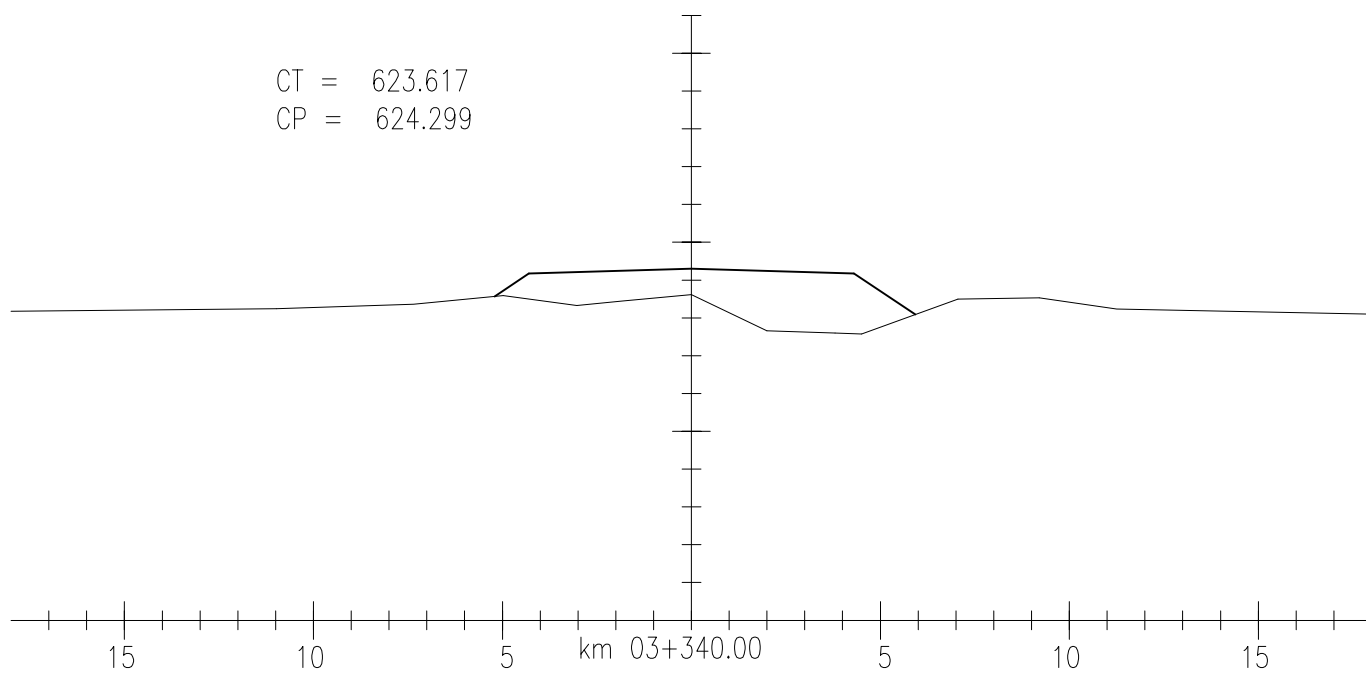
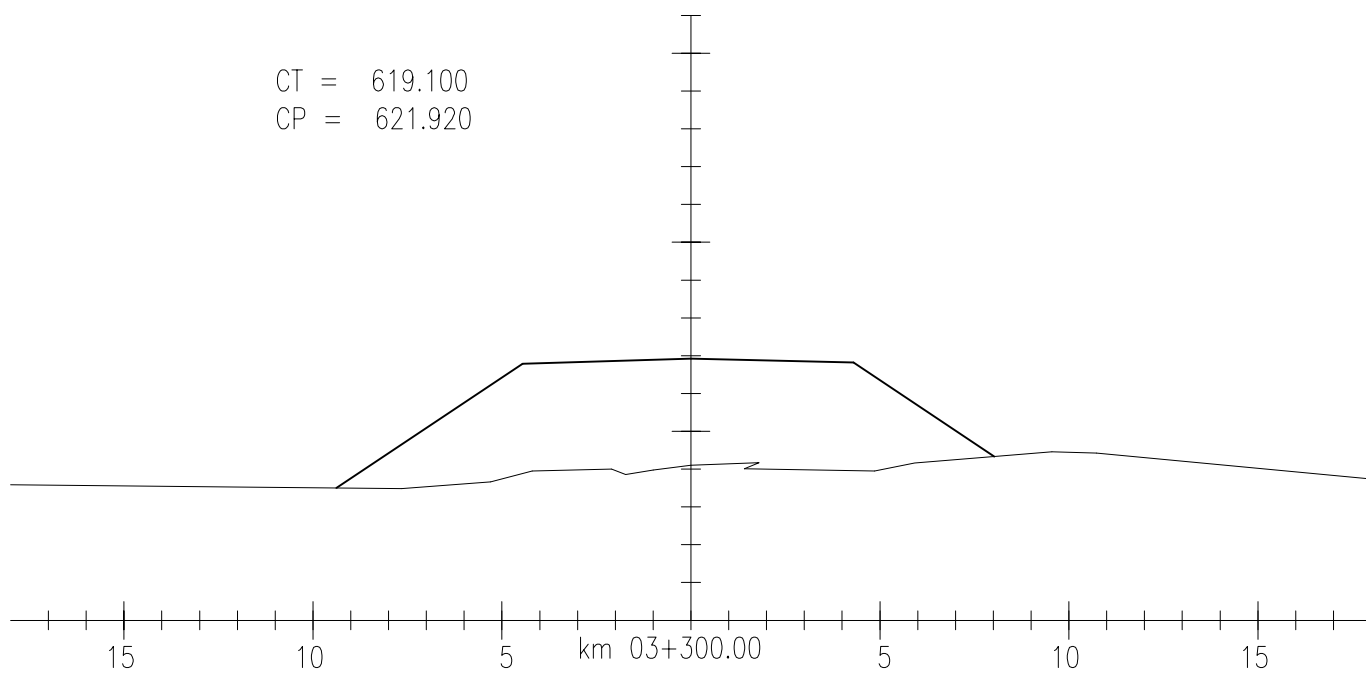

EQUIPE TÉCNICA			LEGENDA:			EXECUTADO POR		S.T	DAER - DEPARTAMENTO AUTÔNOMO DE ESTRADAS DE RODAGEM	D.E.P
RESPONSÁVEL TÉCNICO	COORDENADOR DO PROJETO	PROJETISTA				MAGNA		Rodovia: AM/137		REG. Nº
<i>[Signature]</i>	<i>[Signature]</i>	<i>[Signature]</i>				MAGNA		Trecho: BARRA DO RIO AZUL - ITATIBA DO SUL		ESCALA: 1:200
ENGR EDGAR H. CANDIA CREA 4888 - D	ENGR CARLOS M. DRI CONSIGLIO CREA 71360 - D	ENGR CARLOS M. DRI CONSIGLIO CREA 71360 - D	0	EMISSÃO INICIAL	14/11/2006	CARLOS	CARLOS	SEÇÕES TRANSVERSAIS		FOLHA: SEC-42
			REVISÃO	DESCRIÇÃO	DATA	VERIFICAÇÃO	APROVAÇÃO			
			CÓDIGO MAGNA: 1060-D-R04-SEC-42-00			NOME ARQUIVO: 1060-D-R04-SEC-42-00.DWG				

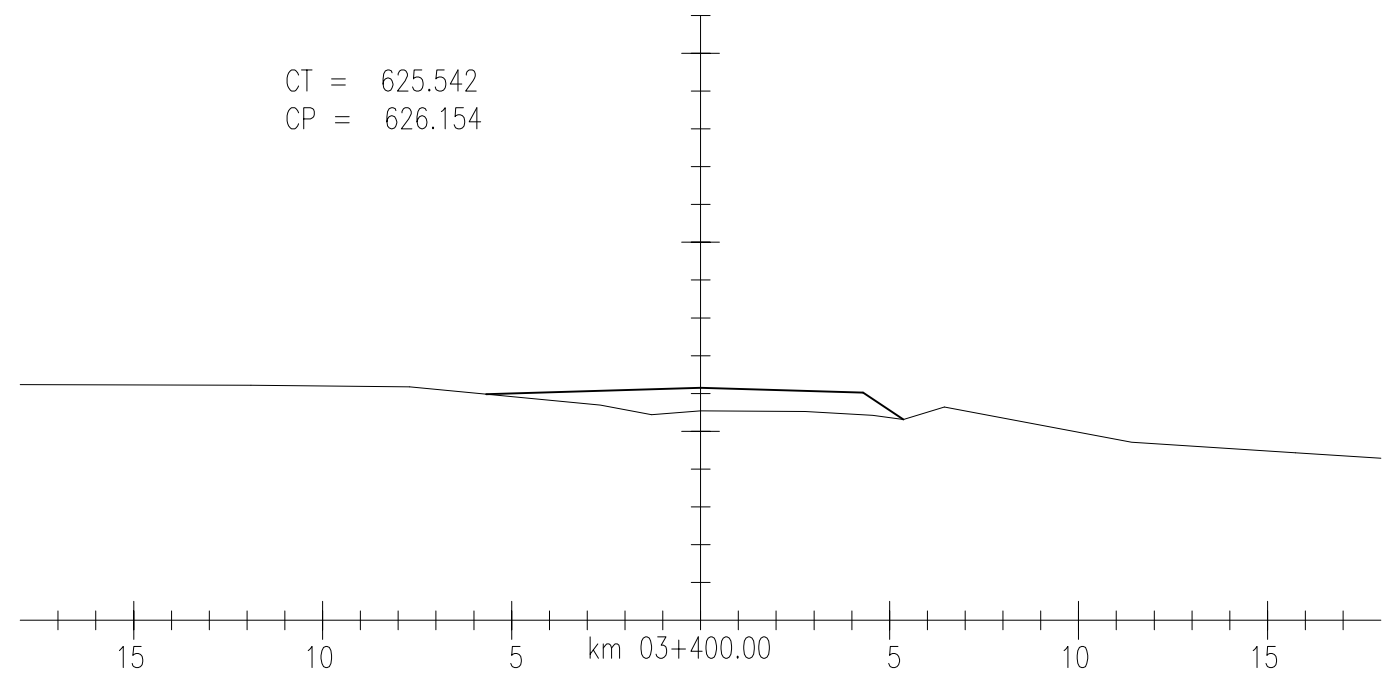
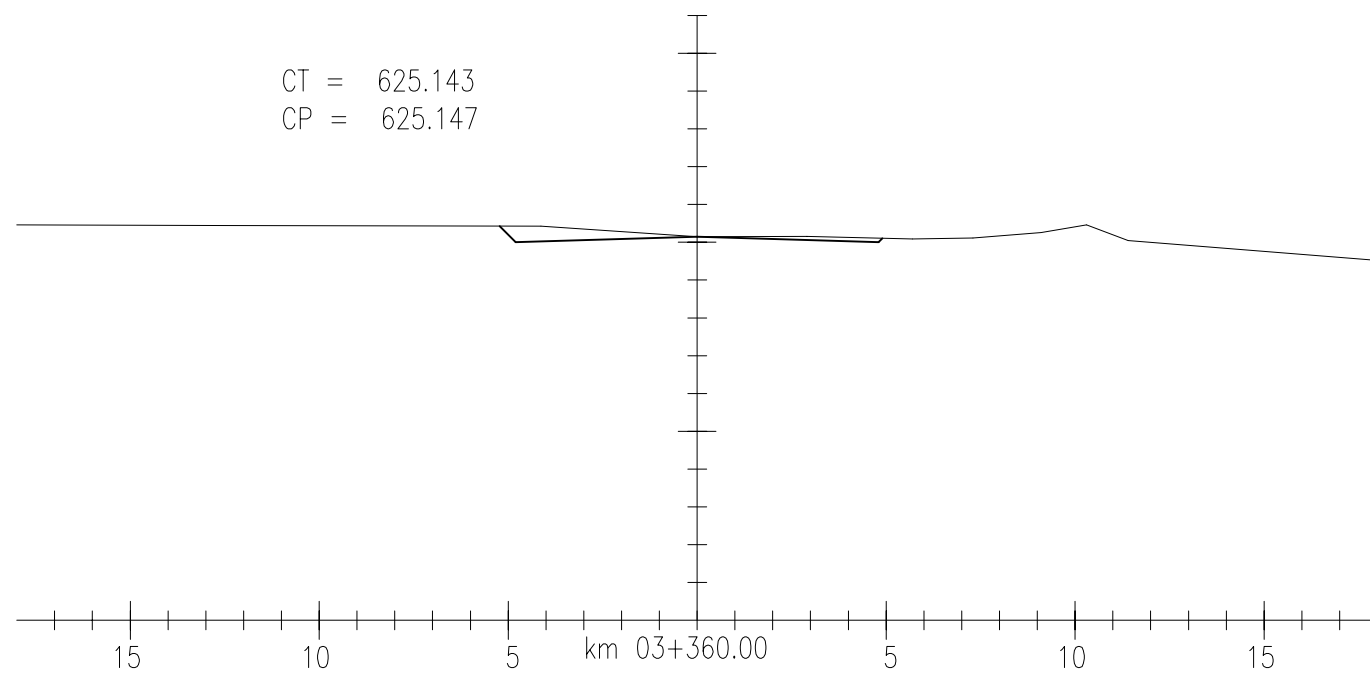
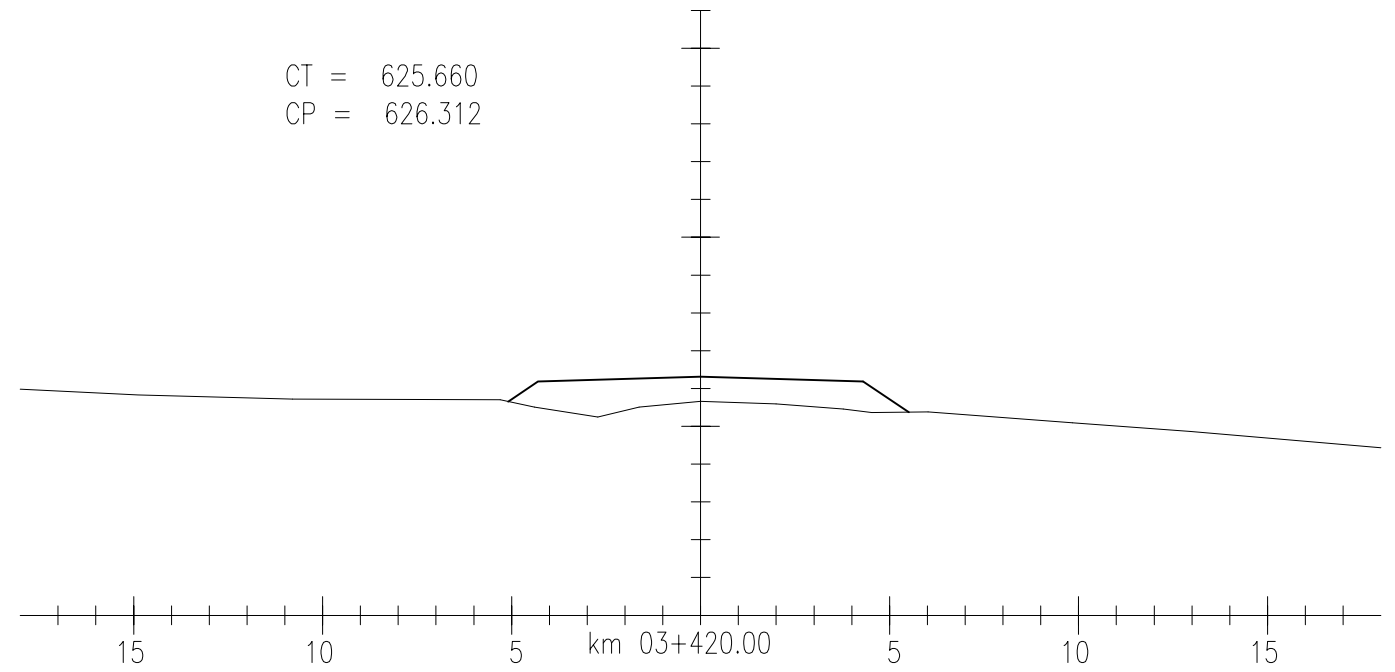
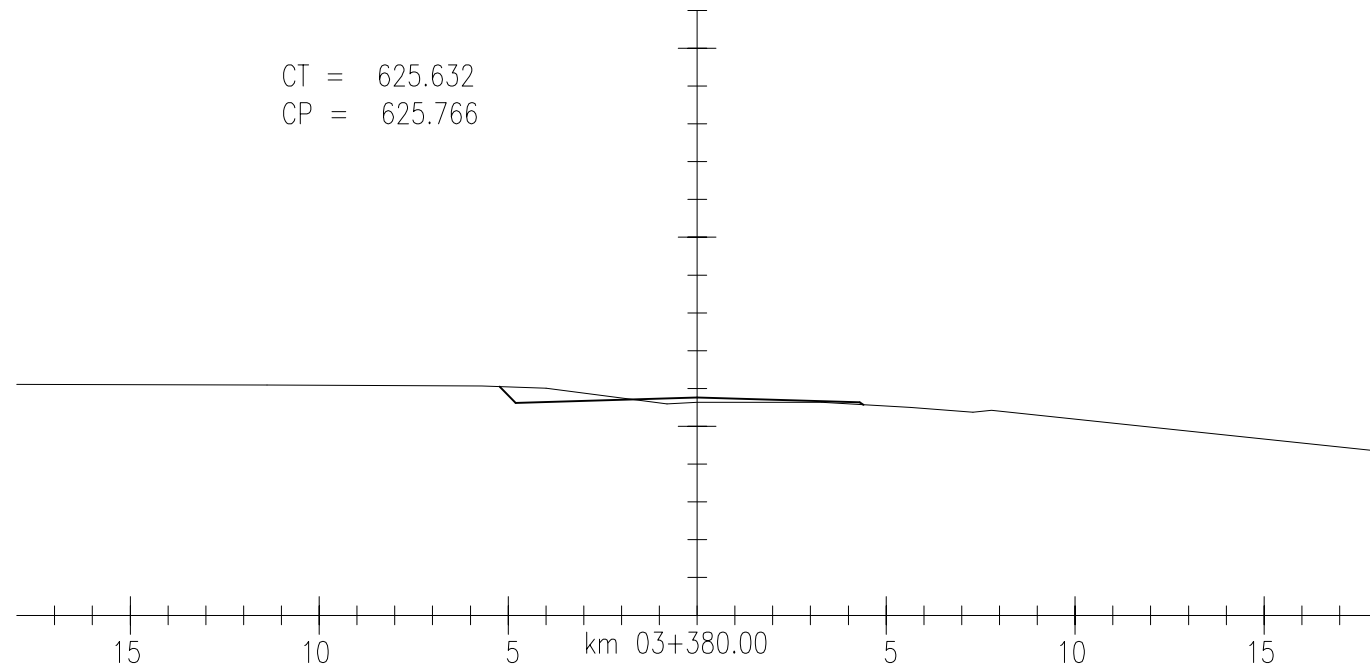

LEGENDA:

EQUIPE TÉCNICA		
RESPONSÁVEL TÉCNICO	COORDENADOR DO PROJETO	PROJETISTA
ENGº EDUAR F. CANDIA CREA 4888 - D	ENGº CARLOS M. DRI CONSIGLIO CREA 71360 - D	ENGº CARLOS M. DRI CONSIGLIO CREA 71360 - D

REVISÃO	EMISSÃO INICIAL	DATA	VERIFICAÇÃO	APROVAÇÃO
0	EMISSÃO INICIAL	14/11/2006	CARLOS	CARLOS
CÓDIGO MAGNA: 1060-D-R04-SEC-43-00		NOME ARQUIVO: 1060-D-R04-SEC-43-00.DWG		

EXECUTADO POR	S.T	DAER - DEPARTAMENTO AUTÔNOMO DE ESTRADAS DE RODAGEM	D.E.P
	Rodovia:	AM/137	REG. Nº
DATA:	Trecho :	BARRA DO RIO AZUL - ITATIBA DO SUL	ESCALA:
NOV/2006	SEÇÕES TRANSVERSAIS		1:200
			FOLHA: SEC-43

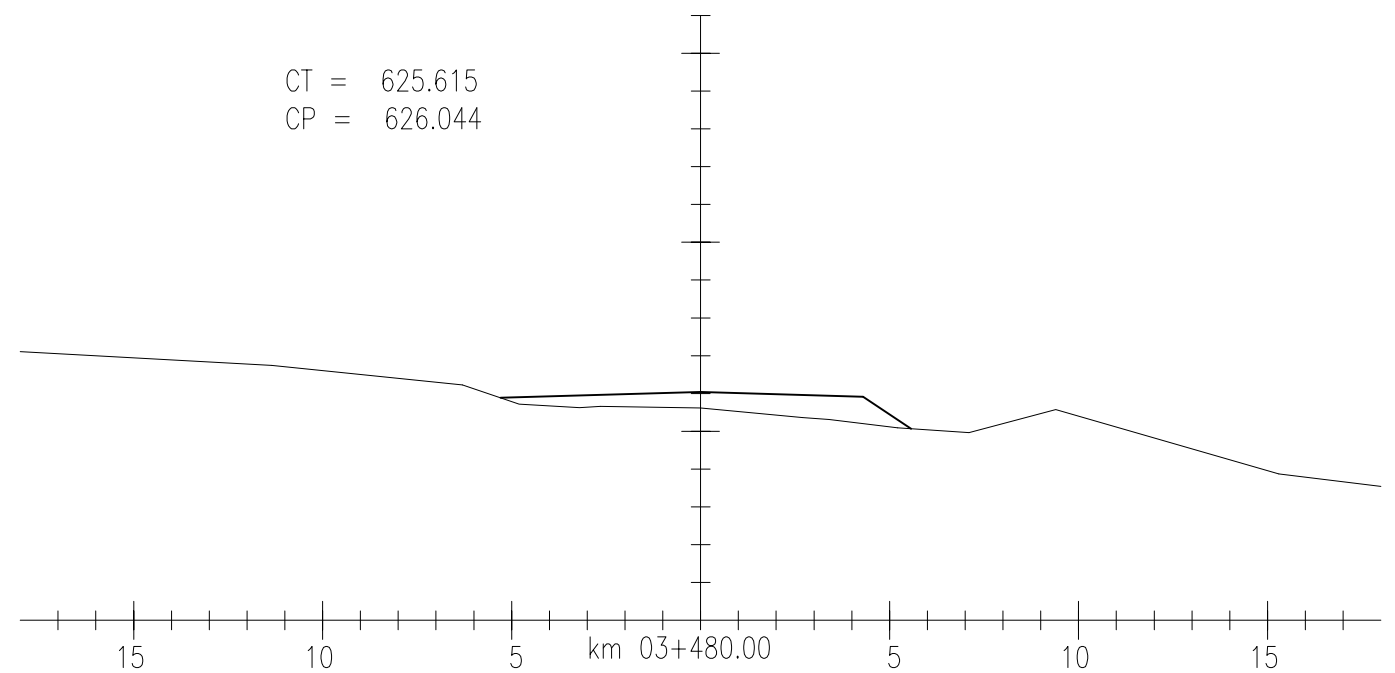
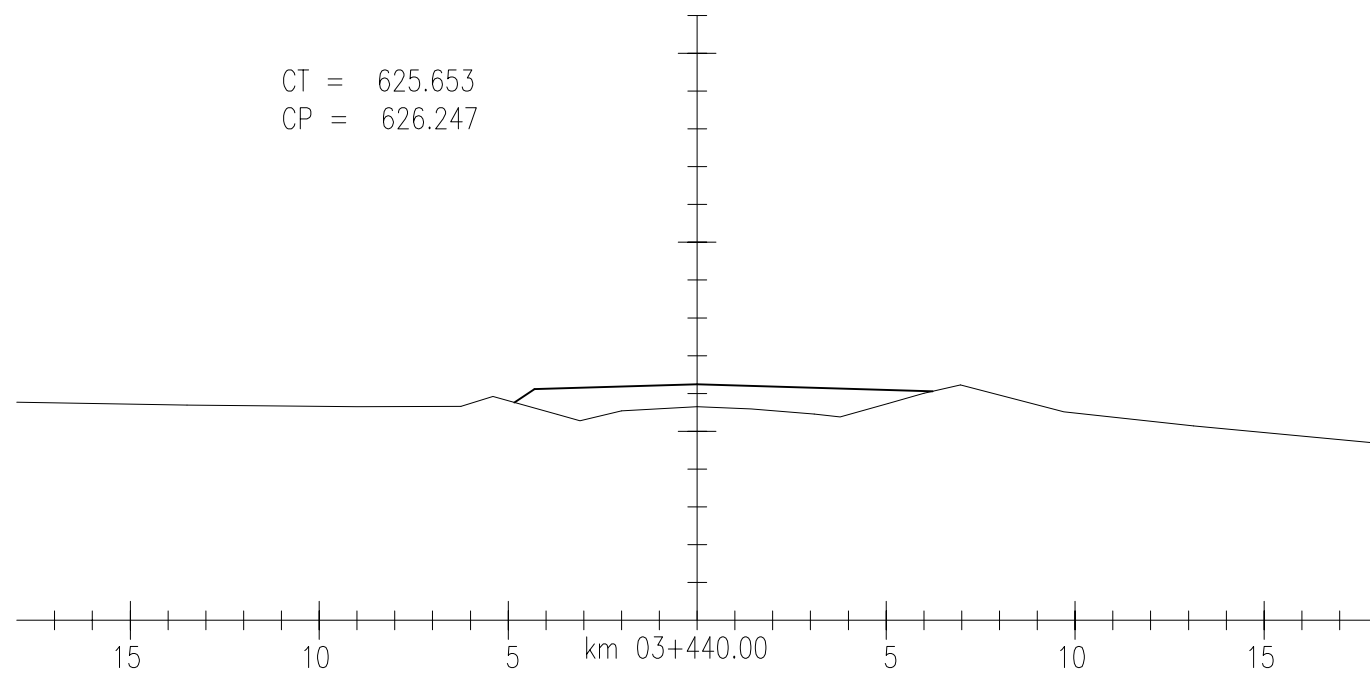
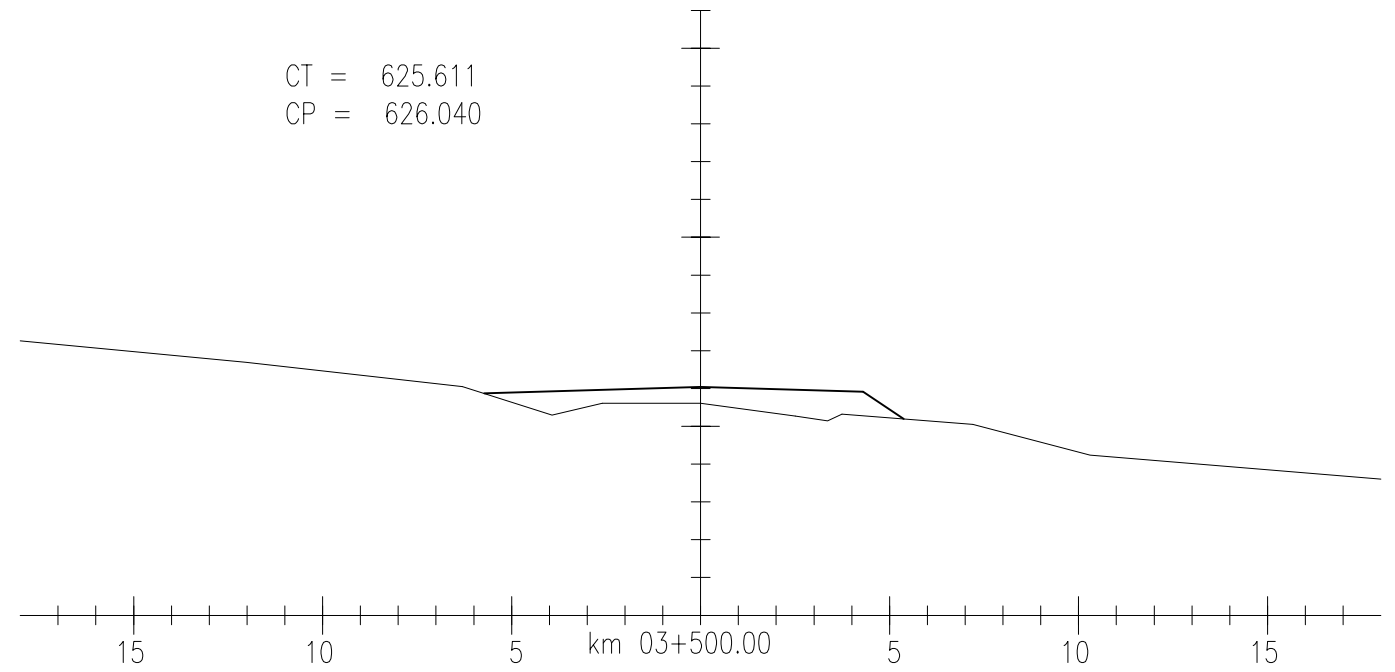
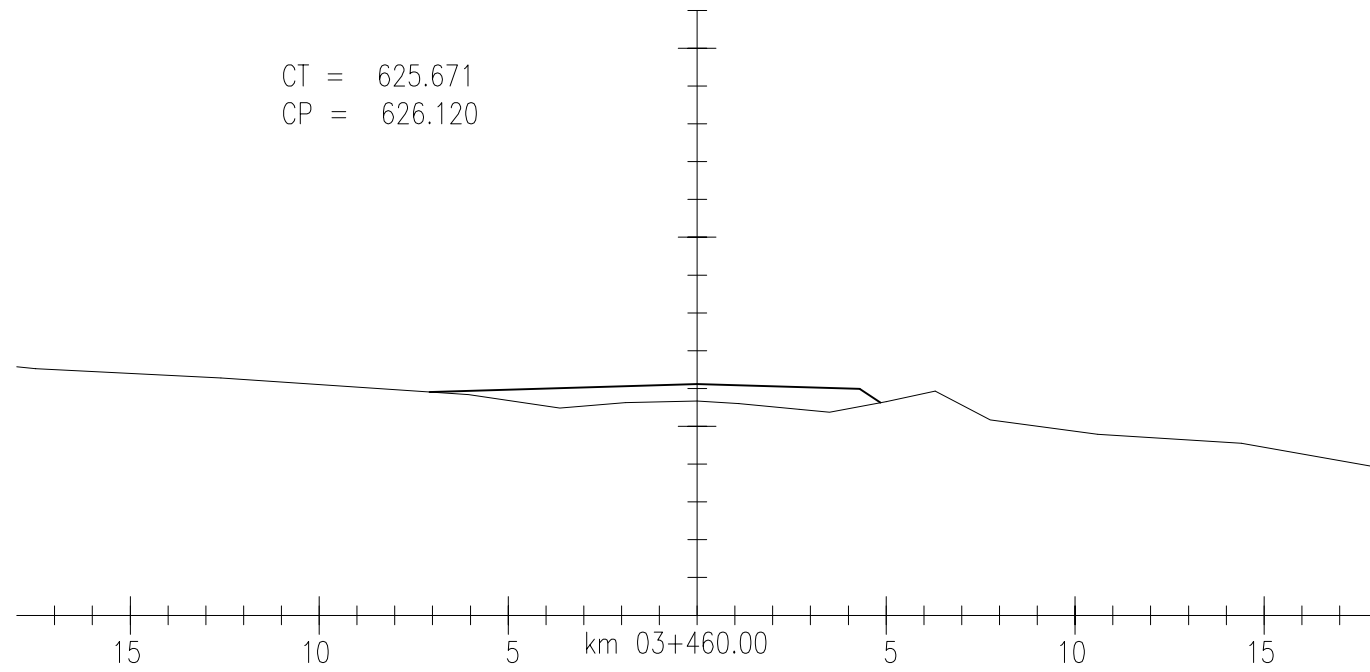

EQUIPE TÉCNICA					
RESPONSÁVEL TÉCNICO	COORDENADOR DO PROJETO	PROJETISTA			
<i>[Signature]</i>	<i>[Signature]</i>	<i>[Signature]</i>			
ENGR EDSON R. CANDIA CREA 4888 - D	ENGR CARLOS M. DRI CONSIGLIO CREA 71360 - D	ENGR CARLOS M. DRI CONSIGLIO CREA 71360 - D			
0	EMISSÃO INICIAL	14/11/2006	CARLOS	CARLOS	
REVISÃO	DESCRIÇÃO	DATA	VERIFICAÇÃO	APROVAÇÃO	
CÓDIGO MAGNA: 1060-D-R04-SEC-44-00		NOME ARQUIVO: 1060-D-R04-SEC-44-00.DWG			

LEGENDA:

EXECUTADO POR	S.T	DAER - DEPARTAMENTO AUTÔNOMO DE ESTRADAS DE RODAGEM	D.E.P
DATA: NOV/2006	Rodovia: AM/137	Trecho: BARRA DO RIO AZUL - ITATIBA DO SUL	REG. Nº
	SEÇÕES TRANSVERSAIS		ESCALA: 1:200
			FOLHA: SEC-44

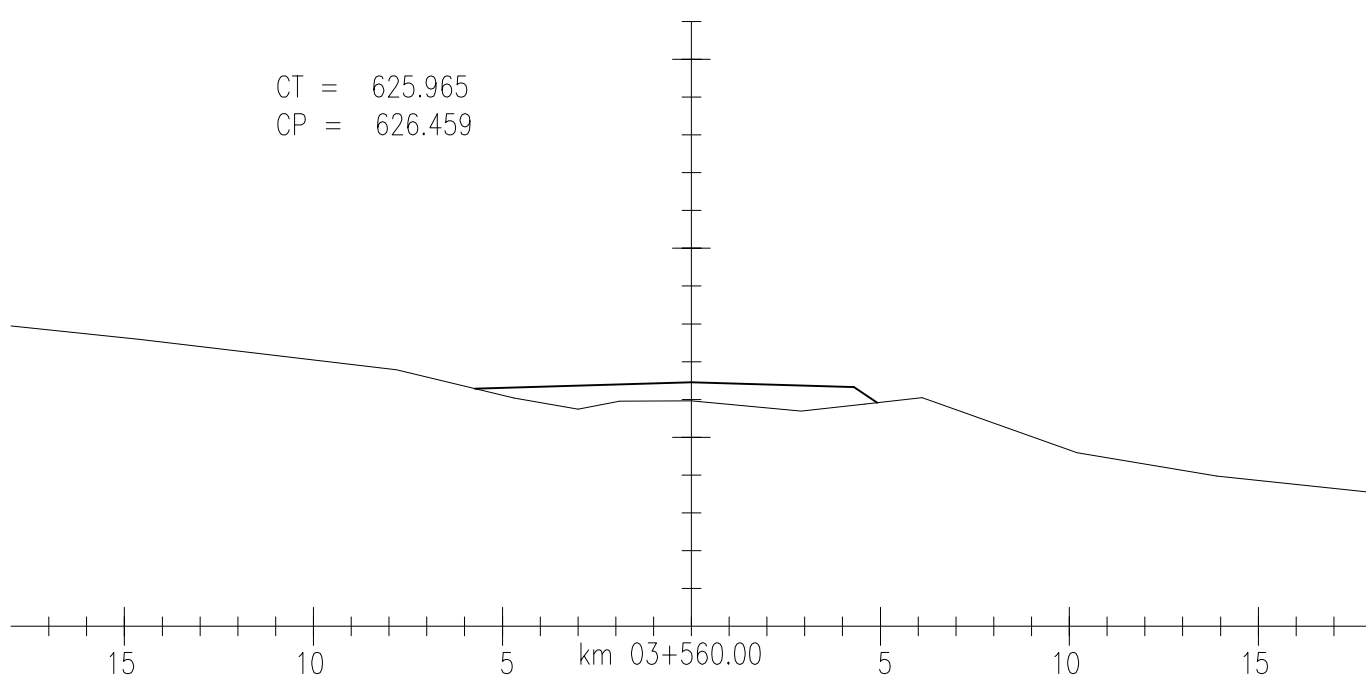
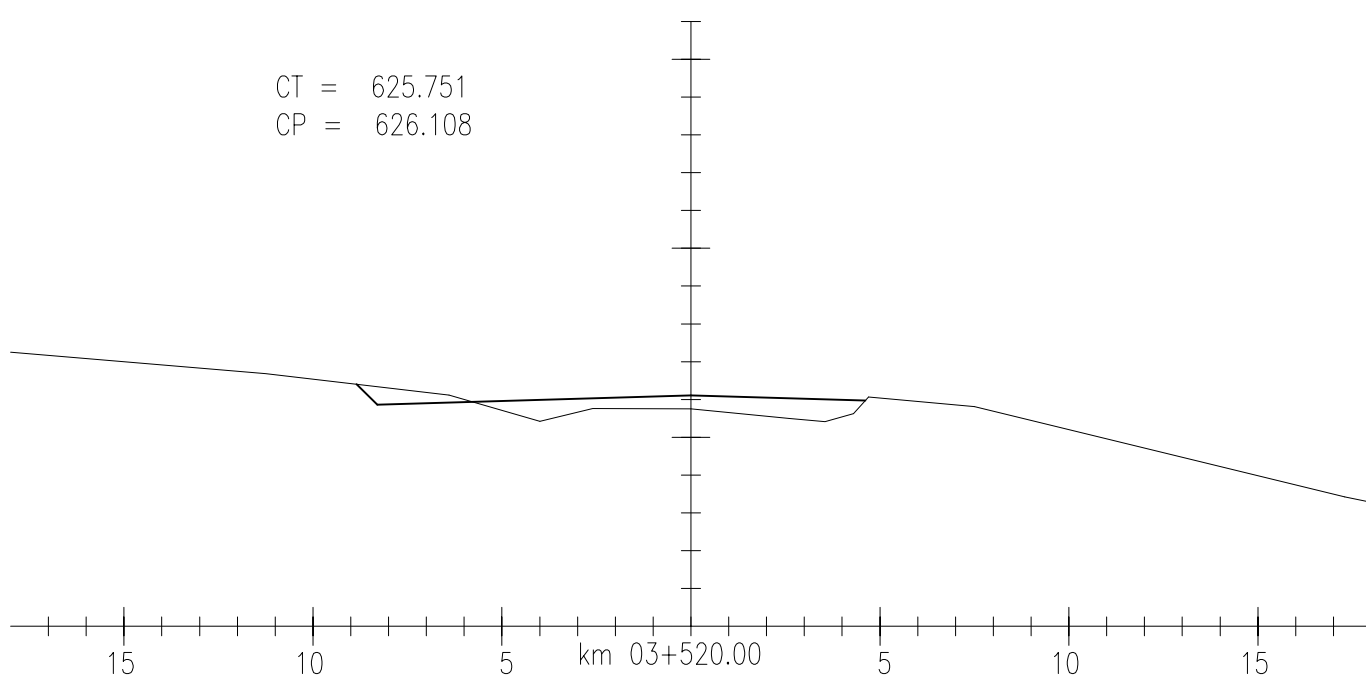
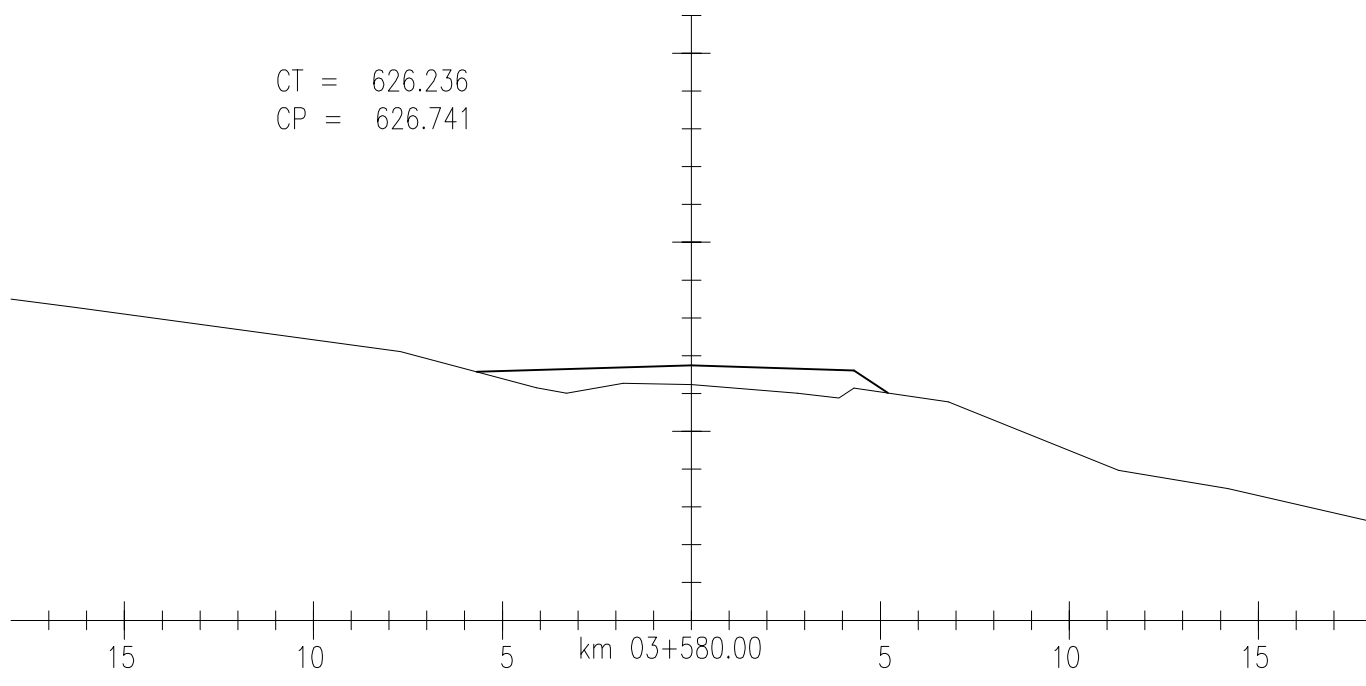
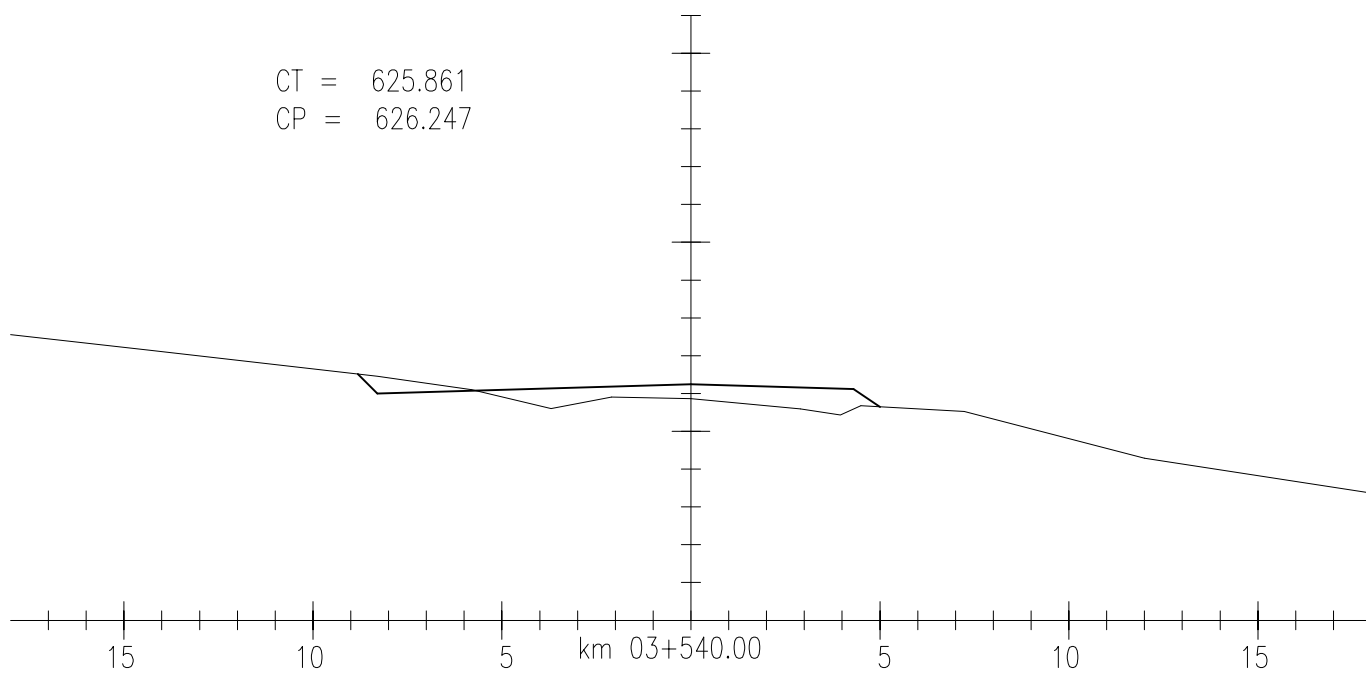

LEGENDA:

EXECUTADO POR	S.T	DAER - DEPARTAMENTO AUTÔNOMO DE ESTRADAS DE RODAGEM	D.E.P
	Rodovia:	AM/137	REG. Nº
	Trecho:	BARRA DO RIO AZUL - ITATIBA DO SUL	ESCALA: 1:200
DATA:	SEÇÕES TRANSVERSAIS		FOLHA: SEC-45

EQUIPE TÉCNICA		
RESPONSÁVEL TÉCNICO	COORDENADOR DO PROJETO	PROJETISTA
ENGR EDUAR F. CANDIA CREA 4888 - D	ENGR CARLOS M. DRI CONSIGLIO CREA 71360 - D	ENGR CARLOS M. DRI CONSIGLIO CREA 71360 - D

1	REVISÃO	21/06/2010	CARLOS	CARLOS
0	EMISSÃO INICIAL	14/11/2006	CARLOS	CARLOS
REVISÃO	DESCRIÇÃO	DATA	VERIFICAÇÃO	APROVAÇÃO
CÓDIGO MAGNA: 1060-D-R04-SEC-45-01 NOME ARQUIVO: 1060-D-R04-SEC-45-01.DWG				

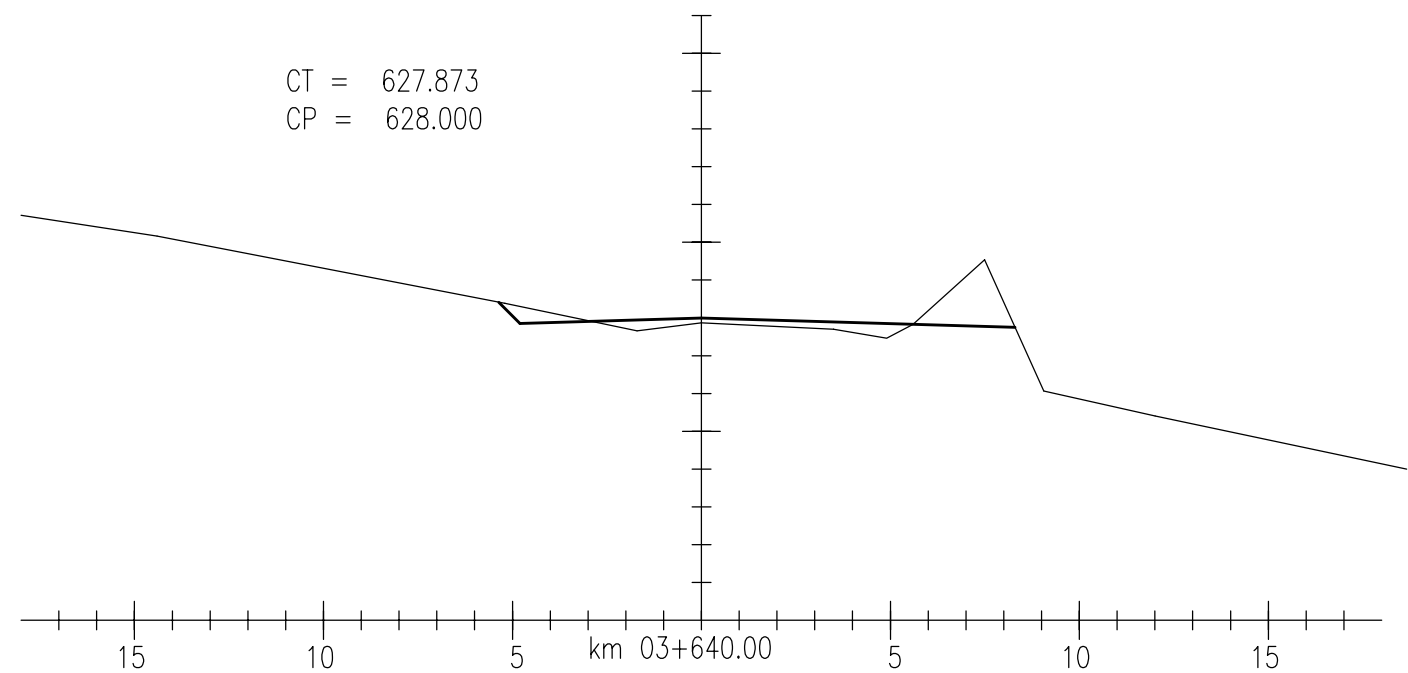
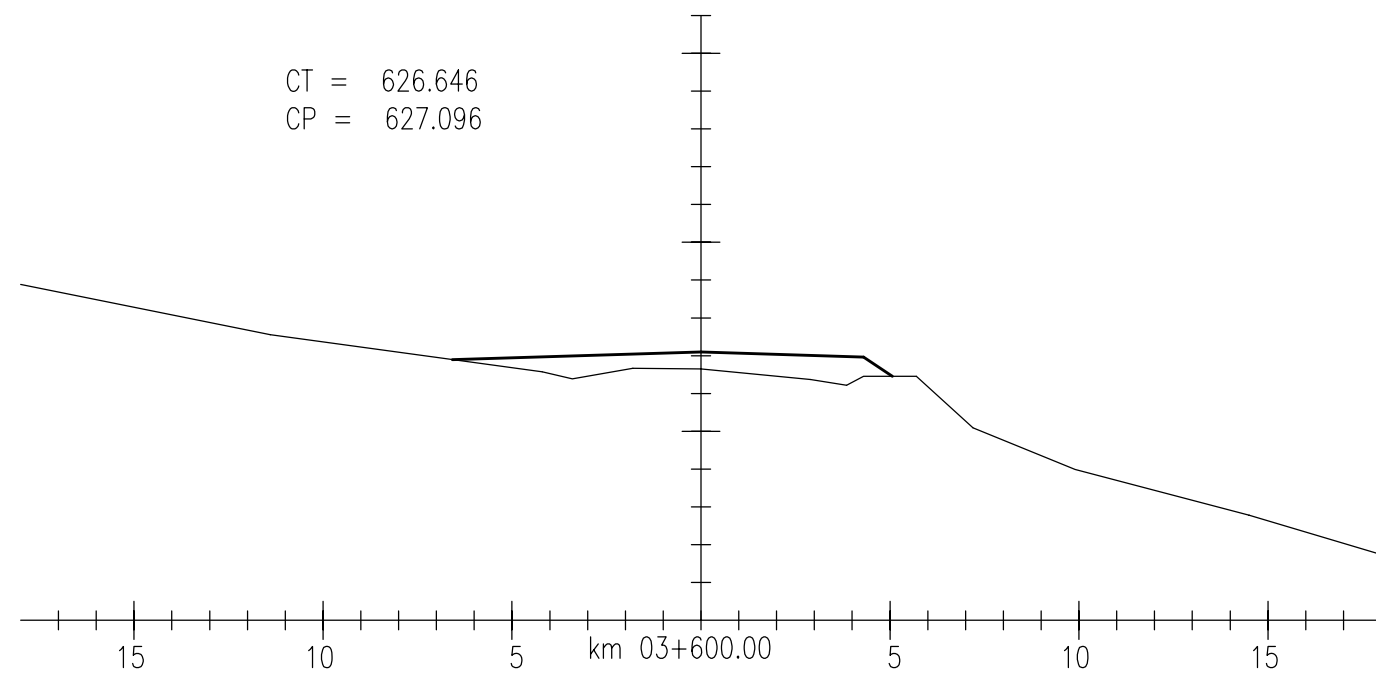
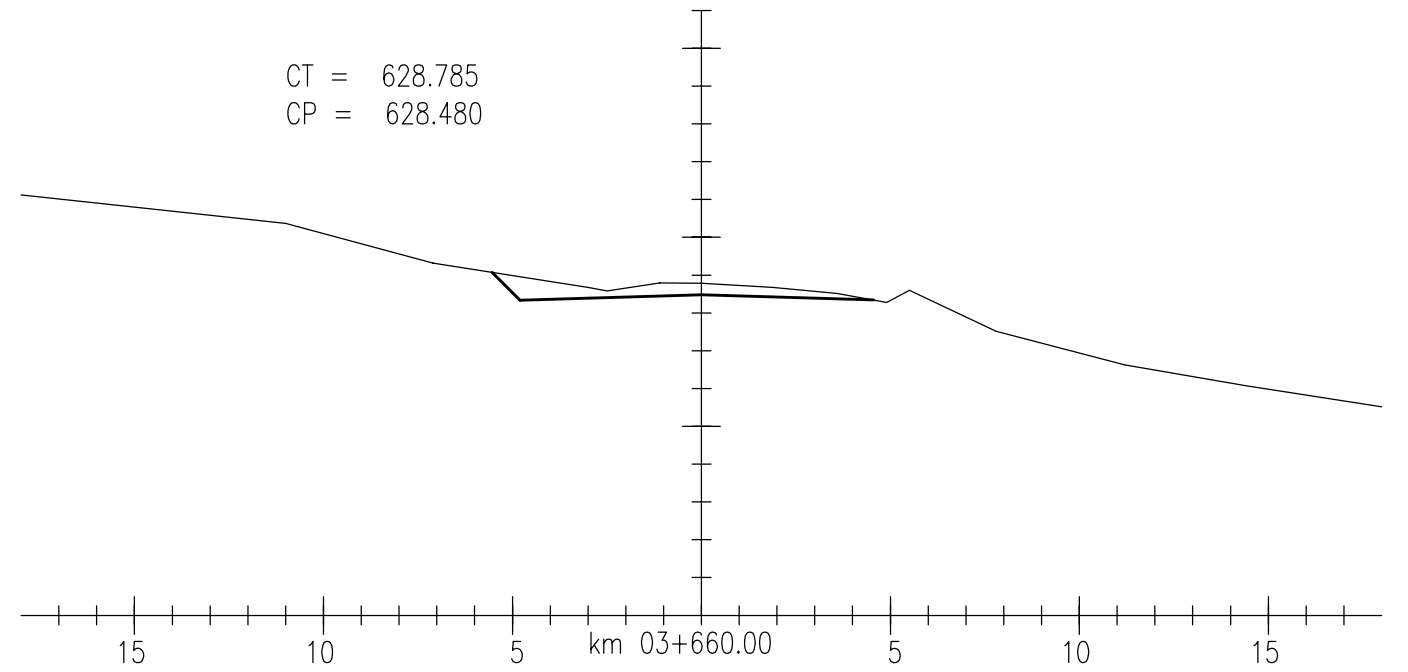
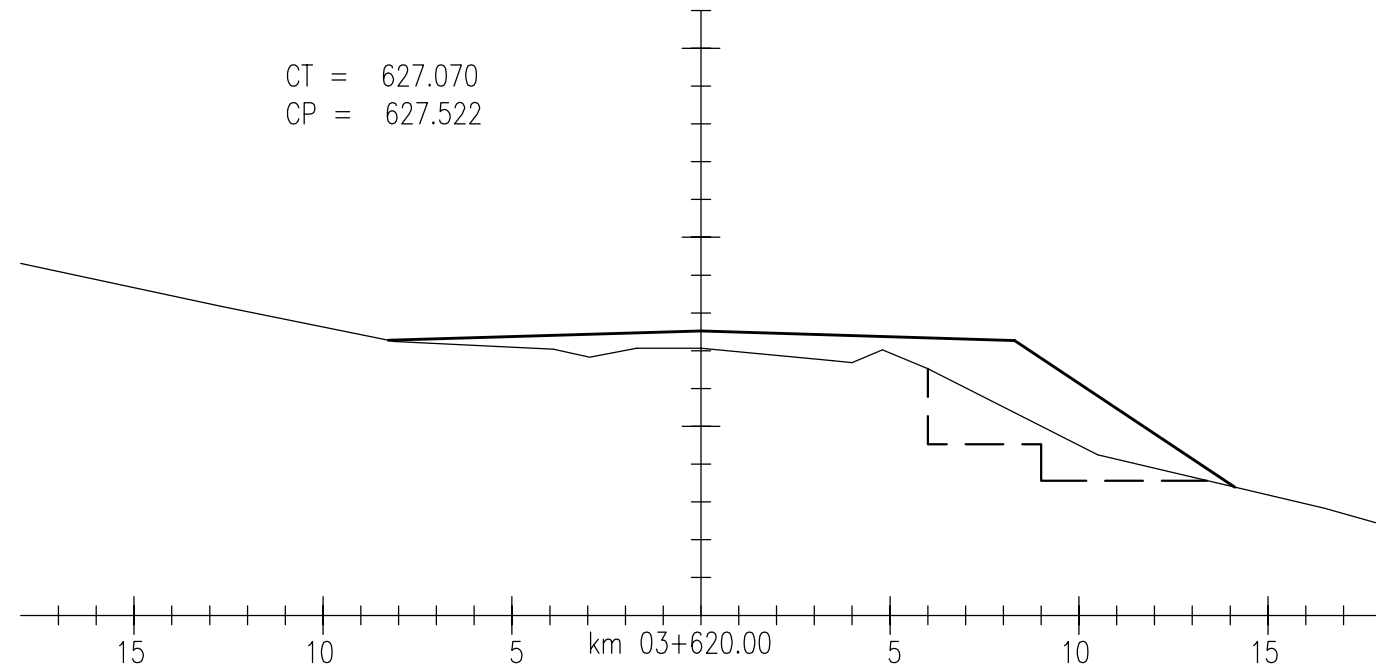

LEGENDA:

EXECUTADO POR	S.T	DAER - DEPARTAMENTO AUTÔNOMO DE ESTRADAS DE RODAGEM	D.E.P
 DATA:	Rodovia:	AM/137	REG. Nº
	Trecho:	BARRA DO RIO AZUL - ITATIBA DO SUL	ESCALA: 1:200
SEÇÕES TRANSVERSAIS			FOLHA: SEC-46

EQUIPE TÉCNICA		
RESPONSÁVEL TÉCNICO	COORDENADOR DO PROJETO	PROJETISTA
		
ENGR EDUAR F. CANDIA CREA 4888 - D	ENGR CARLOS M. DRI CONSIGLIO CREA 71360 - D	ENGR CARLOS M. DRI CONSIGLIO CREA 71360 - D

REVISÃO	EMISSÃO INICIAL	REVISÃO	REVISÃO	REVISÃO
1	REVISÃO	21/06/2010	CARLOS	CARLOS
0	EMISSÃO INICIAL	14/11/2006	CARLOS	CARLOS
REVISÃO	DESCRIÇÃO	DATA	VERIFICAÇÃO	APROVAÇÃO
CÓDIGO MAGNA: 1060-D-R04-SEC-46-01 NOME ARQUIVO: 1060-D-R04-SEC-46-01.DWG				

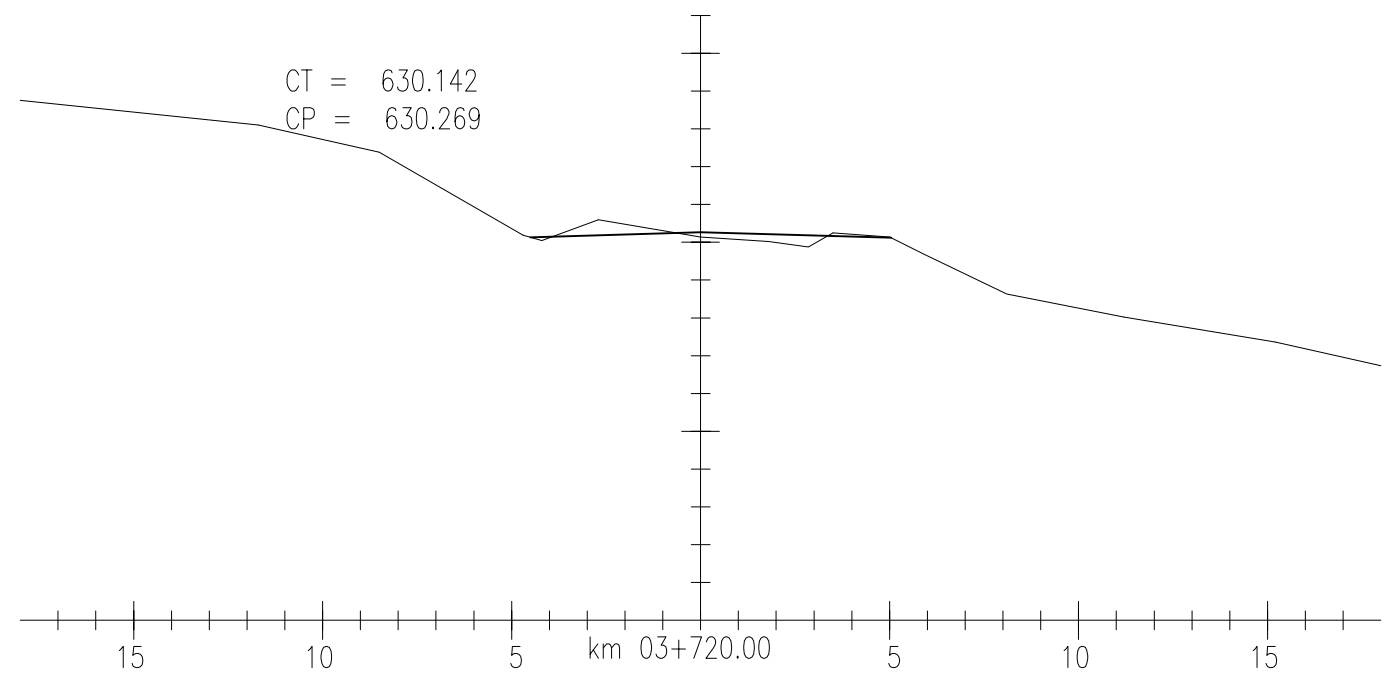
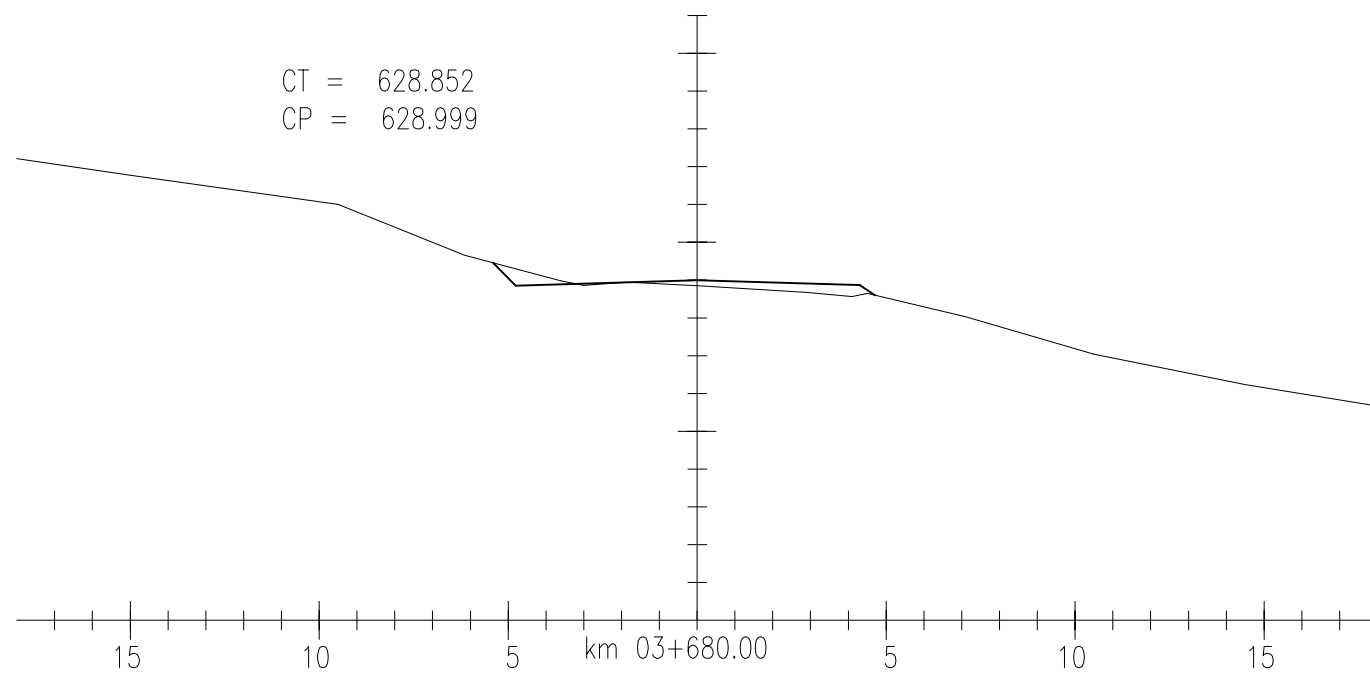
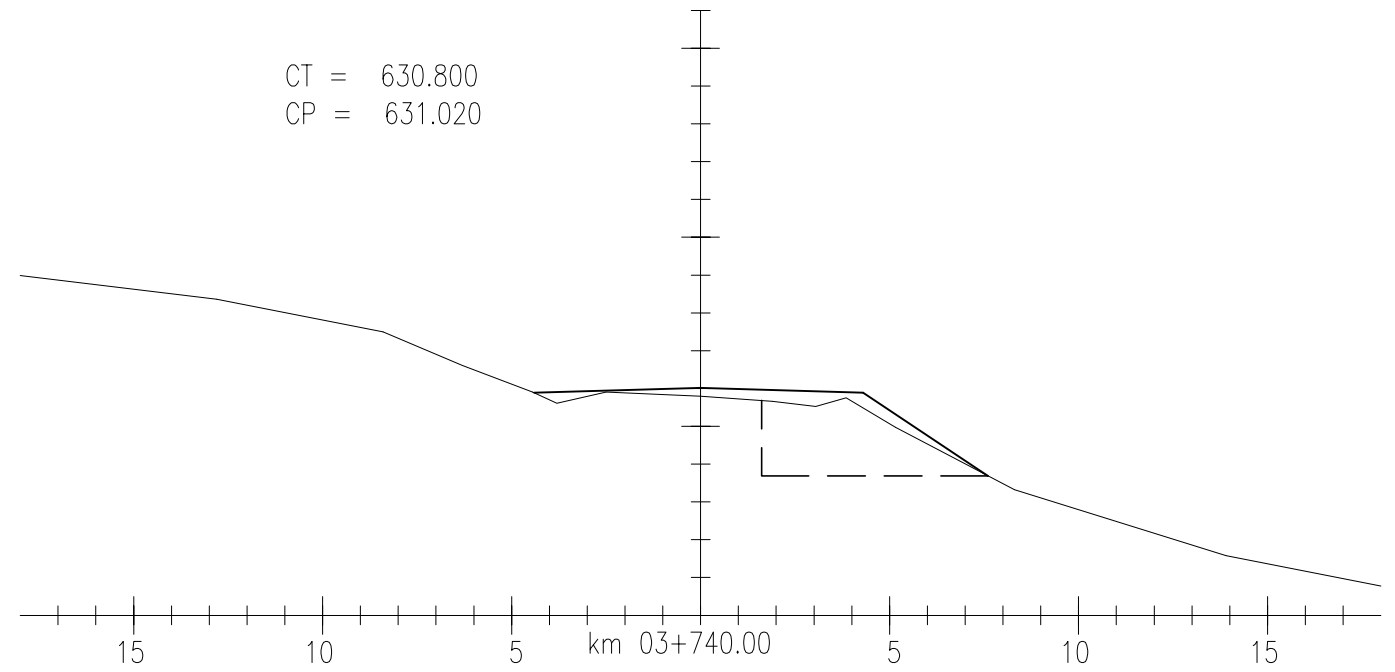
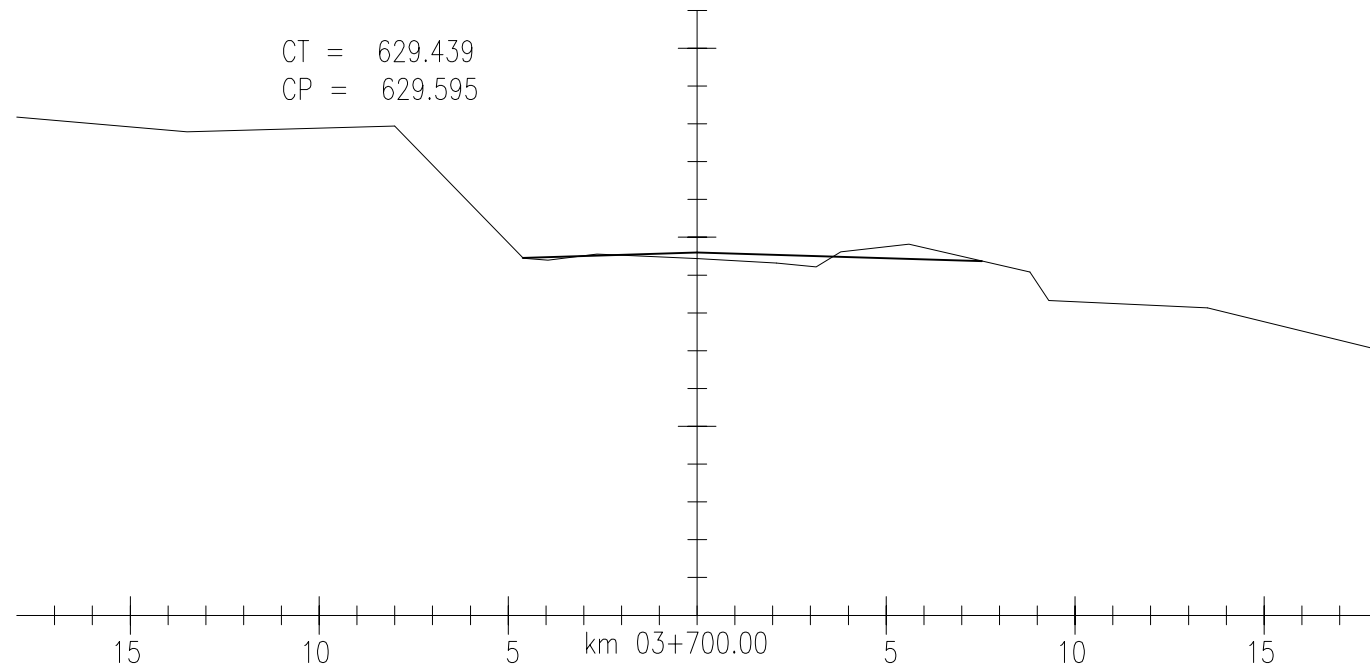

EQUIPE TÉCNICA

RESPONSÁVEL TÉCNICO	COORDENADOR DO PROJETO	PROJETISTA
<i>[Signature]</i>	<i>[Signature]</i>	<i>[Signature]</i>
ENGR EDSON R. CANDIA CREA 4888 - D	ENGR CARLOS M. DRI CONSIGLIO CREA 71360 - D	ENGR CARLOS M. DRI CONSIGLIO CREA 71360 - D

1	REVISÃO	21/06/2010	CARLOS	CARLOS
0	EMISSÃO INICIAL	14/11/2006	CARLOS	CARLOS
REVISÃO	DESCRIÇÃO	DATA	VERIFICAÇÃO	APROVAÇÃO
CÓDIGO MAGNA: 1060-D-R04-SEC-47-01		NOME ARQUIVO: 1060-D-R04-SEC-47-01.DWG		

LEGENDA:

EXECUTADO POR	S.T	DAER - DEPARTAMENTO AUTÔNOMO DE ESTRADAS DE RODAGEM	D.E.P
<b>MAGNA</b>	Rodovia:	AM/137	REG. Nº
DATA:	Trecho :	BARRA DO RIO AZUL - ITATIBA DO SUL	ESCALA: 1:200
SEÇÕES TRANSVERSAIS			FOLHA: SEC-47



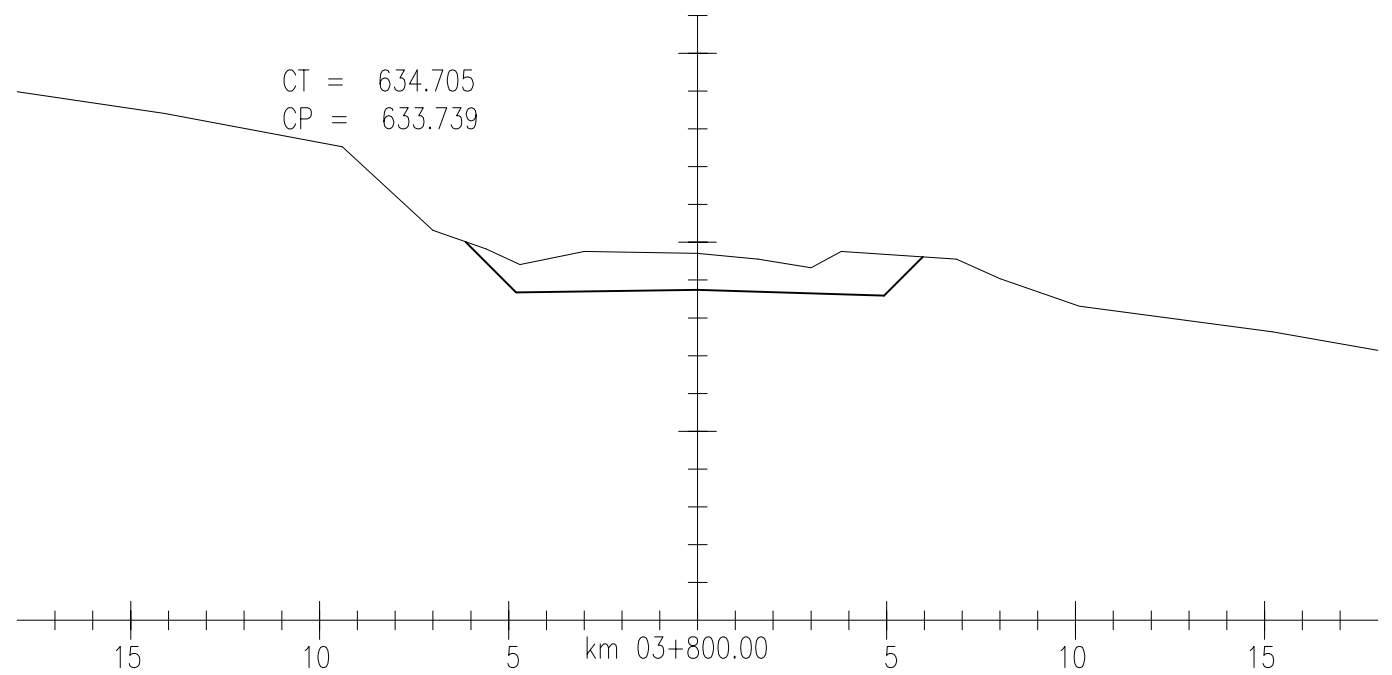
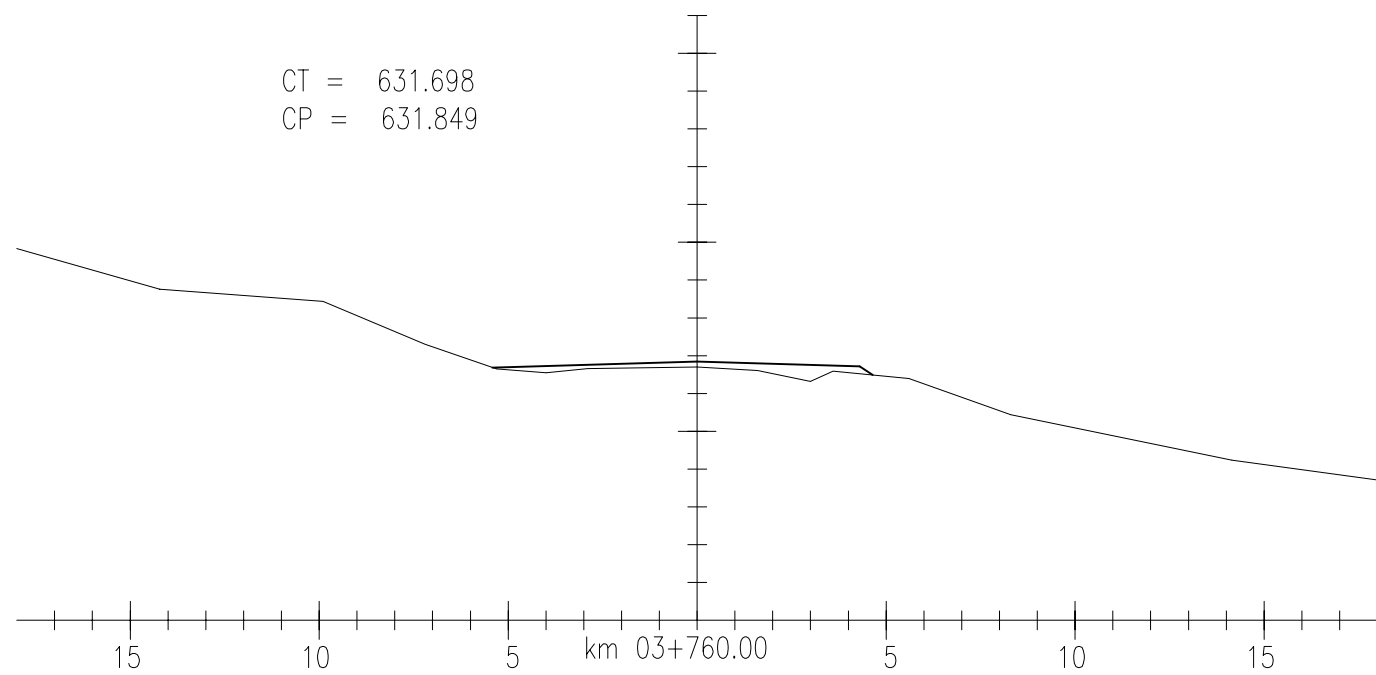
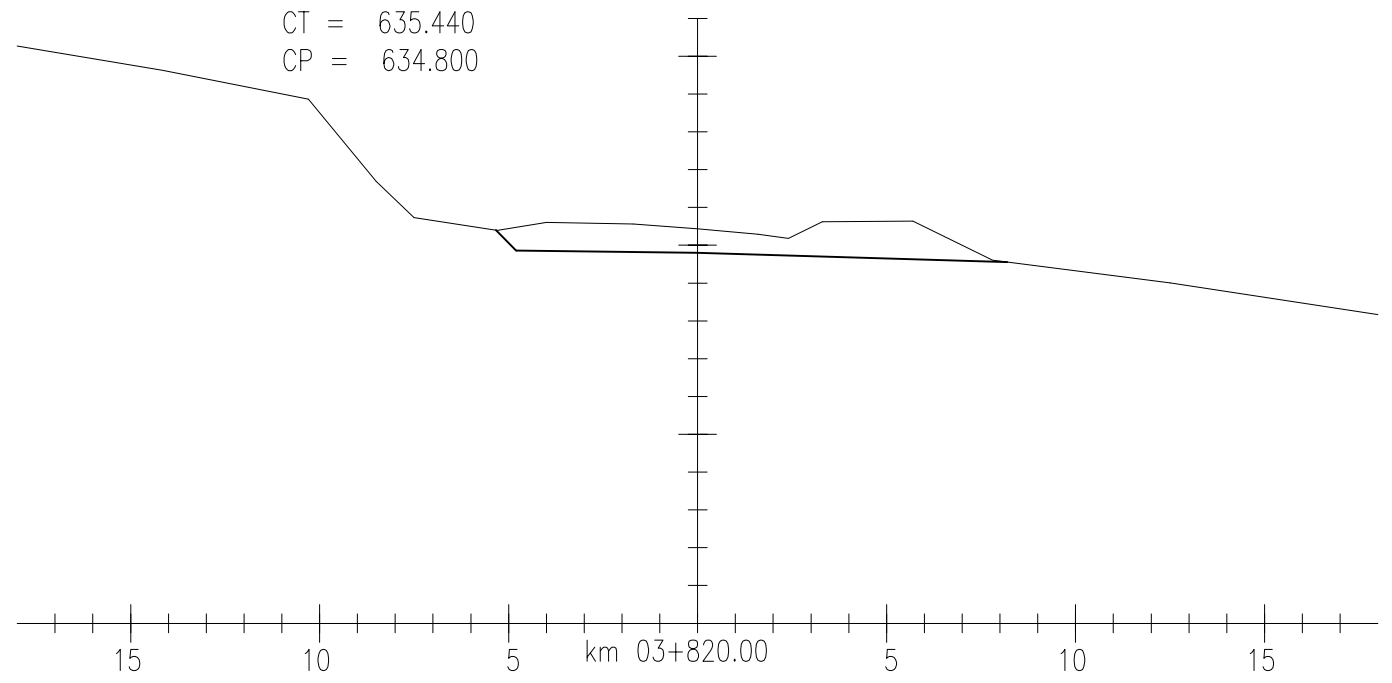
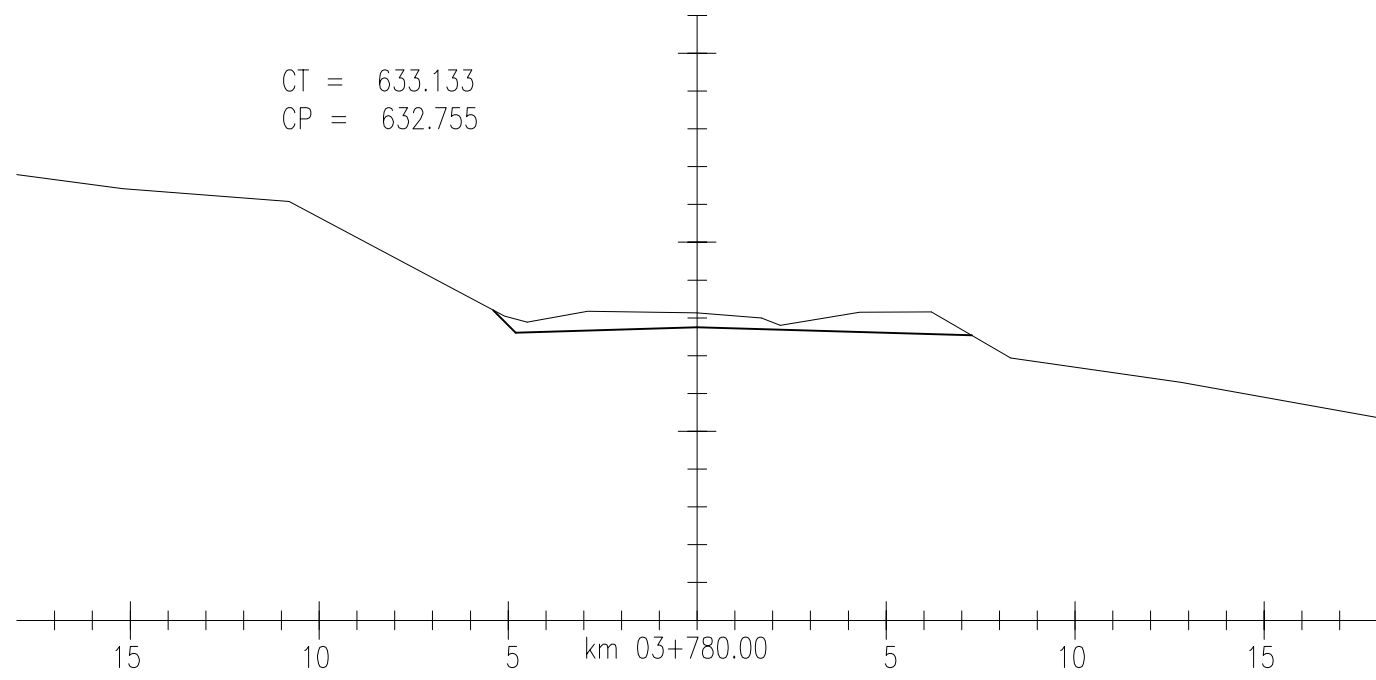

EQUIPE TÉCNICA		
RESPONSÁVEL TÉCNICO	COORDENADOR DO PROJETO	PROJETISTA
<i>[Signature]</i> ENGR EDSON R. CANDIA CREA 4888 - D	<i>[Signature]</i> ENGR CARLOS M. DRI CONSIGLIO CREA 71360 - D	<i>[Signature]</i> ENGR CARLOS M. DRI CONSIGLIO CREA 71360 - D

REVISÃO	DESCRIÇÃO	DATA	VERIFICAÇÃO	APROVAÇÃO
1	REVISÃO	21/06/2010	CARLOS	CARLOS
0	EMISSÃO INICIAL	14/11/2006	CARLOS	CARLOS
CÓDIGO MAGNA: 1060-D-R04-SEC-48-01 NOME ARQUIVO: 1060-D-R04-SEC-48-01.DWG				

LEGENDA:

 EXECUTADO POR DATA:	S.T DAER - DEPARTAMENTO AUTÔNOMO DE ESTRADAS DE RODAGEM	D.E.P
	Rodovia: AM/137 Trecho: BARRA DO RIO AZUL - ITATIBA DO SUL	REG. Nº ESCALA: 1:200
	SEÇÕES TRANSVERSAIS	

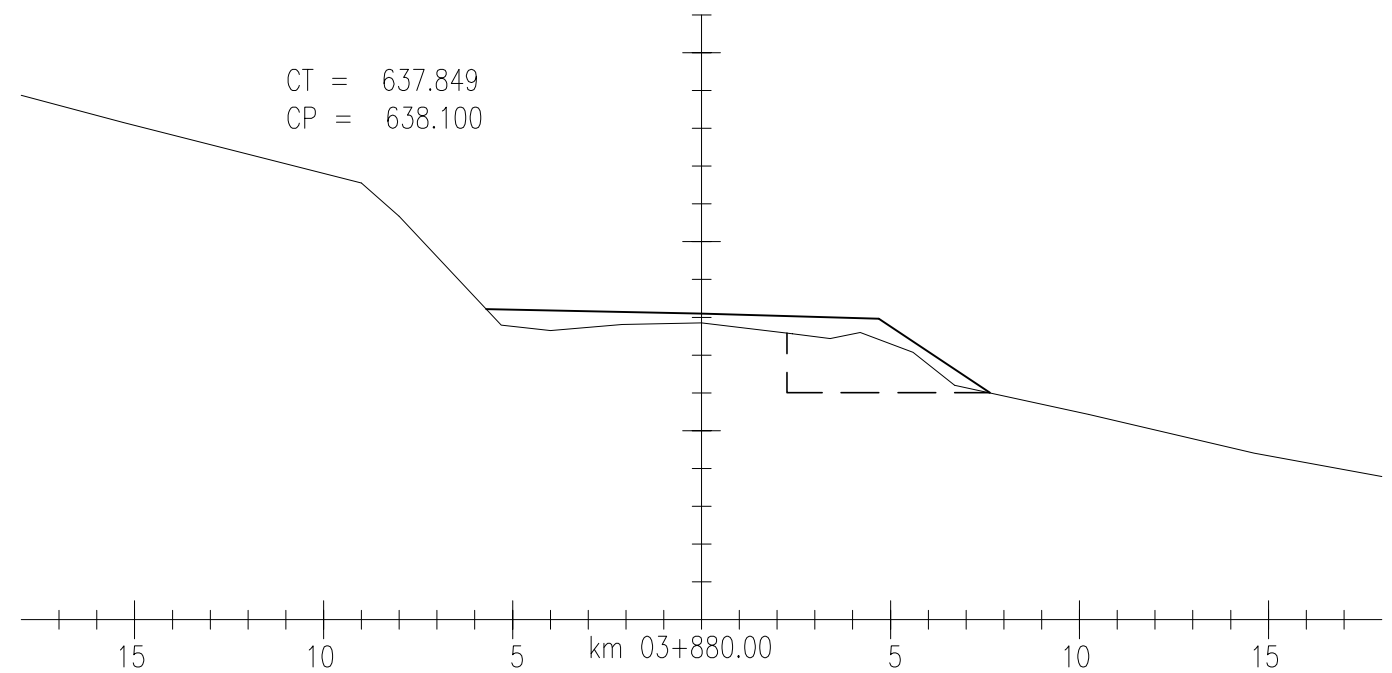
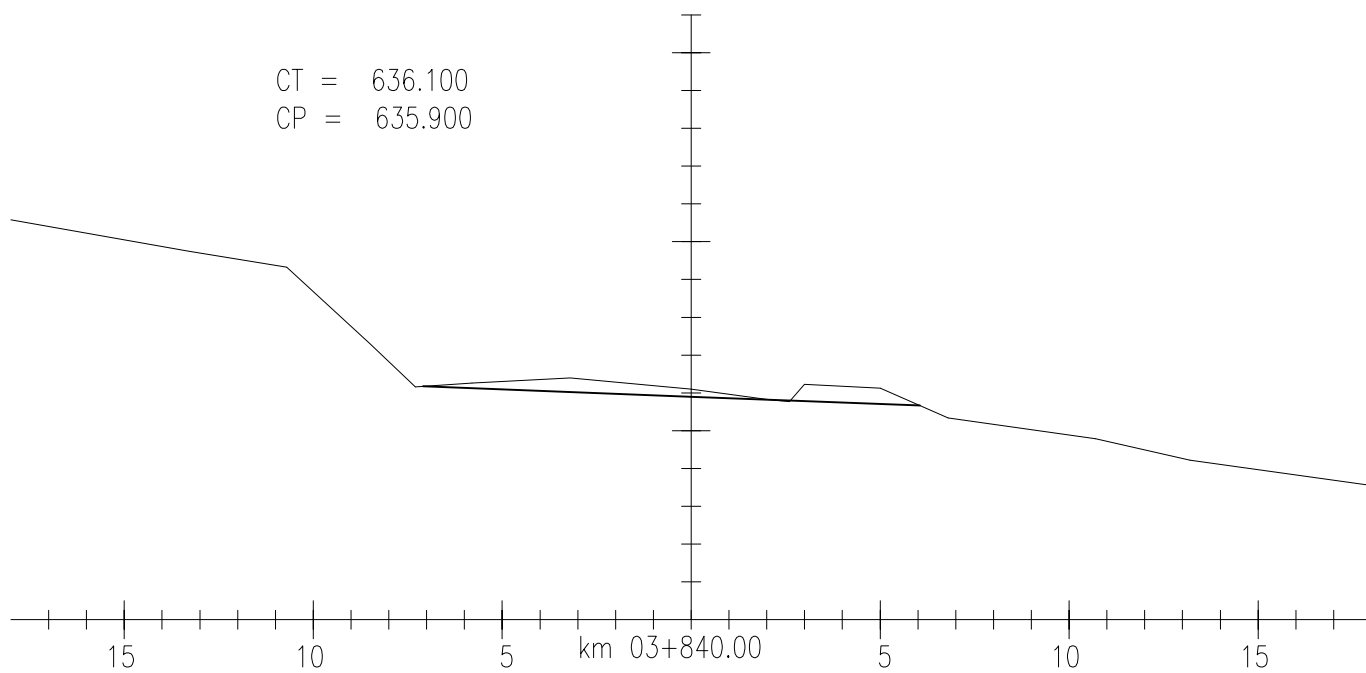
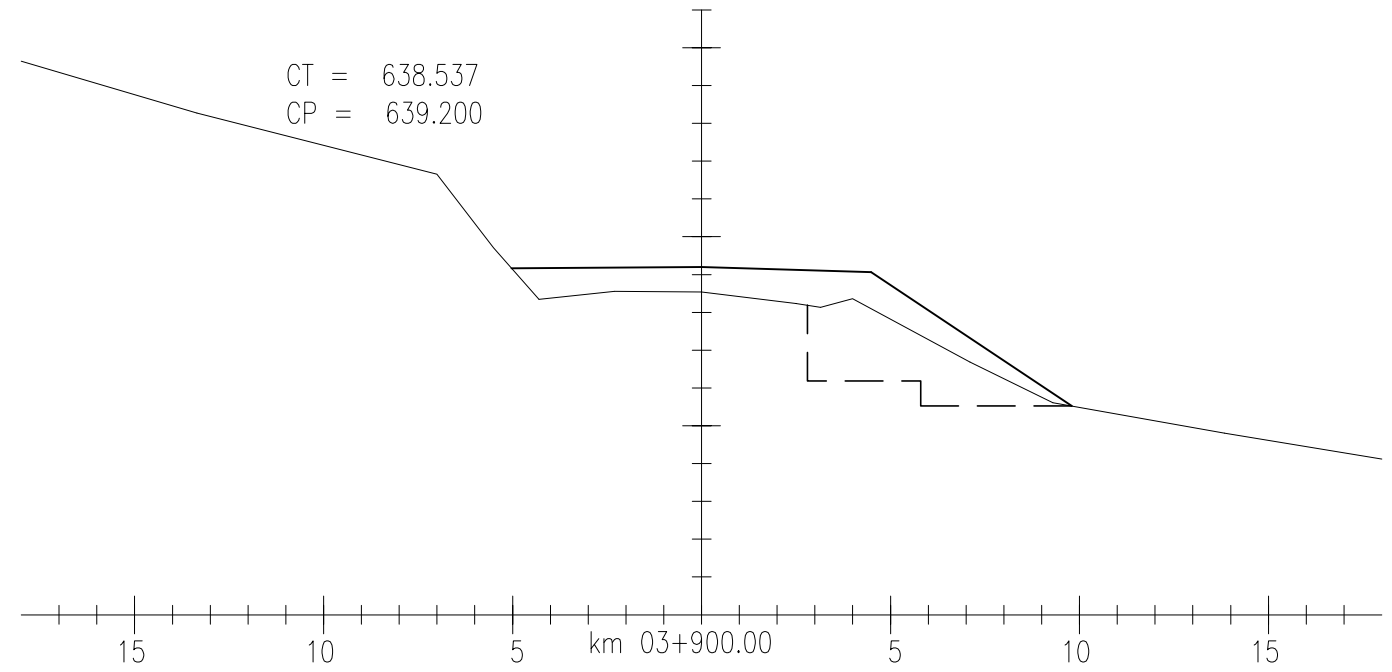
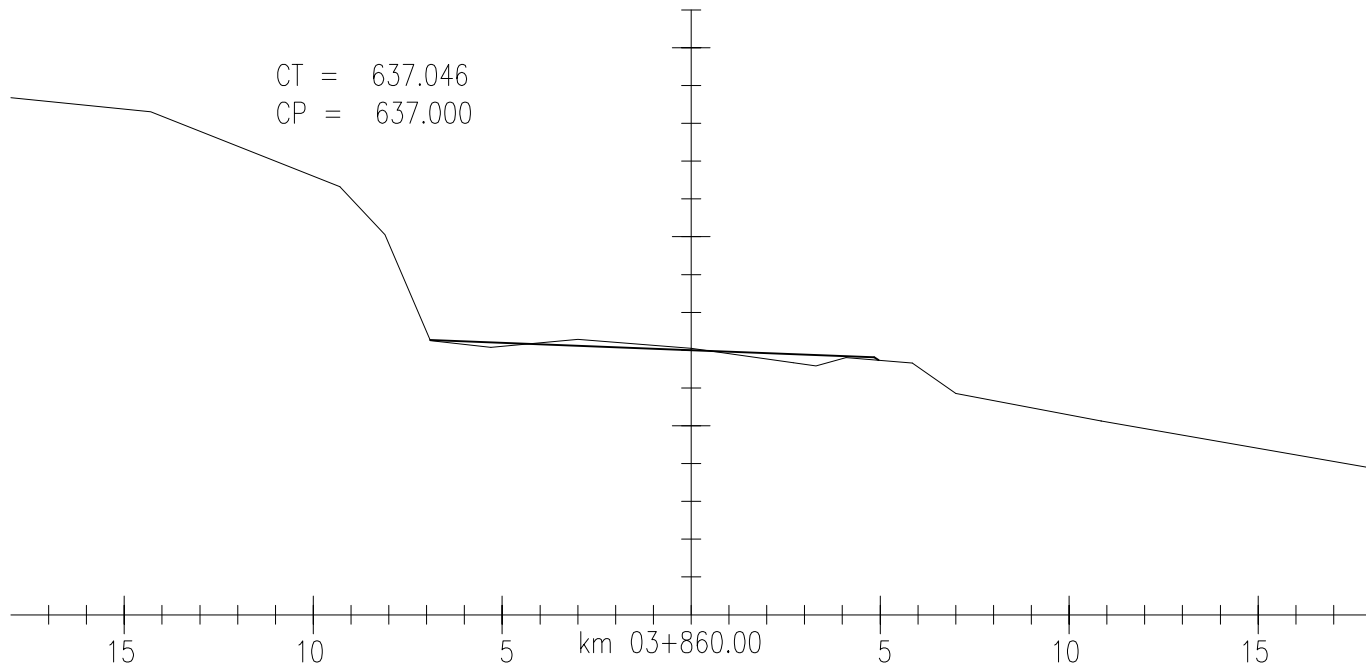

EQUIPE TÉCNICA		
RESPONSÁVEL TÉCNICO	COORDENADOR DO PROJETO	PROJETISTA
ENGº EDSAIR N. CANDIA CREA 4888 - D	ENGº CARLOS M. DRI CONSIGLIO CREA 71360 - D	ENGº CARLOS M. DRI CONSIGLIO CREA 71360 - D

REVISÃO	EMISSÃO INICIAL	DESCRIÇÃO	DATA	VERIFICAÇÃO	APROVAÇÃO
1	REVISÃO		21/06/2010	CARLOS	CARLOS
0	EMISSÃO INICIAL		14/11/2006	CARLOS	CARLOS

CÓDIGO MAGNA: 1060-D-R04-SEC-49-01 NOME ARQUIVO: 1060-D-R04-SEC-49-01.DWG

LEGENDA:

EXECUTADO POR	S.T	DAER - DEPARTAMENTO AUTÔNOMO DE ESTRADAS DE RODAGEM	D.E.P
		Rodovia: AM/137	REG. Nº
		Trecho : BARRA DO RIO AZUL - ITATIBA DO SUL	ESCALA: 1:200
DATA:		SEÇÕES TRANSVERSAIS	
			FOLHA: SEC-49

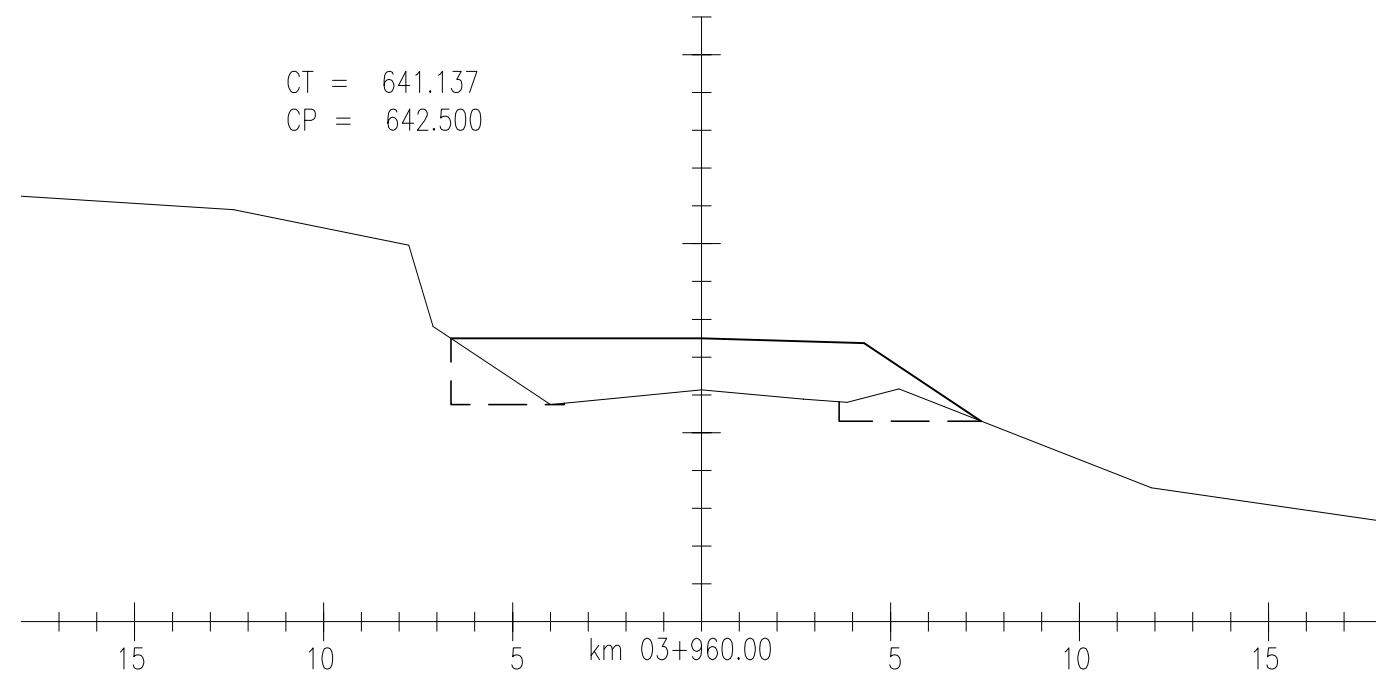
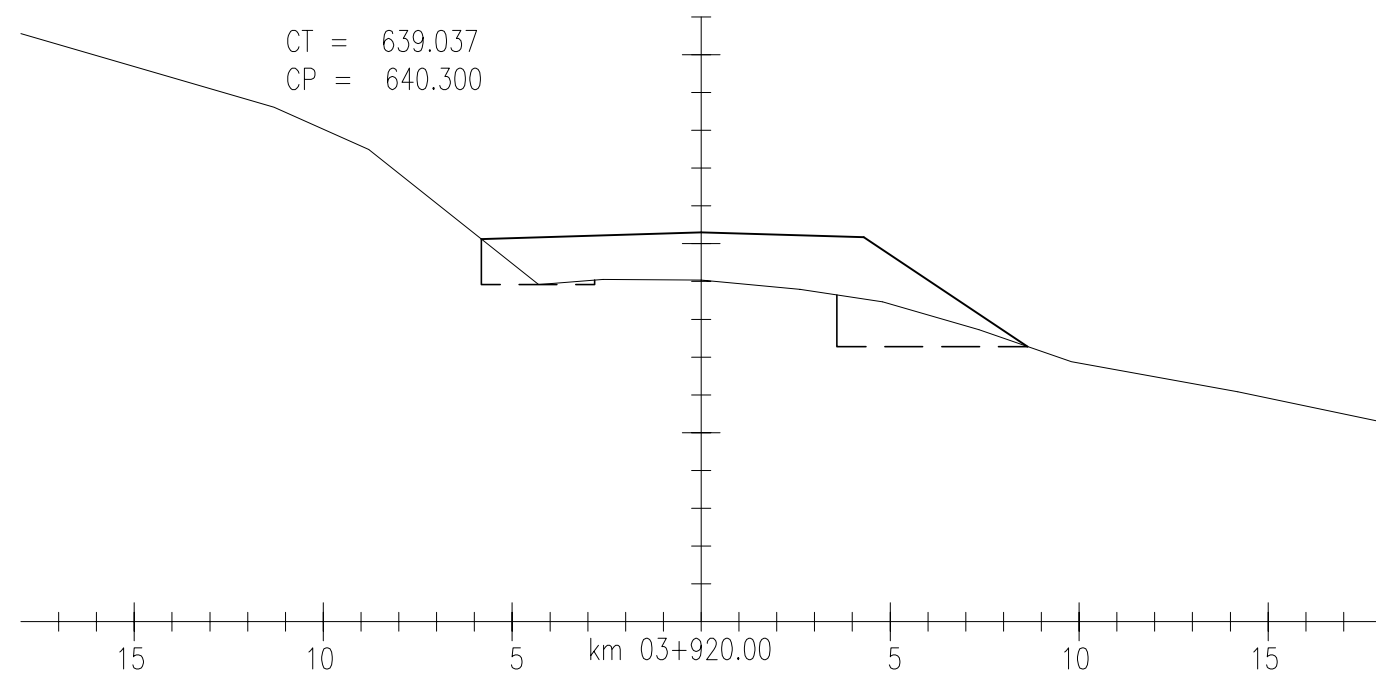
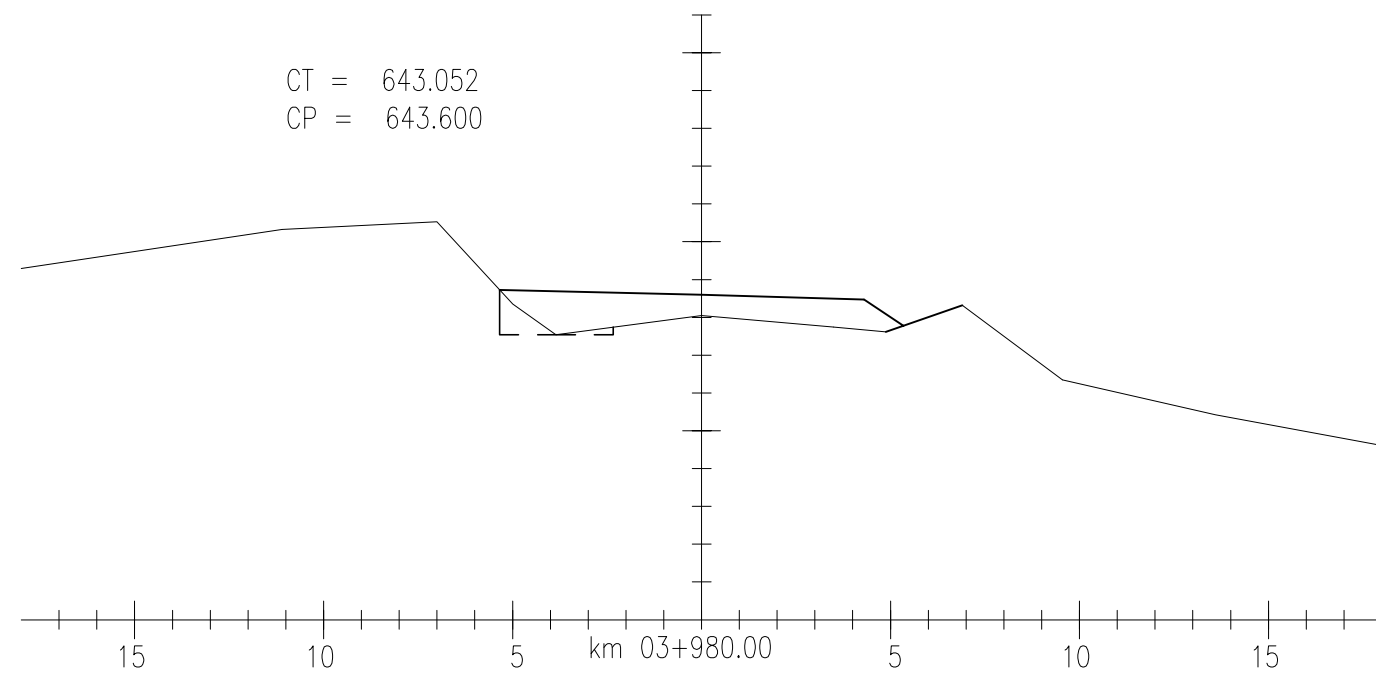
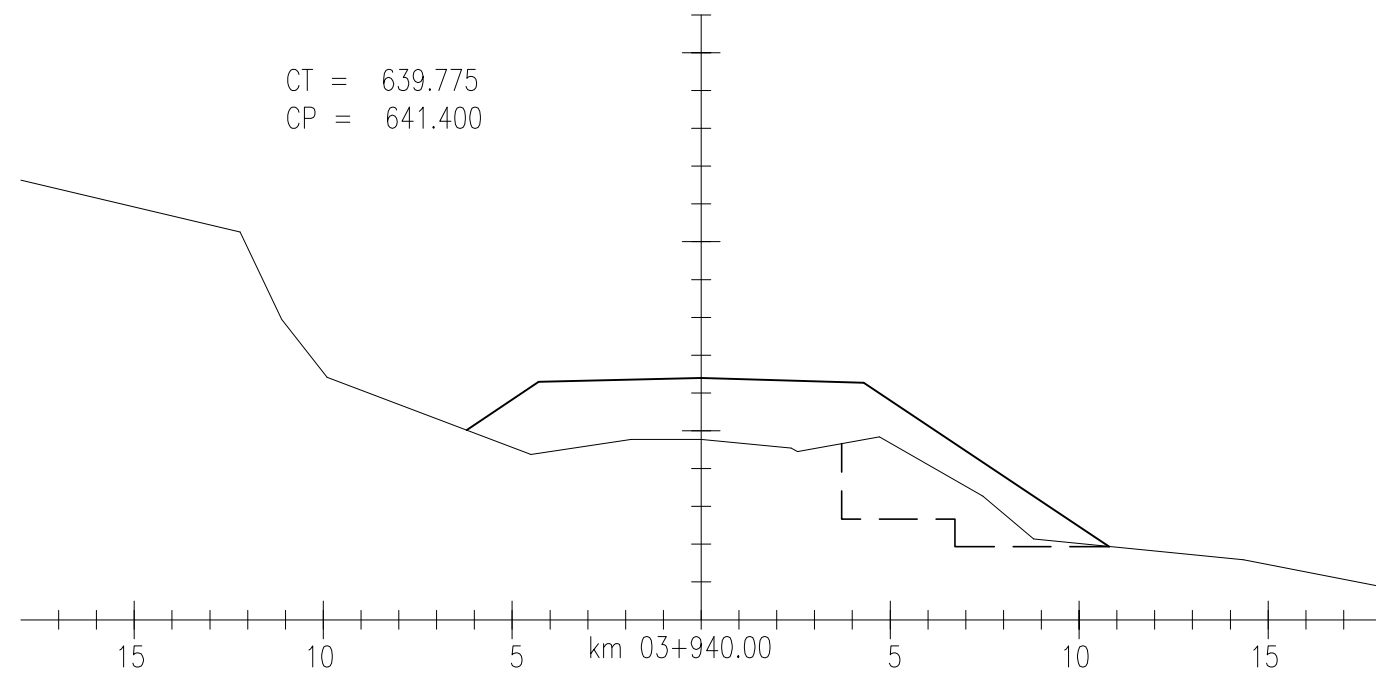

LEGENDA:

EXECUTADO POR



DATA:

S.T	DAER - DEPARTAMENTO AUTÔNOMO DE ESTRADAS DE RODAGEM	D.E.P
Rodovia:	AM/137	REG. Nº
Trecho :	BARRA DO RIO AZUL - ITATIBA DO SUL	ESCALA:
SEÇÕES TRANSVERSAIS		1:200
		FOLHA: SEC-50

EQUIPE TÉCNICA

RESPONSÁVEL TÉCNICO	COORDENADOR DO PROJETO	PROJETISTA
<i>[Signature]</i>	<i>[Signature]</i>	<i>[Signature]</i>
ENGR EDSON R. CANDIA CREA 4888 - D	ENGR CARLOS M. DRI CONSIGLIO CREA 71360 - D	ENGR CARLOS M. DRI CONSIGLIO CREA 71360 - D

1	REVISÃO	21/06/2010	CARLOS	CARLOS
0	EMISSÃO INICIAL	14/11/2006	CARLOS	CARLOS
REVISÃO	DESCRIÇÃO	DATA	VERIFICAÇÃO	APROVAÇÃO
CÓDIGO MAGNA: 1060-D-R04-SEC-50-01		NOME ARQUIVO: 1060-D-R04-SEC-50-01.DWG		

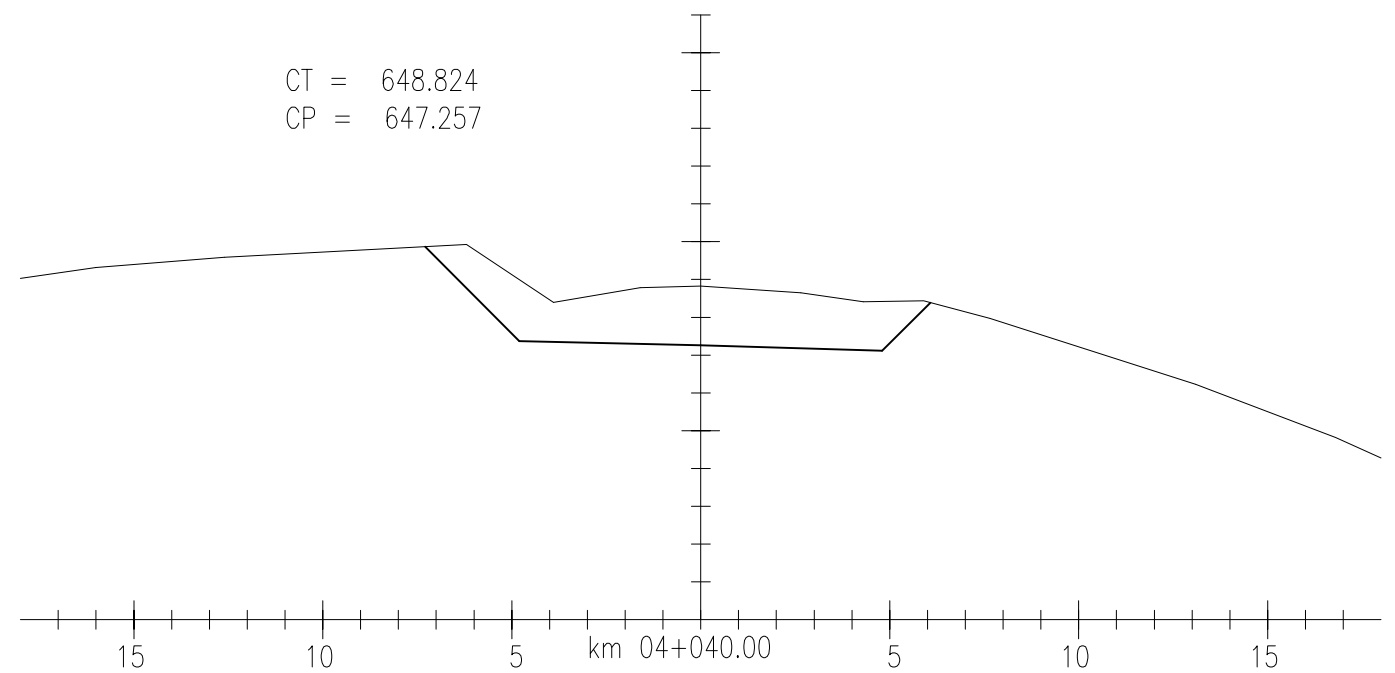
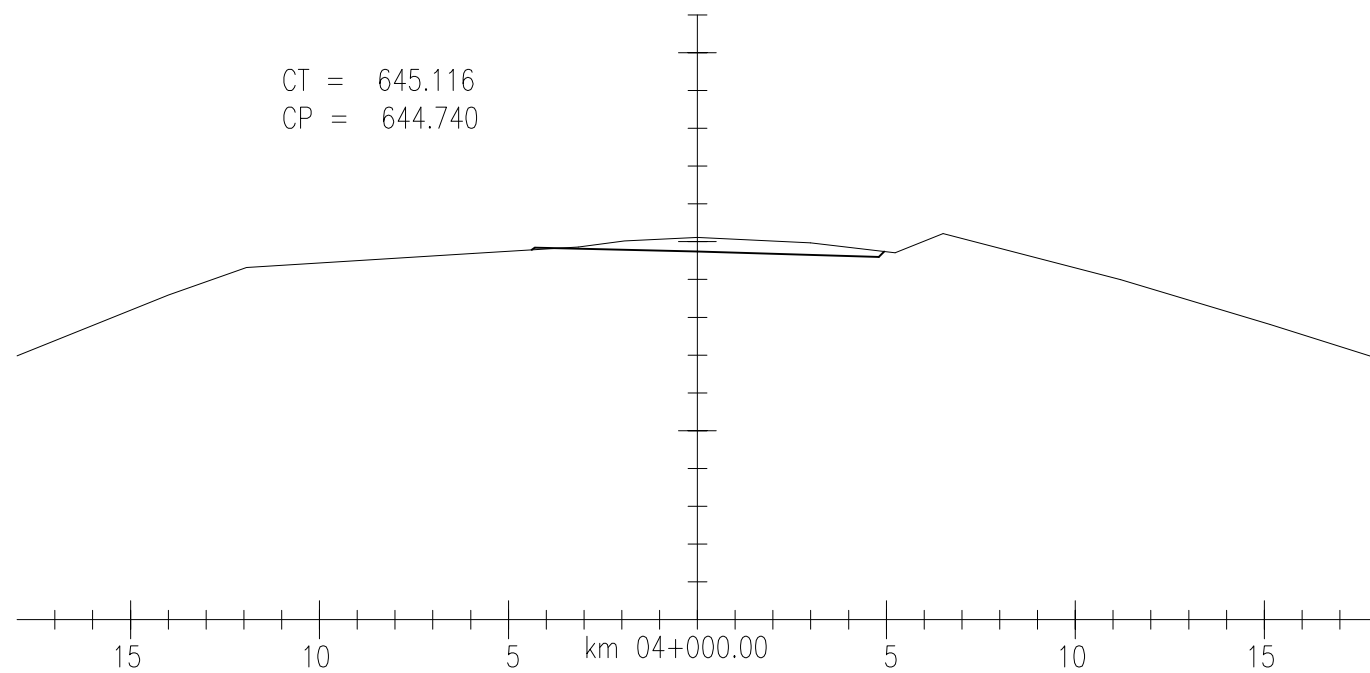
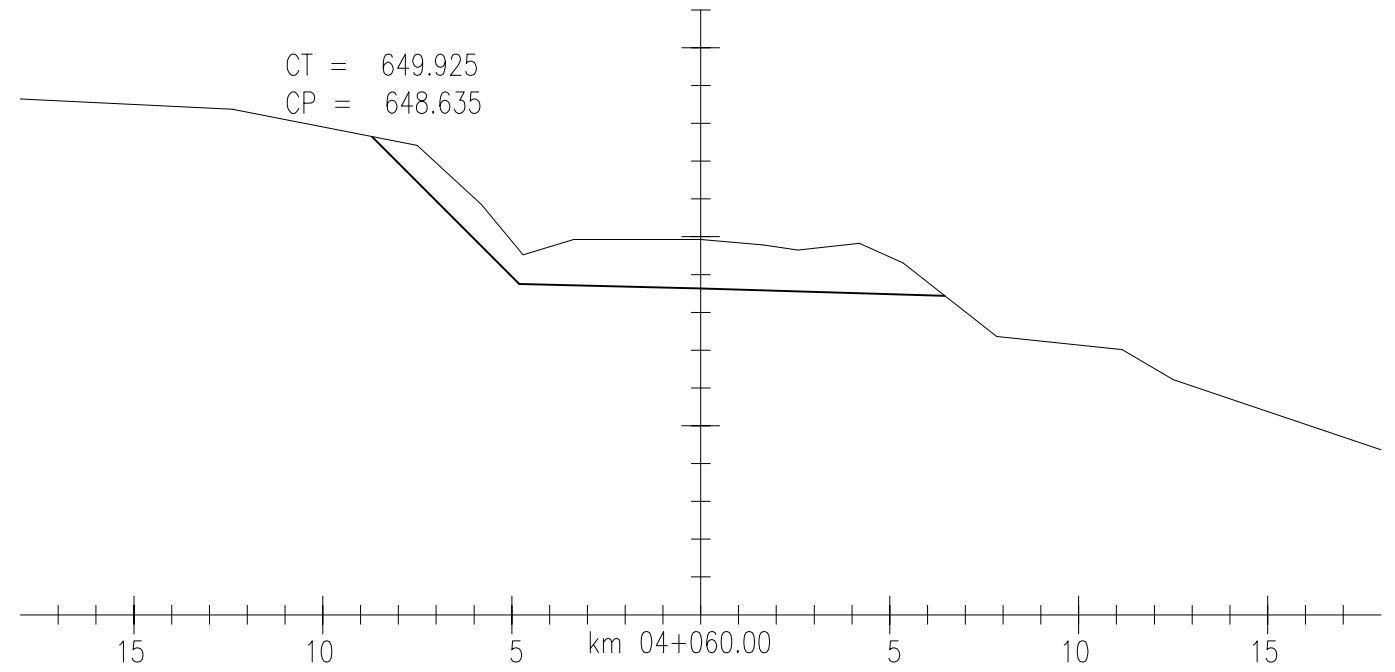
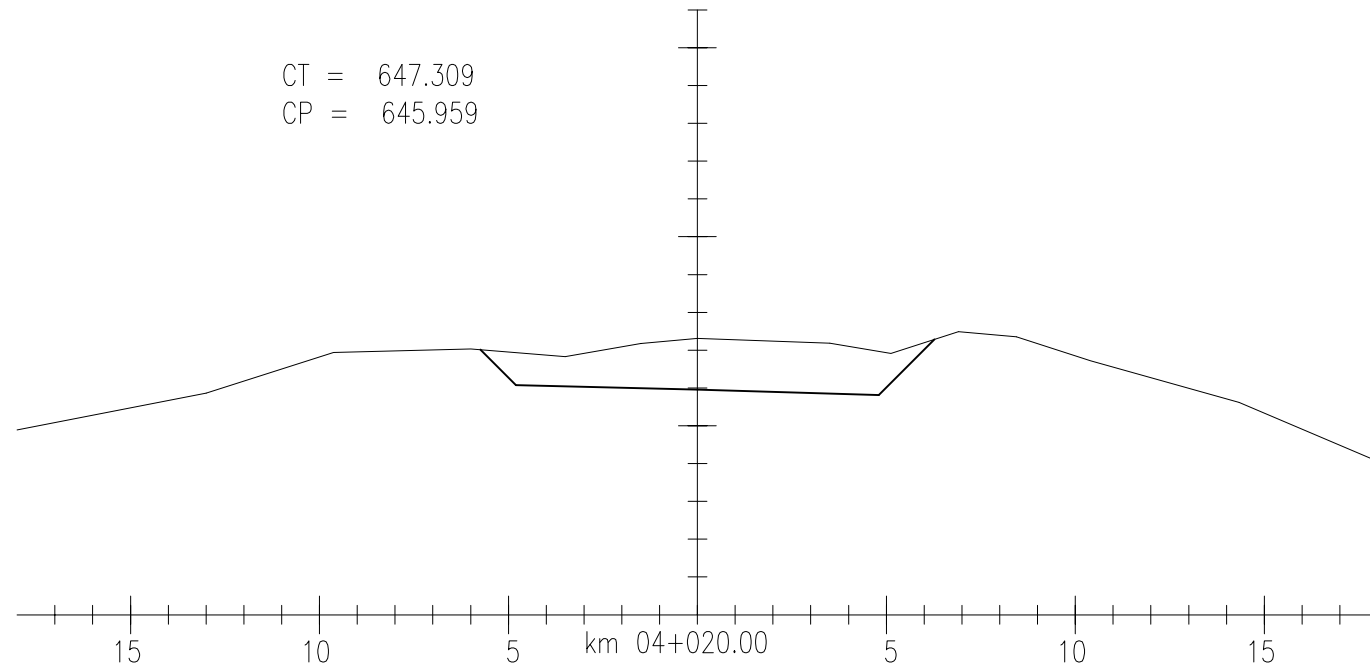

LEGENDA:

EXECUTADO POR	S.T	DAER - DEPARTAMENTO AUTÔNOMO DE ESTRADAS DE RODAGEM	D.E.P
 DATA:	Rodovia:	AM/137	REG. Nº
	Trecho :	BARRA DO RIO AZUL - ITATIBA DO SUL	ESCALA: 1:200
SEÇÕES TRANSVERSAIS			FOLHA: SEC-51

EQUIPE TÉCNICA		
RESPONSÁVEL TÉCNICO	COORDENADOR DO PROJETO	PROJETISTA
 ENGR EDSONY CANDIA CREA 4888 - D	 ENGR CARLOS M. DRI CONSIGLIO CREA 71360 - D	 ENGR CARLOS M. DRI CONSIGLIO CREA 71360 - D

REVISÃO	DESCRIÇÃO	DATA	VERIFICAÇÃO	APROVAÇÃO
1	REVISÃO	21/06/2010	CARLOS	CARLOS
0	EMISSÃO INICIAL	14/11/2006	CARLOS	CARLOS
CÓDIGO MAGNA: 1060-D-R04-SEC-51-01 NOME ARQUIVO: 1060-D-R04-SEC-51-01.DWG				

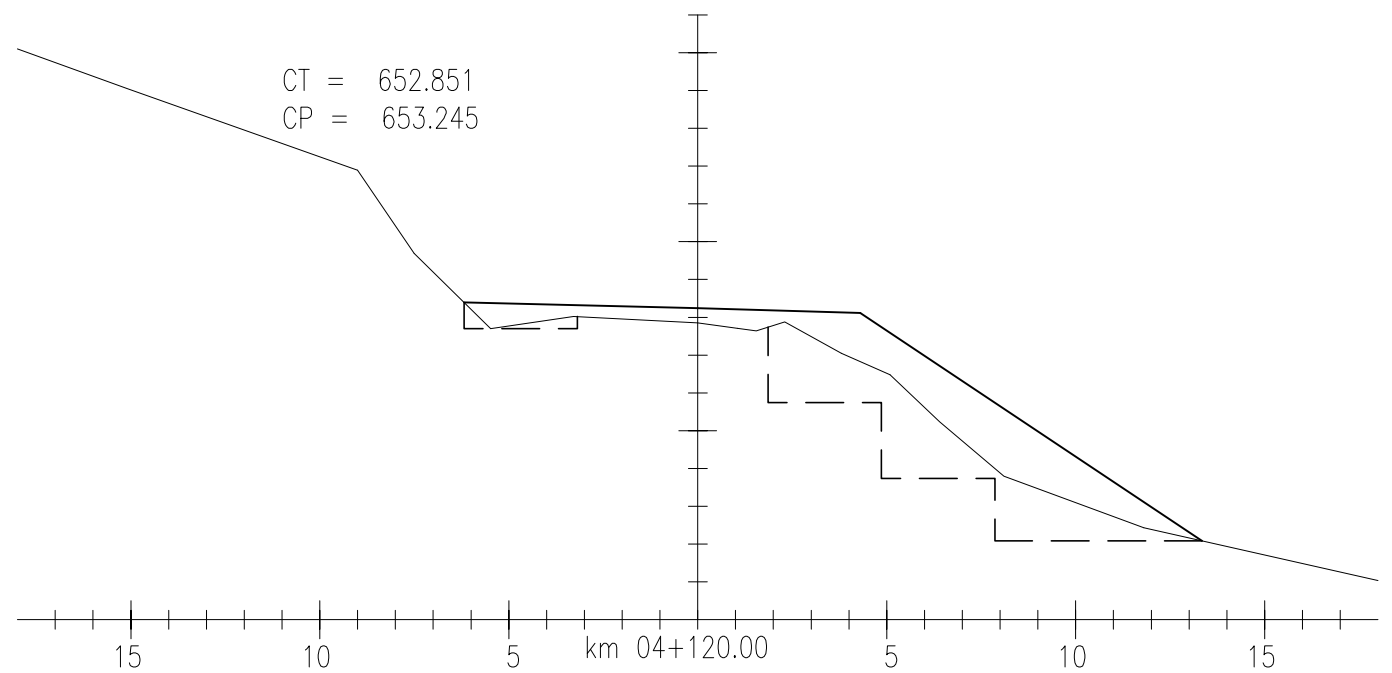
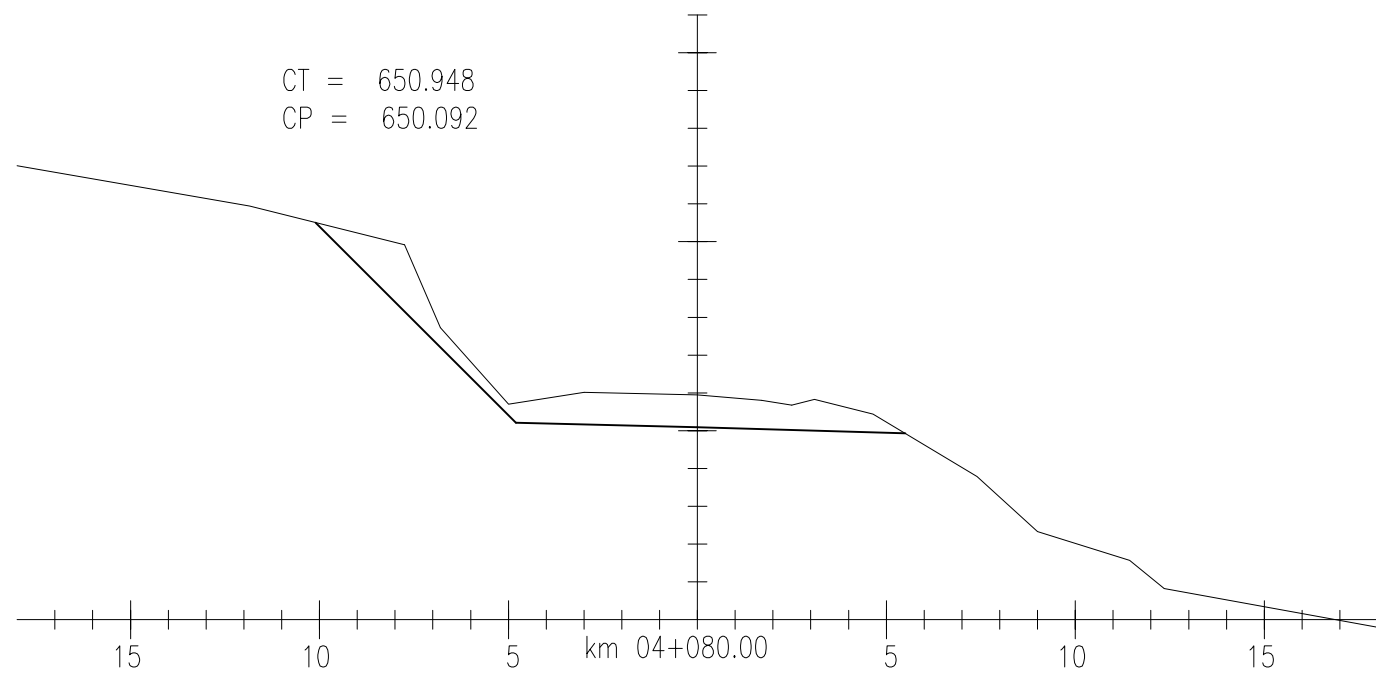
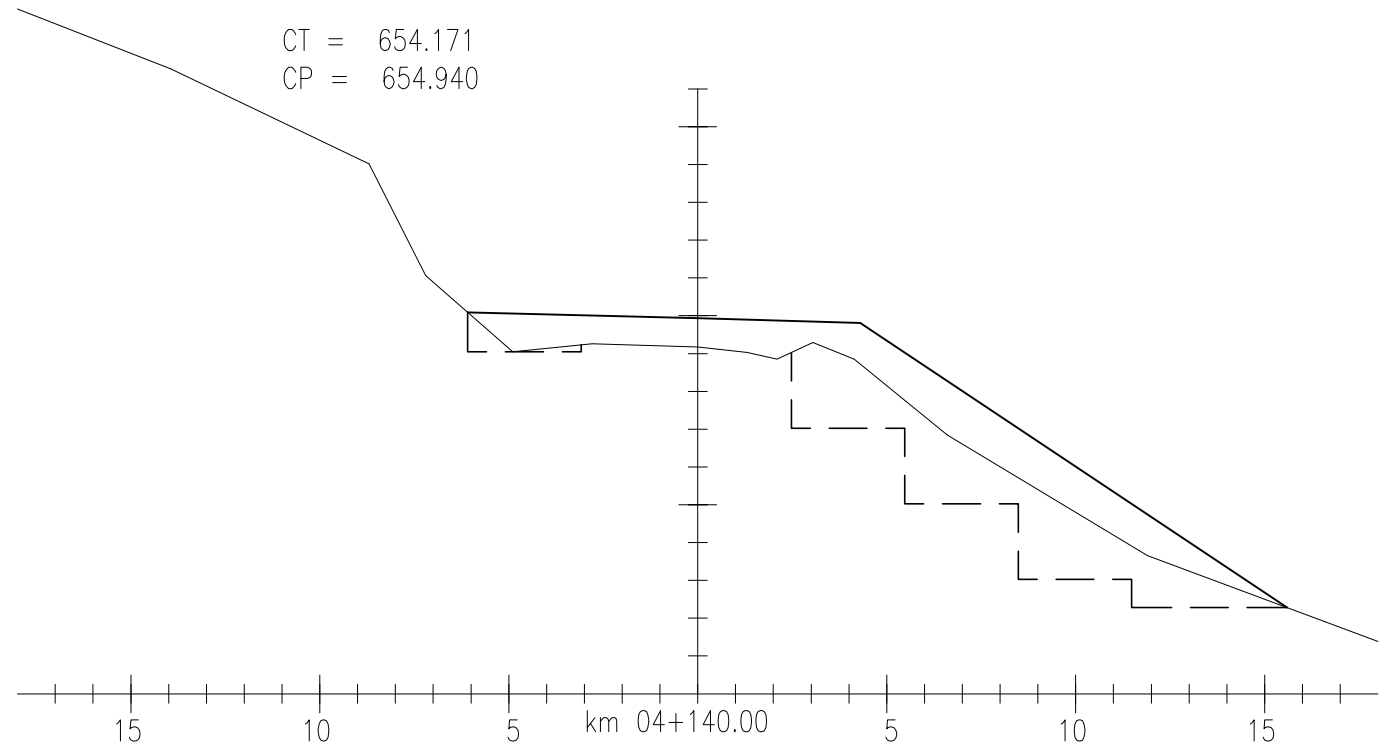
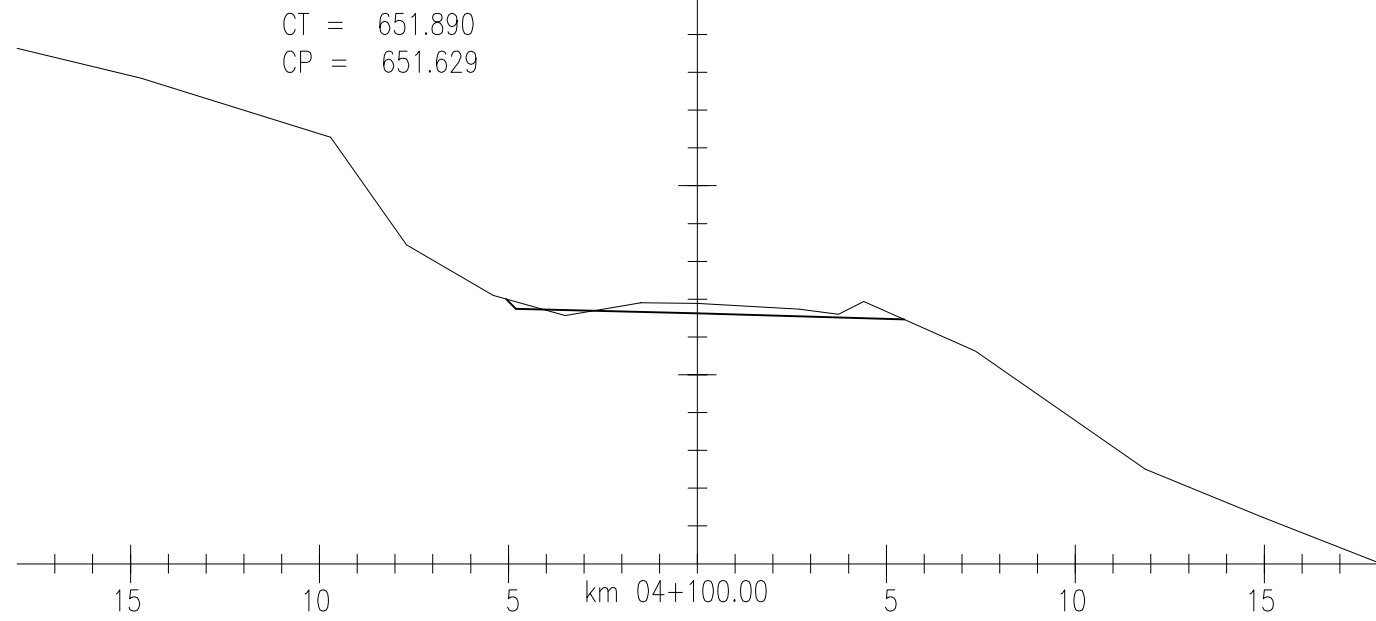

LEGENDA:

EXECUTADO POR	S.T	DAER - DEPARTAMENTO AUTÔNOMO DE ESTRADAS DE RODAGEM	D.E.P
		Rodovia: AM/137	REG. Nº
		Trecho: BARRA DO RIO AZUL - ITATIBA DO SUL	ESCALA: 1:200
DATA:		SEÇÕES TRANSVERSAIS	
			FOLHA: SEC-52

EQUIPE TÉCNICA

RESPONSÁVEL TÉCNICO	COORDENADOR DO PROJETO	PROJETISTA
ENGR EDSONY CANDIDA CREA 4888 - D	ENGR CARLOS M. DRI CONSIGLIO CREA 71360 - D	ENGR CARLOS M. DRI CONSIGLIO CREA 71360 - D

1	REVISÃO	21/06/2010	CARLOS	CARLOS
0	EMISSÃO INICIAL	14/11/2006	CARLOS	CARLOS
REVISÃO	DESCRIÇÃO	DATA	VERIFICAÇÃO	APROVAÇÃO
CÓDIGO MAGNA: 1060-D-R04-SEC-52-01		NOME ARQUIVO: 1060-D-R04-SEC-52-01.DWG		

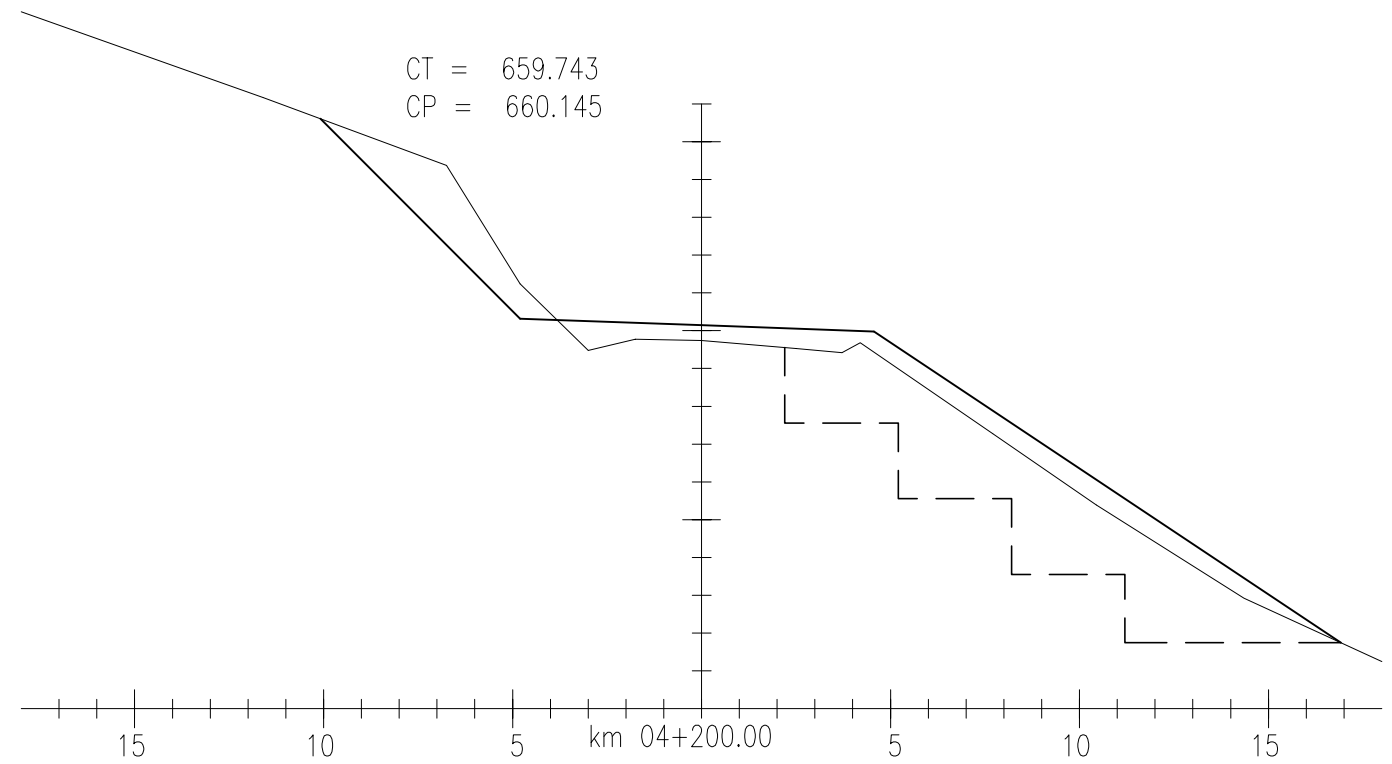
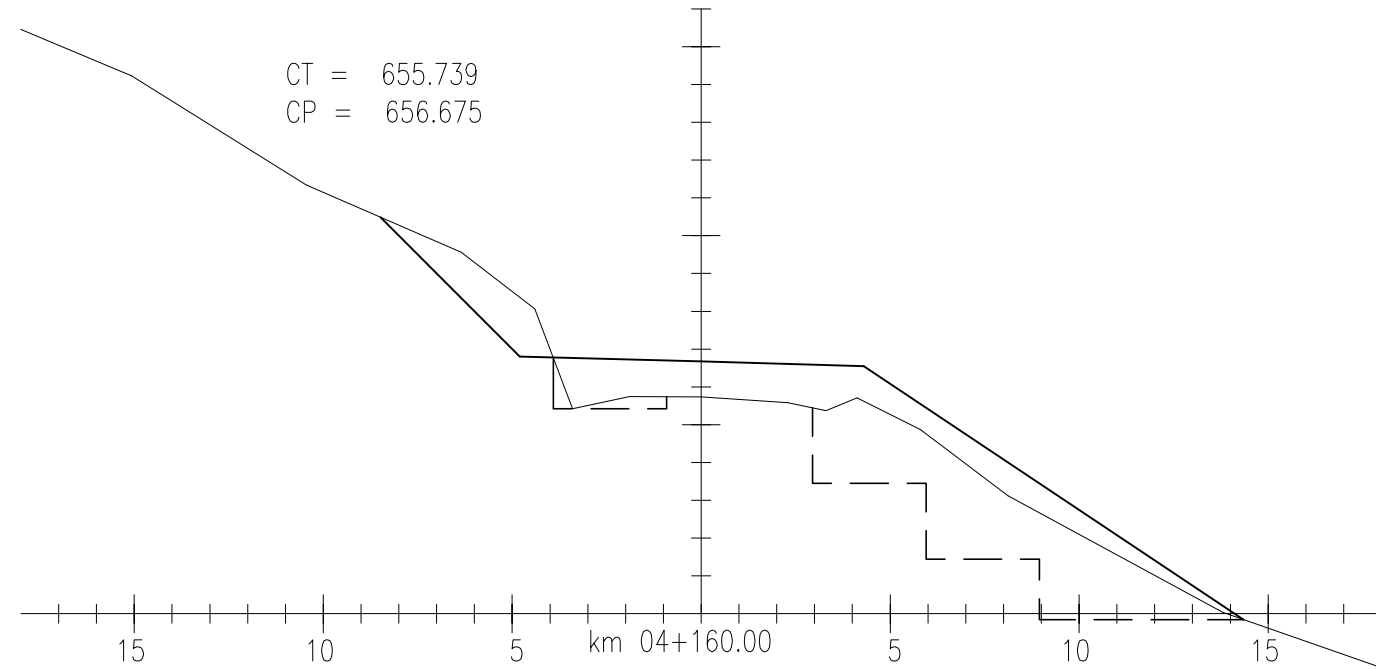
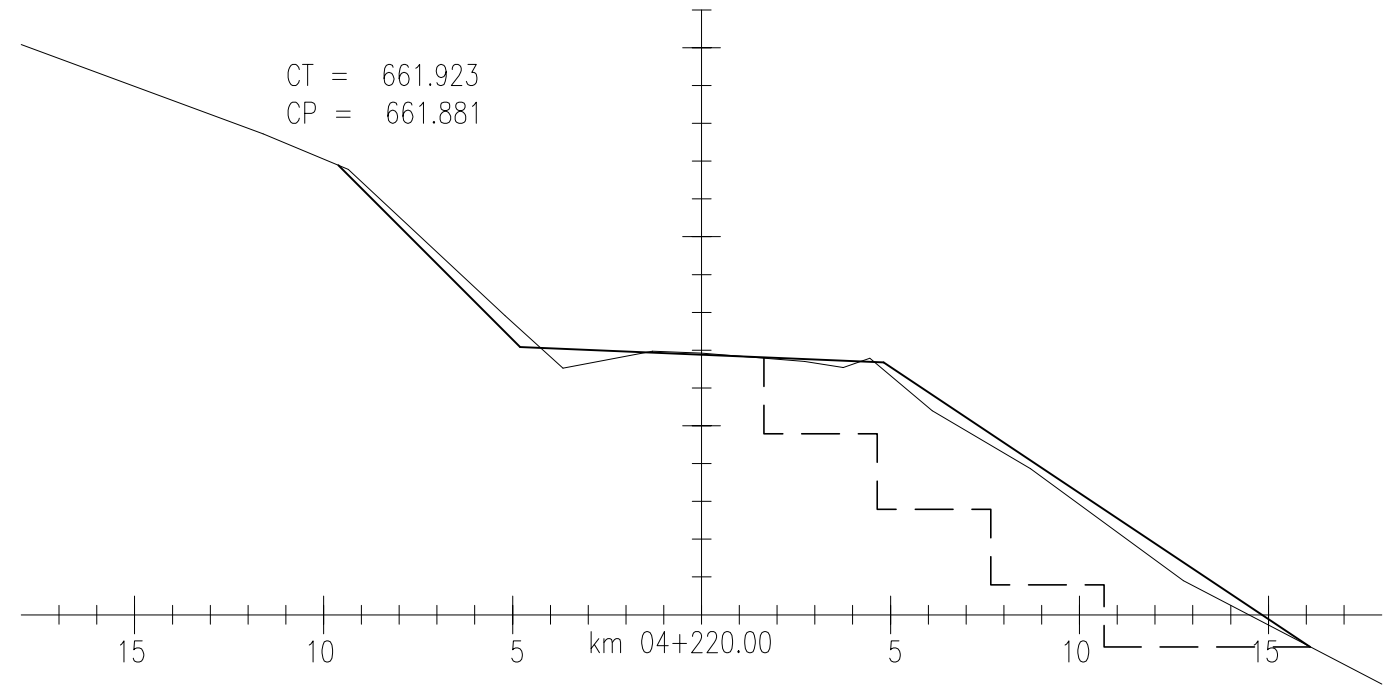
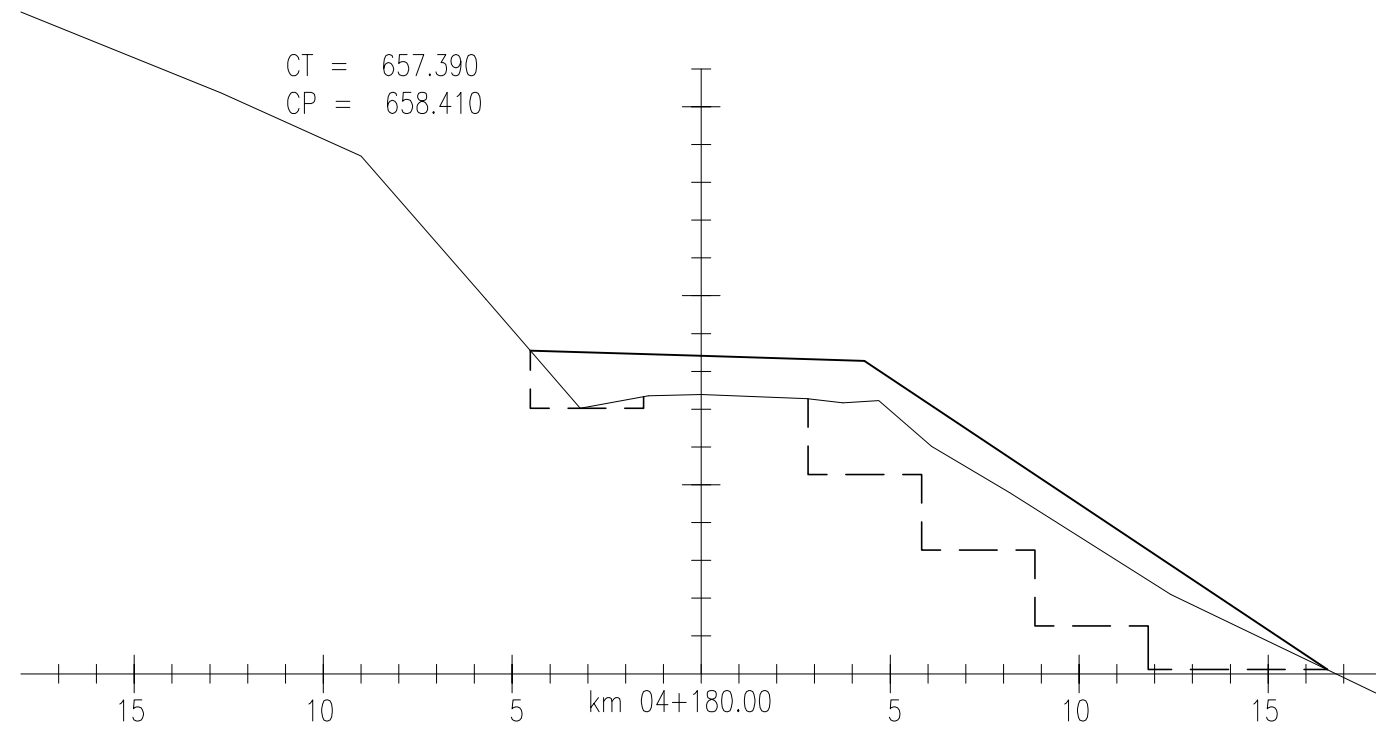

LEGENDA:

EXECUTADO POR



DATA:

S.T DAER - DEPARTAMENTO AUTÔNOMO DE ESTRADAS DE RODAGEM

Rodovia: AM/137  
Trecho: BARRA DO RIO AZUL - ITATIBA DO SUL

SEÇÕES TRANSVERSAIS

D.E.P

REG. Nº  
ESCALA: 1:200  
FOLHA: SEC-53

EQUIPE TÉCNICA

RESPONSÁVEL TÉCNICO	COORDENADOR DO PROJETO	PROJETISTA
ENGR EDCAIR N. CANDIA CREA 4888 - D	ENGR CARLOS M. DRI CONSIGLIO CREA 71360 - D	ENGR CARLOS M. DRI CONSIGLIO CREA 71360 - D

1	REVISÃO	21/06/2010	CARLOS	CARLOS
0	EMISSÃO INICIAL	14/11/2006	CARLOS	CARLOS
REVISÃO	DESCRIÇÃO	DATA	VERIFICAÇÃO	APROVAÇÃO
CÓDIGO MAGNA: 1060-D-R04-SEC-53-01		NOME ARQUIVO: 1060-D-R04-SEC-53-01.DWG		

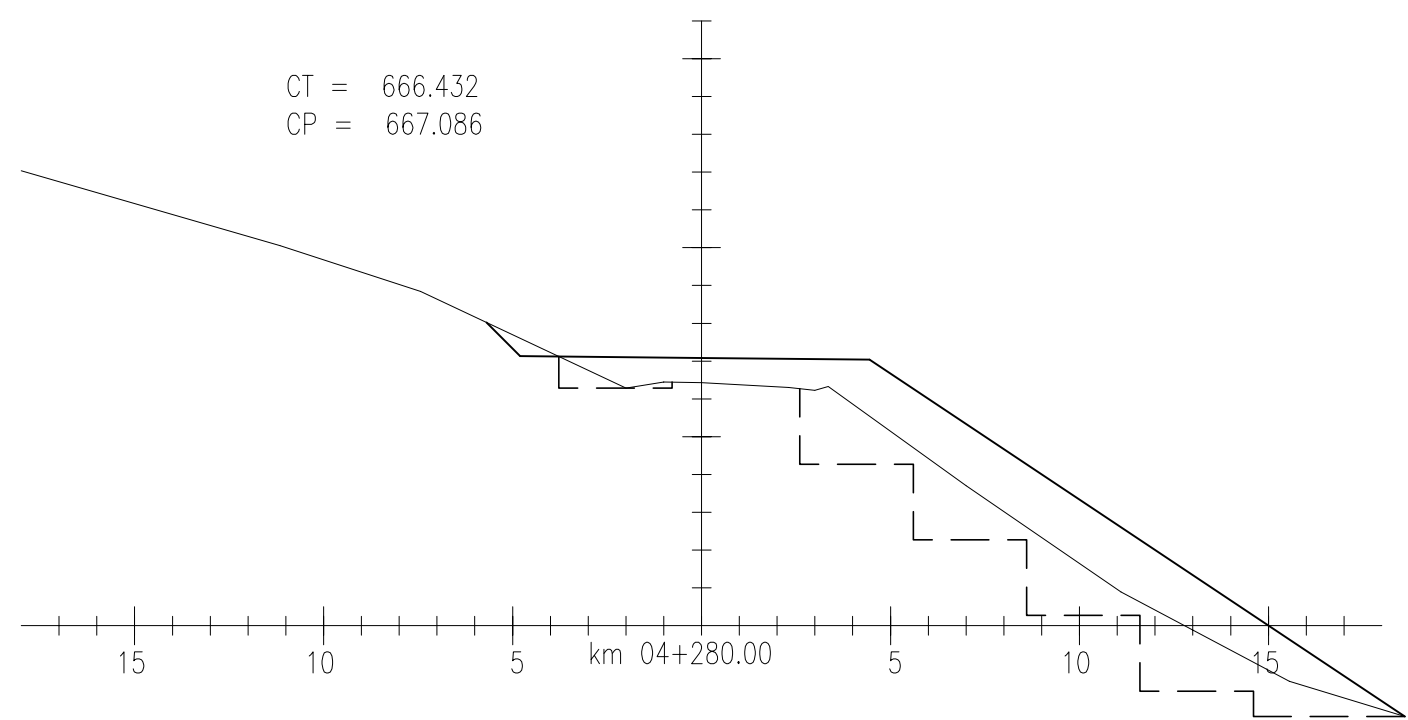
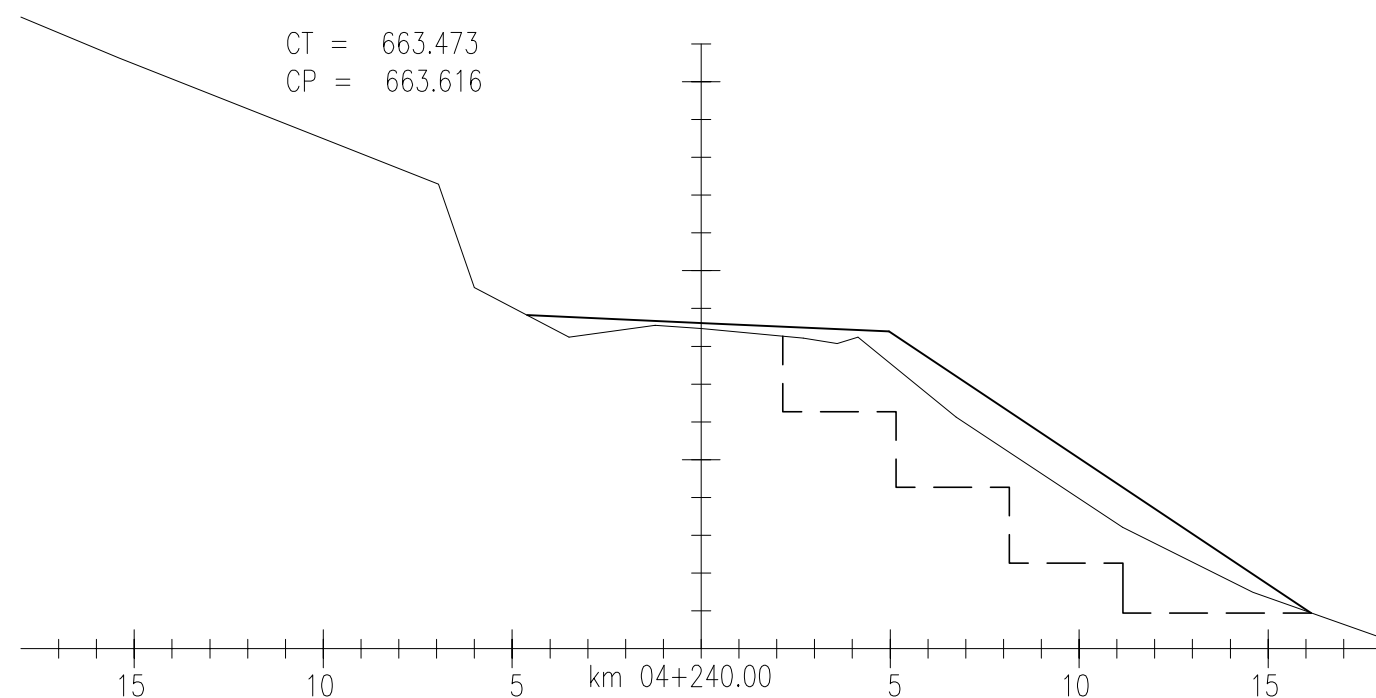
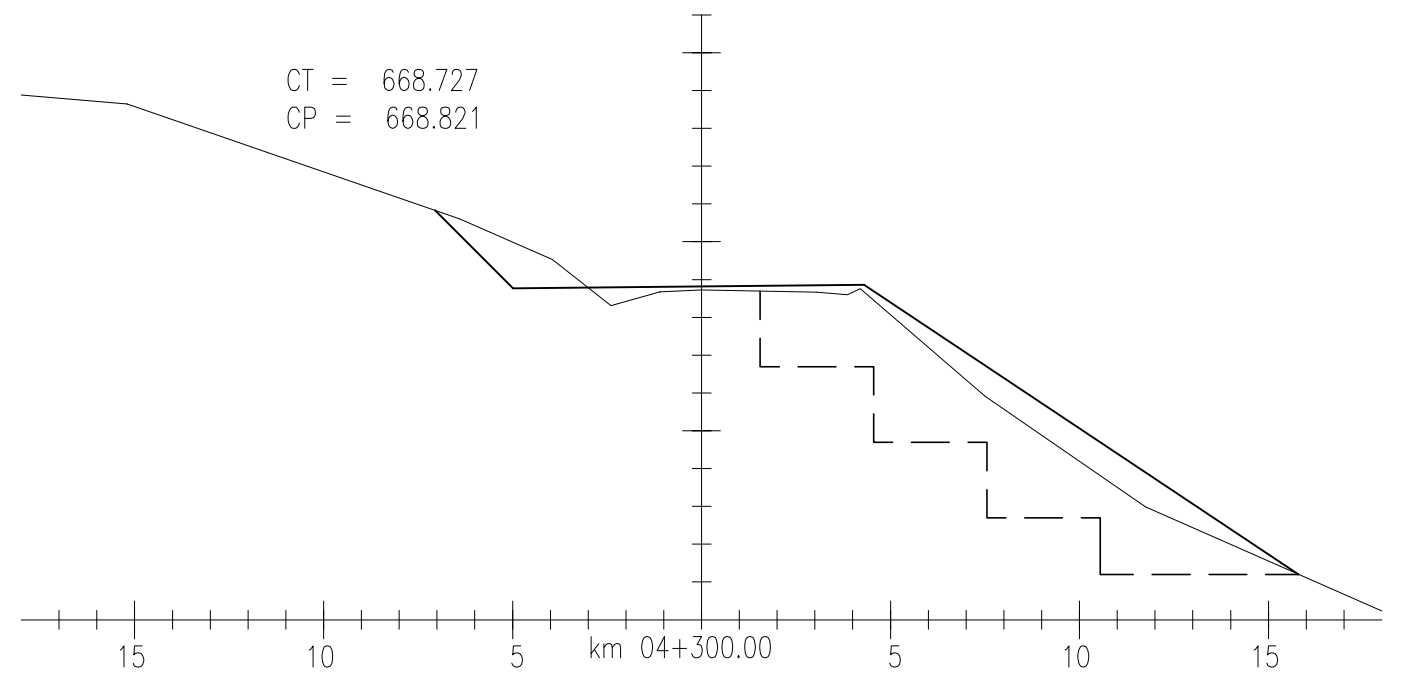
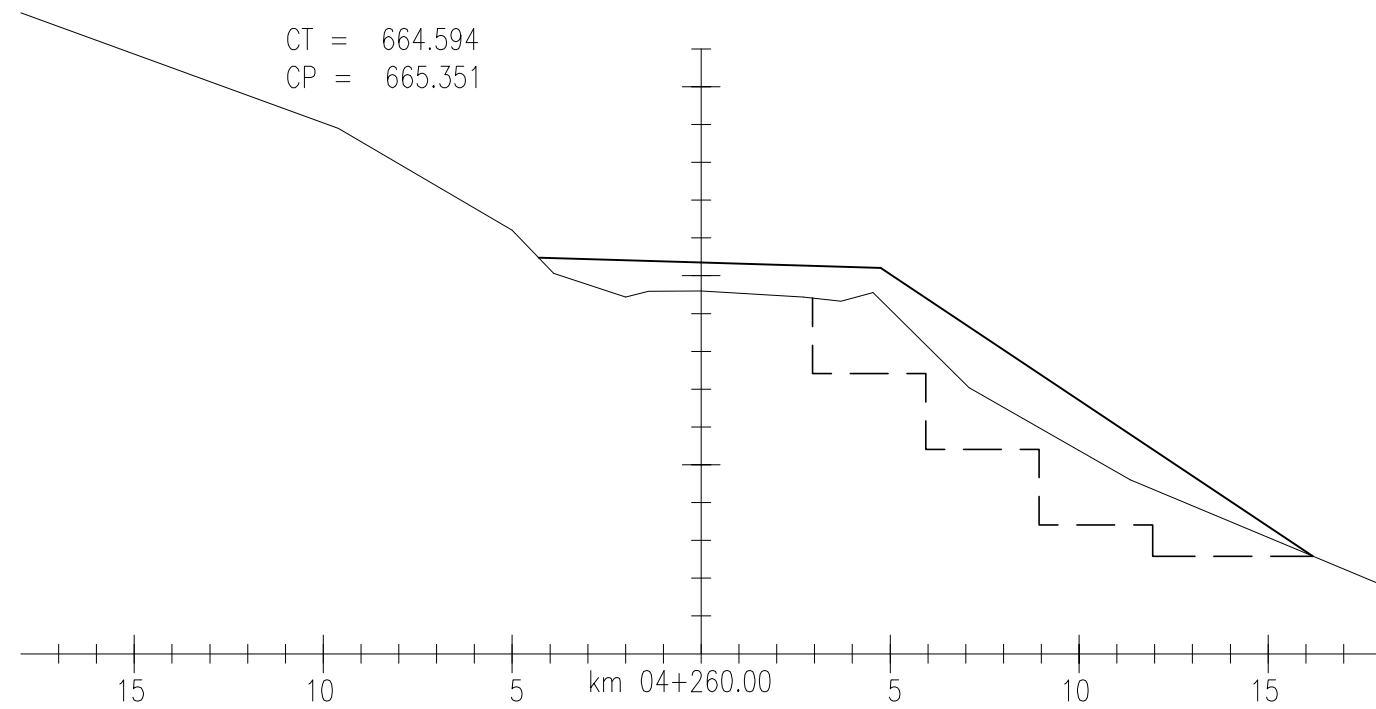

LEGENDA:

EXECUTADO POR	S.T DAER - DEPARTAMENTO AUTÔNOMO DE ESTRADAS DE RODAGEM	D.E.P
REG. Nº	Rodovia: AM/137	
ESCALA:	Trecho : BARRA DO RIO AZUL - ITATIBA DO SUL	1:200
FOLHA:	SEÇÕES TRANSVERSAIS	
SEC-54		

EQUIPE TÉCNICA		
RESPONSÁVEL TÉCNICO	COORDENADOR DO PROJETO	PROJETISTA
ENGR EDCAIR N. CANDIA CREA 4888 - D	ENGR CARLOS M. DRI CONSIGLIO CREA 71360 - D	ENGR CARLOS M. DRI CONSIGLIO CREA 71360 - D

REVISÃO	EMISSÃO INICIAL	REVISÃO	DESCRIÇÃO	DATA	VERIFICAÇÃO	APROVAÇÃO
1	REVISÃO			21/06/2010	CARLOS	CARLOS
0	EMISSÃO INICIAL			14/11/2006	CARLOS	CARLOS
CÓDIGO MAGNA: 1060-D-R04-SEC-54-01				NOME ARQUIVO: 1060-D-R04-SEC-54-01.DWG		

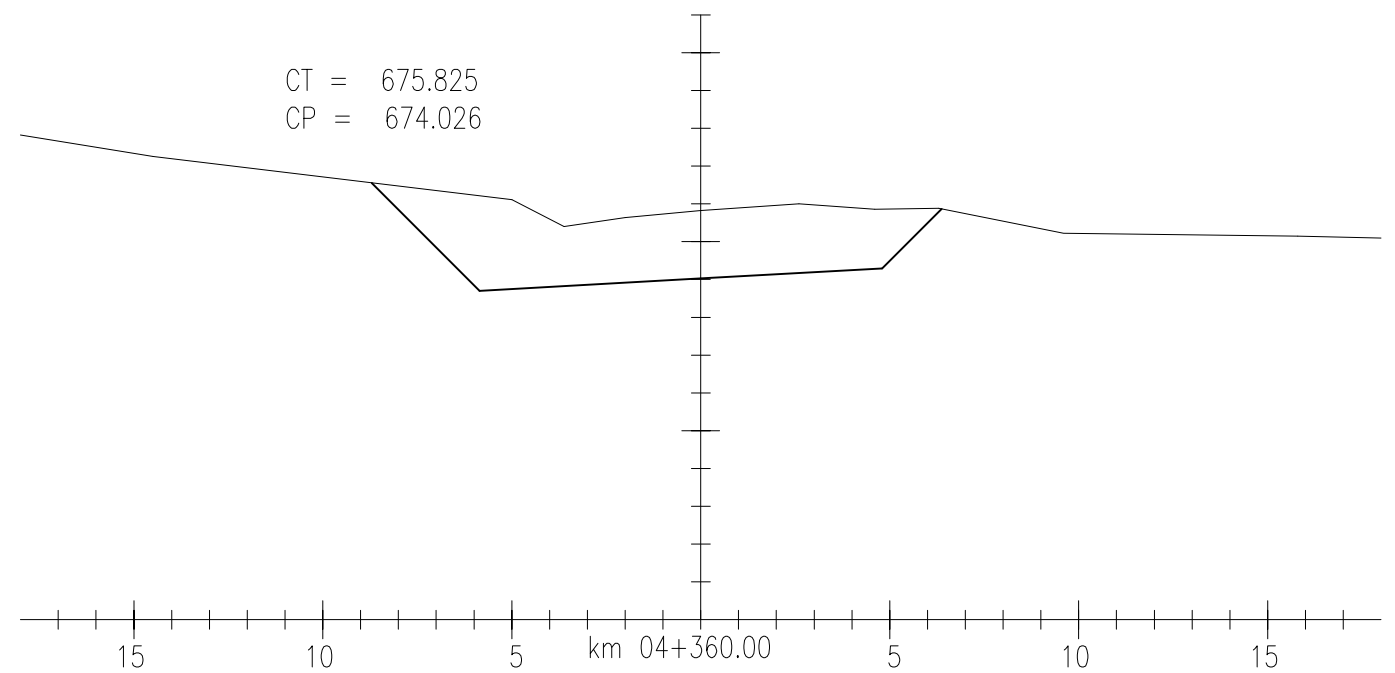
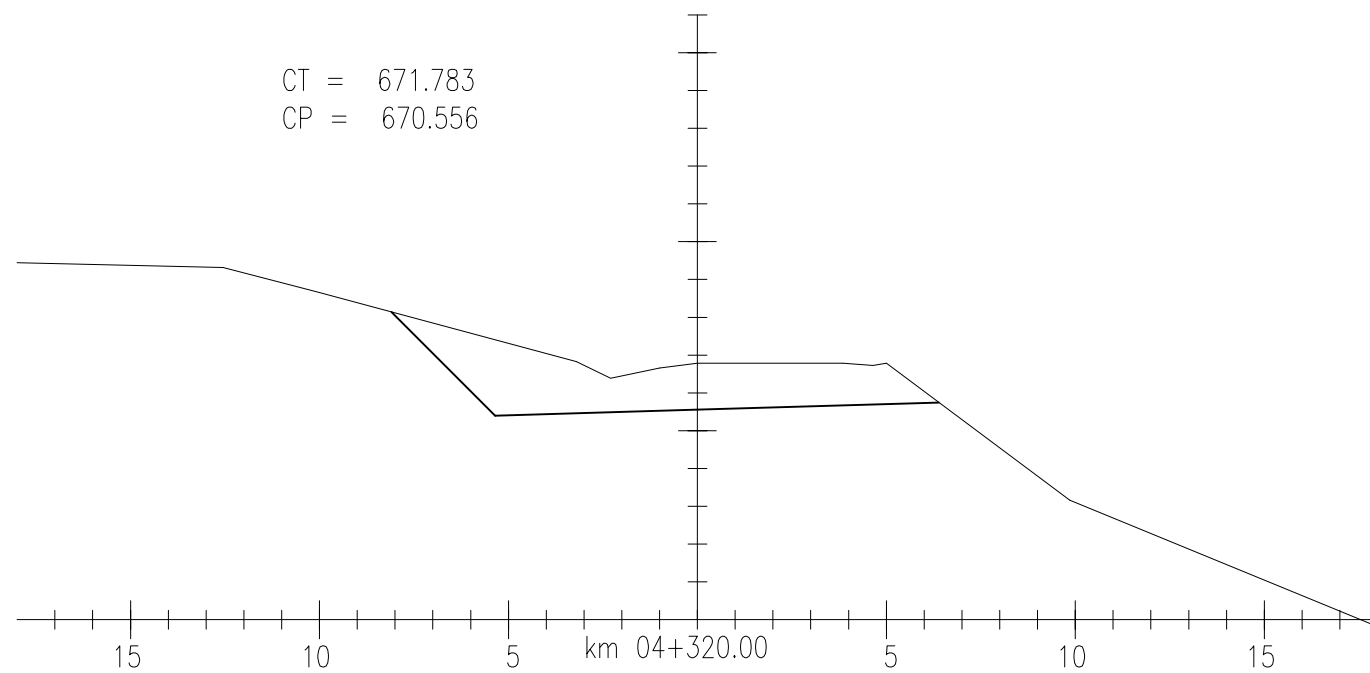
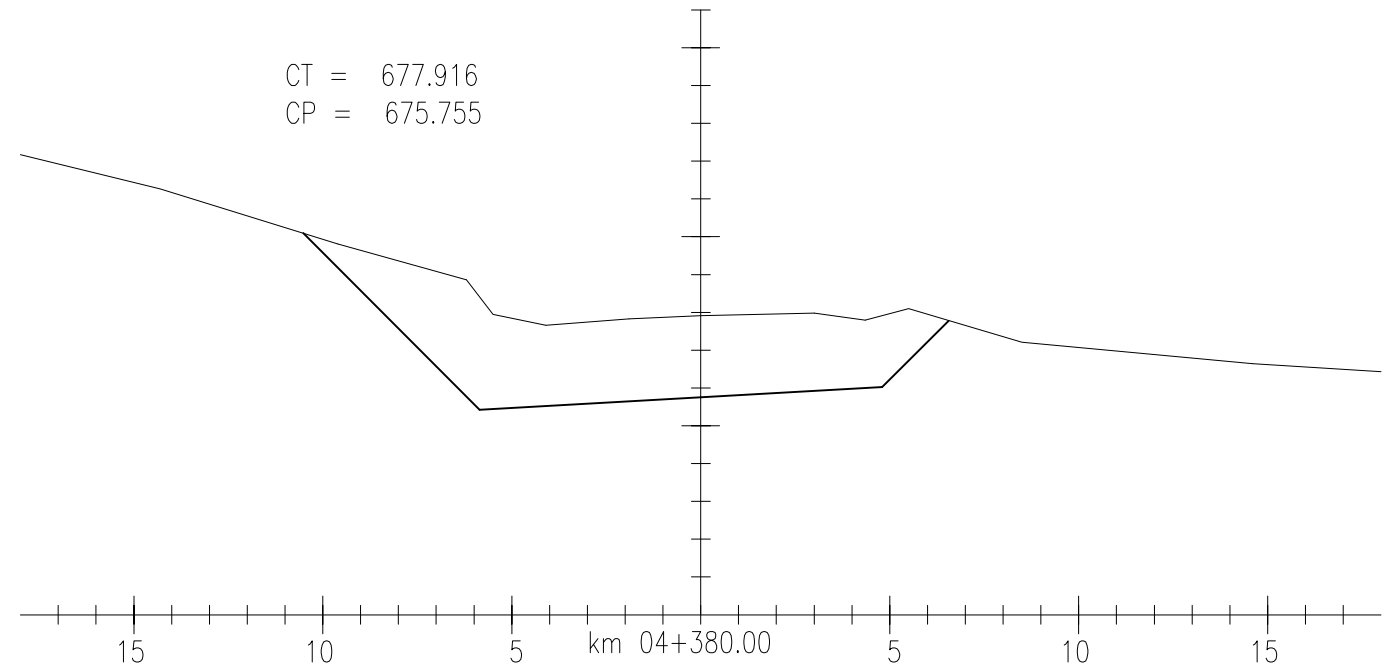
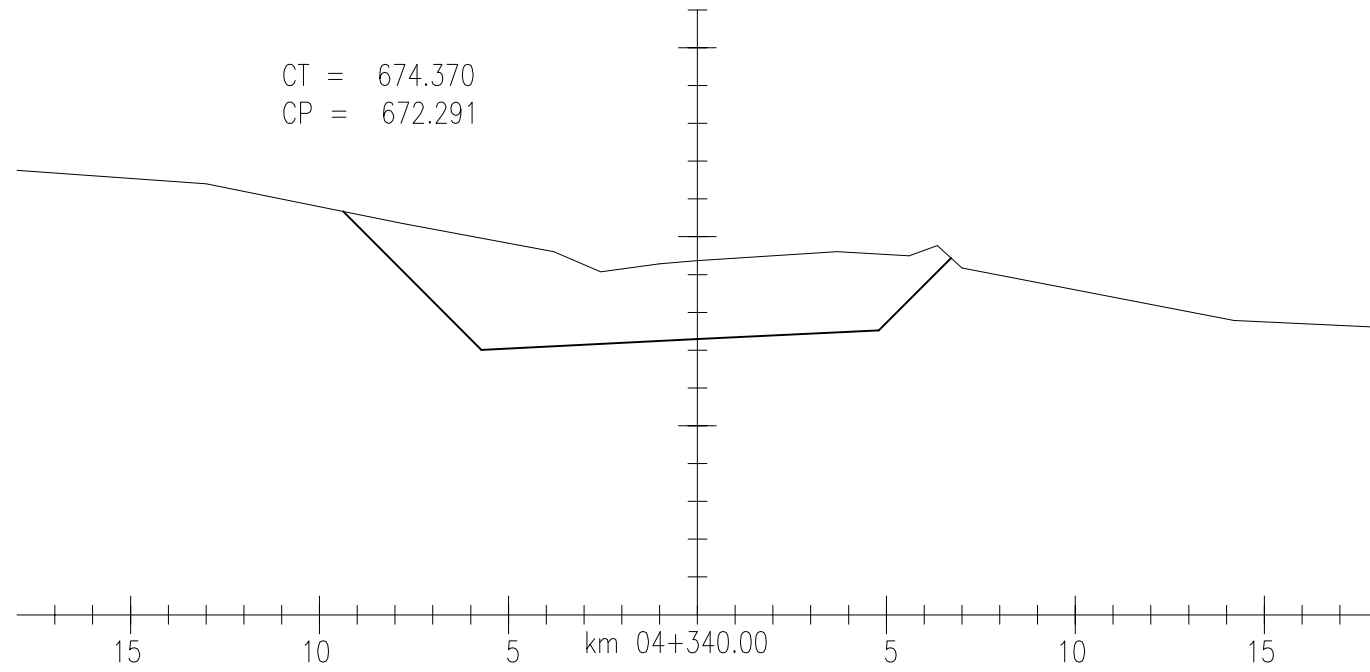

LEGENDA:

EXECUTADO POR <b>MAGNA</b> INGENHEARIA	S.T	DAER - DEPARTAMENTO AUTÔNOMO DE ESTRADAS DE RODAGEM	D.E.P
	Rodovia:	AM/137	REG. Nº
	Trecho :	BARRA DO RIO AZUL - ITATIBA DO SUL	ESCALA: 1:200
DATA:	SEÇÕES TRANSVERSAIS		FOLHA: SEC-55

EQUIPE TÉCNICA		
RESPONSÁVEL TÉCNICO	COORDENADOR DO PROJETO	PROJETISTA
<i>[Signature]</i> ENGR EDSON R. CANDIA CREA 4888 - D	<i>[Signature]</i> ENGR CARLOS M. DRI CONSIGLIO CREA 71360 - D	<i>[Signature]</i> ENGR CARLOS M. DRI CONSIGLIO CREA 71360 - D

REVISÃO	DESCRIÇÃO	DATA	VERIFICAÇÃO	APROVAÇÃO
1	REVISÃO	21/06/2010	CARLOS	CARLOS
0	EMISSÃO INICIAL	14/11/2006	CARLOS	CARLOS
CÓDIGO MAGNA: 1060-D-R04-SEC-55-01 NOME ARQUIVO: 1060-D-R04-SEC-55-01.DWG				



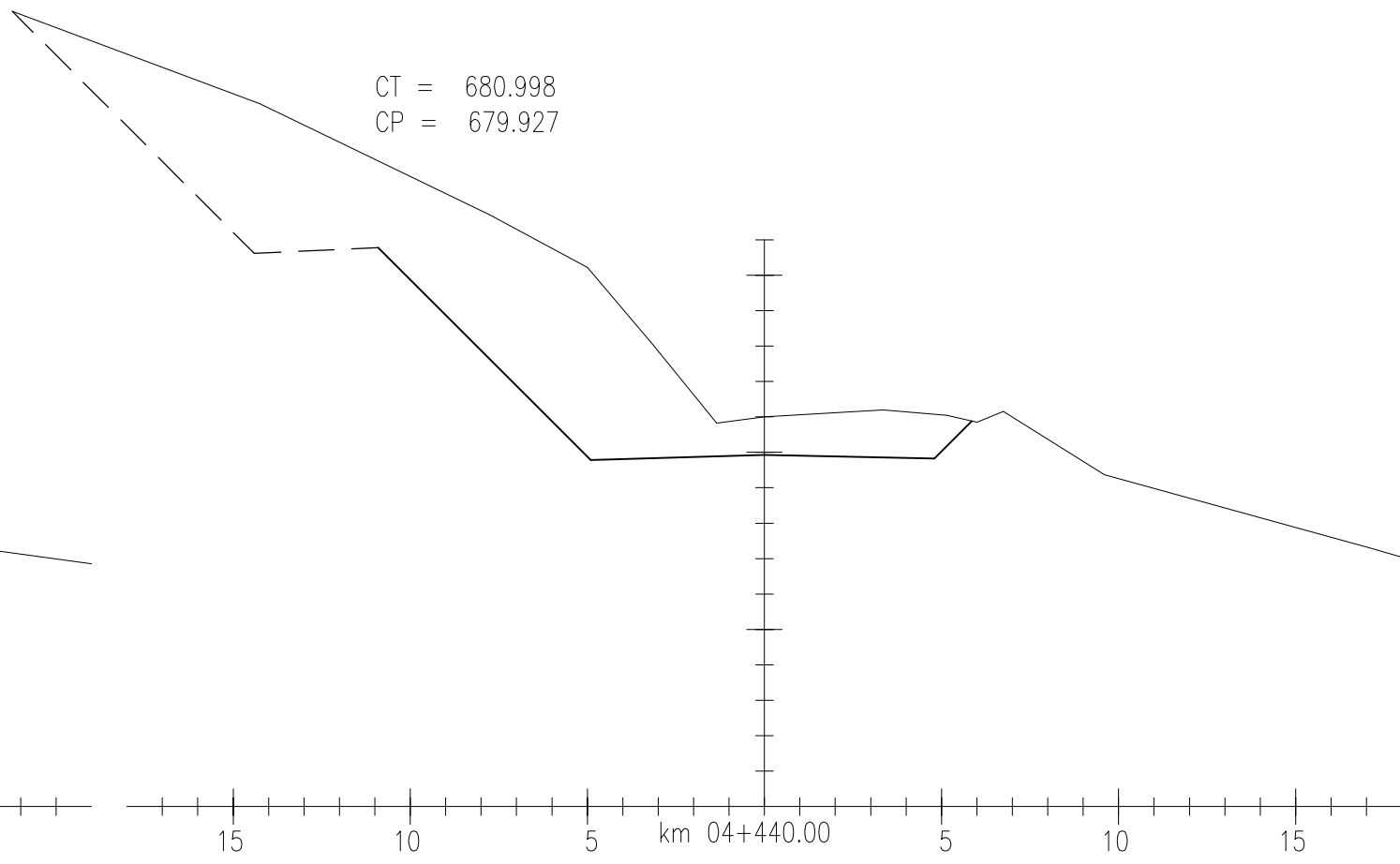
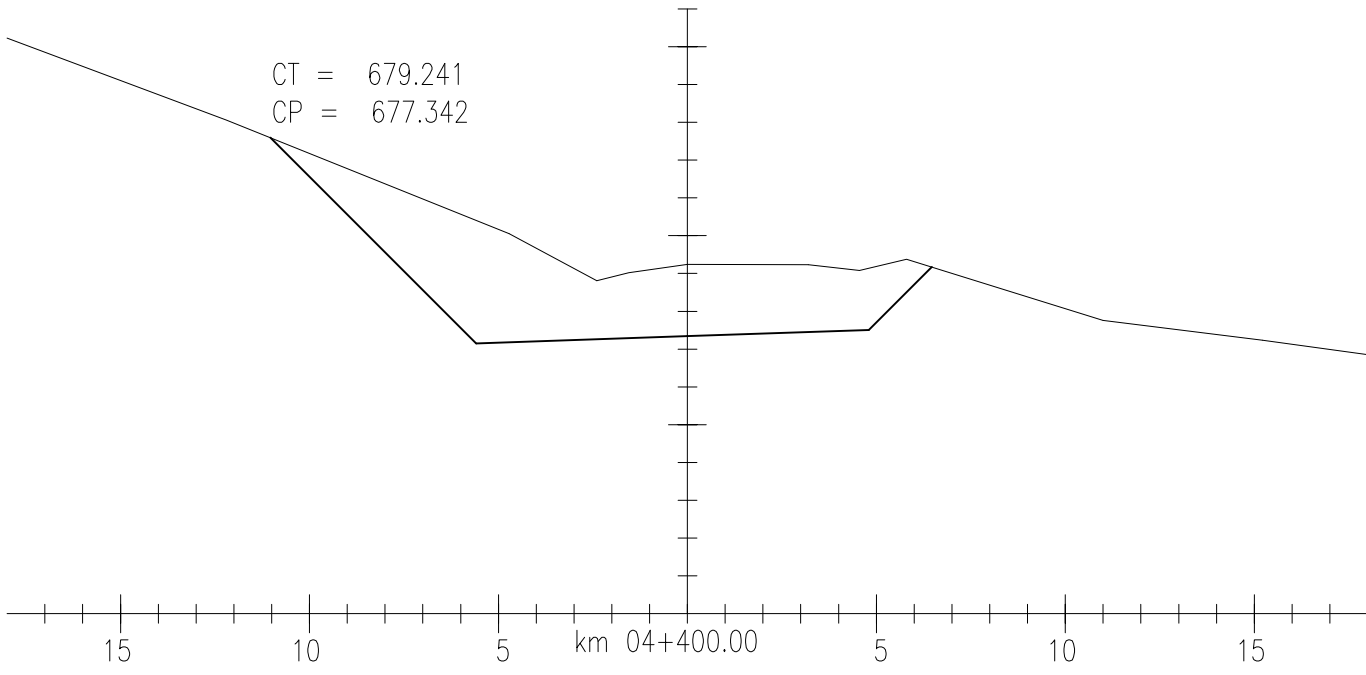
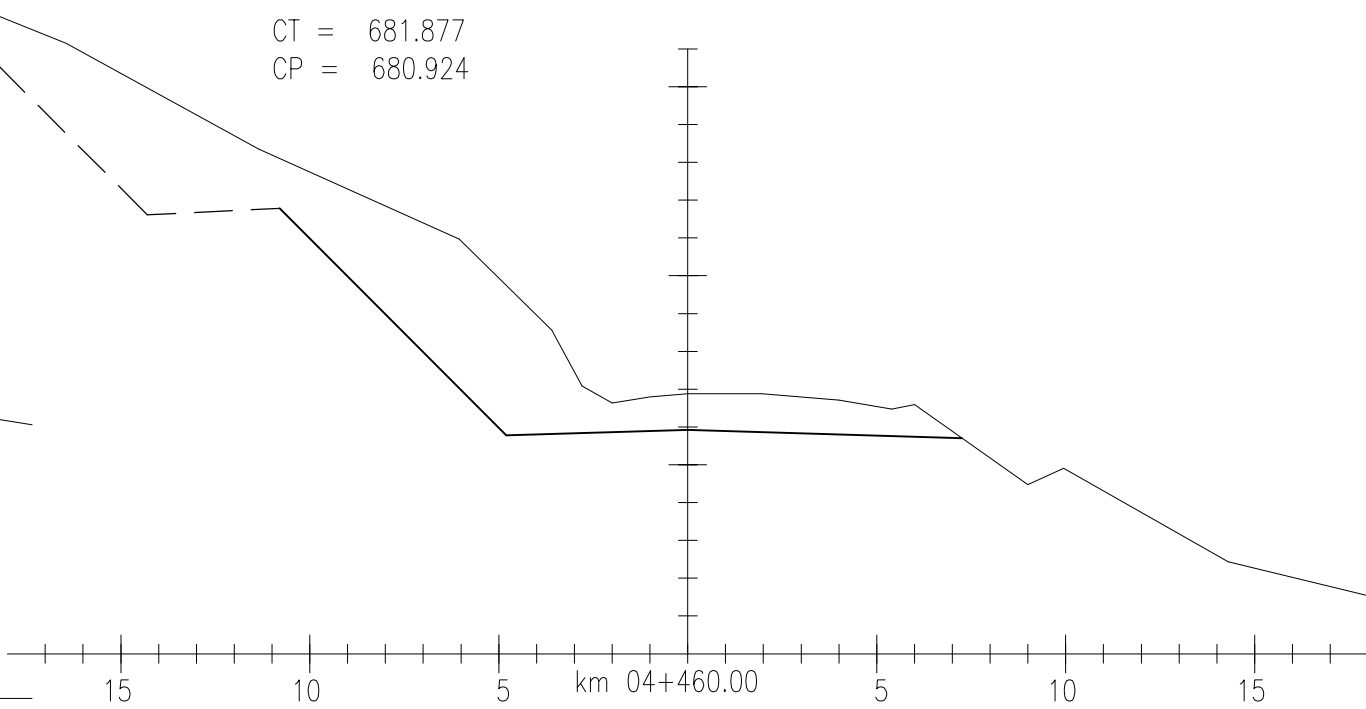
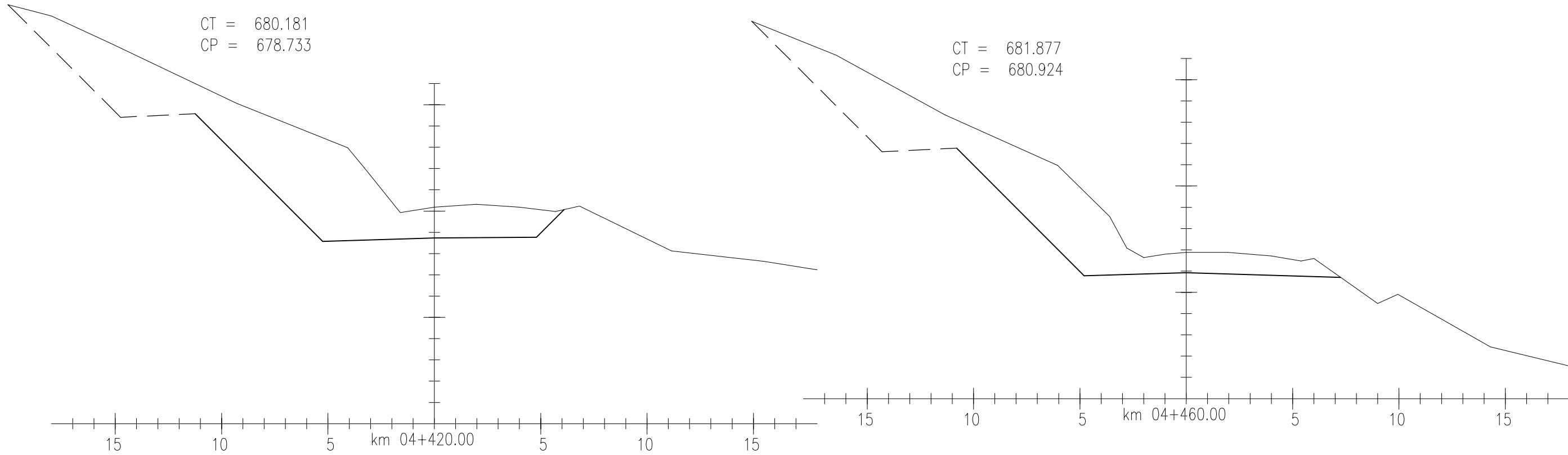

**EQUIPE TÉCNICA**

RESPONSÁVEL TÉCNICO	COORDENADOR DO PROJETO	PROJETISTA
<i>[Signature]</i>	<i>[Signature]</i>	<i>[Signature]</i>
ENGR EDSON H. CANDIA CREA 4888 - D	ENGR CARLOS M. DRI CONSIGLIO CREA 71360 - D	ENGR CARLOS M. DRI CONSIGLIO CREA 71360 - D

1	REVISÃO	21/06/2010	CARLOS	CARLOS
0	EMISSÃO INICIAL	14/11/2006	CARLOS	CARLOS
REVISÃO	DESCRIÇÃO	DATA	VERIFICAÇÃO	APROVAÇÃO
CÓDIGO MAGNA: 1060-D-R04-SEC-56-01		NOME ARQUIVO: 1060-D-R04-SEC-56-01.DWG		

LEGENDA:

EXECUTADO POR	S.T	DAER - DEPARTAMENTO AUTÔNOMO DE ESTRADAS DE RODAGEM	D.E.P
<b>MAGNA</b>	Rodovia:	AM/137	REG. Nº
DATA:	Trecho :	BARRA DO RIO AZUL - ITATIBA DO SUL	ESCALA: 1:200
SEÇÕES TRANSVERSAIS			FOLHA: SEC-56

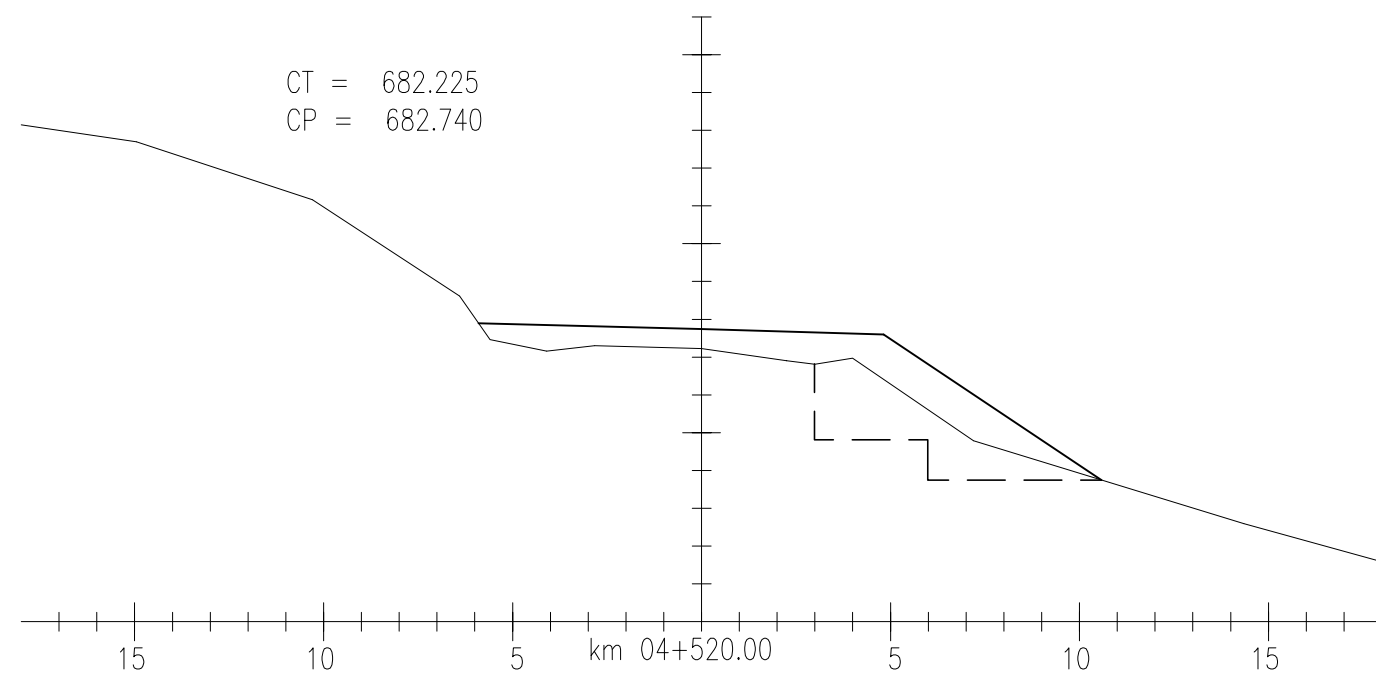
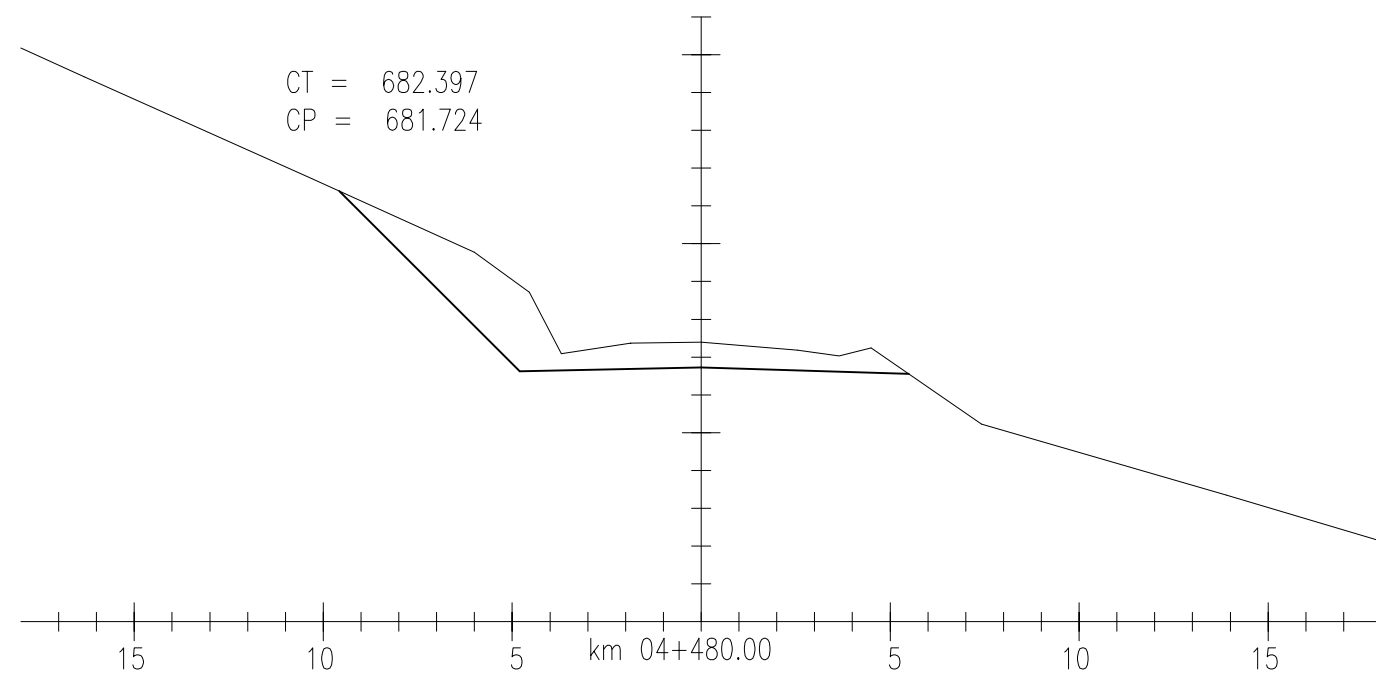
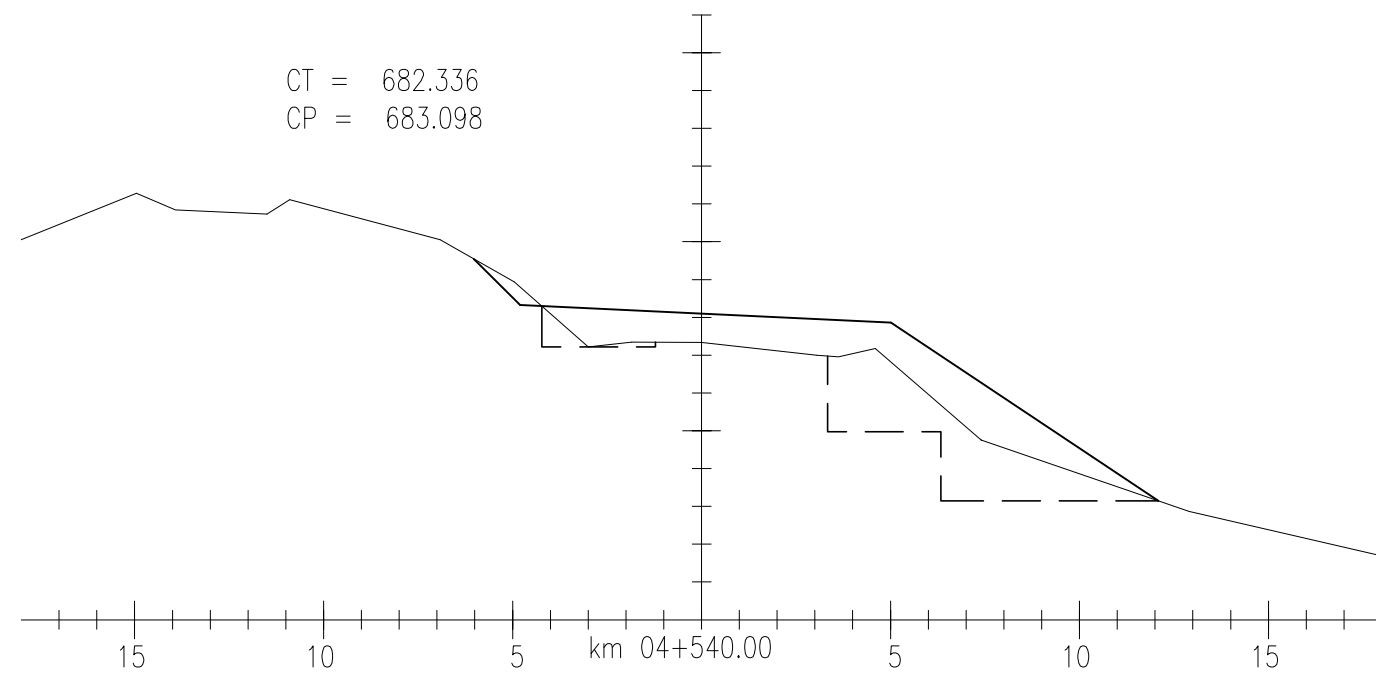
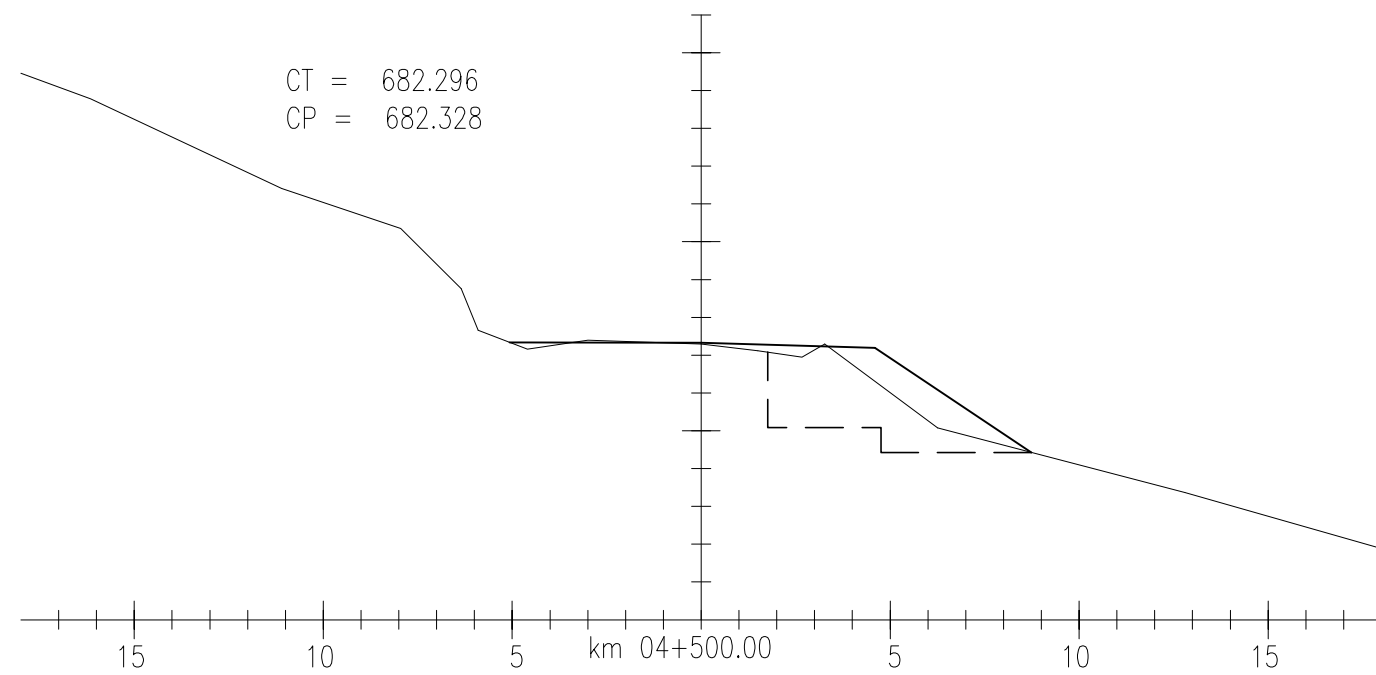

LEGENDA:

EXECUTADO POR



DATA:

S.T DAER - DEPARTAMENTO AUTÔNOMO DE ESTRADAS DE RODAGEM

Rodovia: AM/137  
Trecho: BARRA DO RIO AZUL - ITATIBA DO SUL

SEÇÕES TRANSVERSAIS

D.E.P

REG. Nº

ESCALA: 1:200

FOLHA: SEC-57

EQUIPE TÉCNICA

RESPONSÁVEL TÉCNICO	COORDENADOR DO PROJETO	PROJETISTA
ENGR EDSAIR N. CANDIA CREA 4888 - D	ENGR CARLOS M. DRI CONSIGLIO CREA 71360 - D	ENGR CARLOS M. DRI CONSIGLIO CREA 71360 - D

1	REVISÃO	21/06/2010	CARLOS	CARLOS
0	EMISSÃO INICIAL	14/11/2006	CARLOS	CARLOS
REVISÃO	DESCRIÇÃO	DATA	VERIFICAÇÃO	APROVAÇÃO
CÓDIGO MAGNA: 1060-D-R04-SEC-57-01		NOME ARQUIVO: 1060-D-R04-SEC-57-01.DWG		

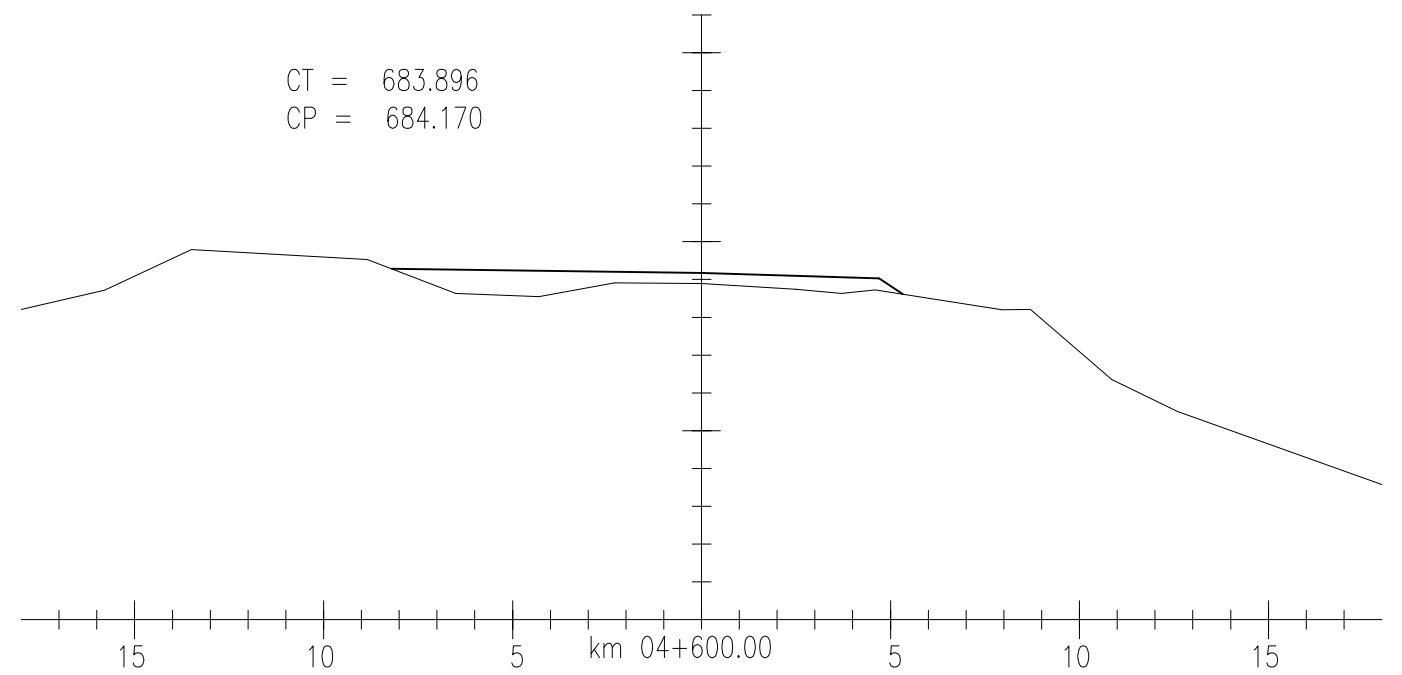
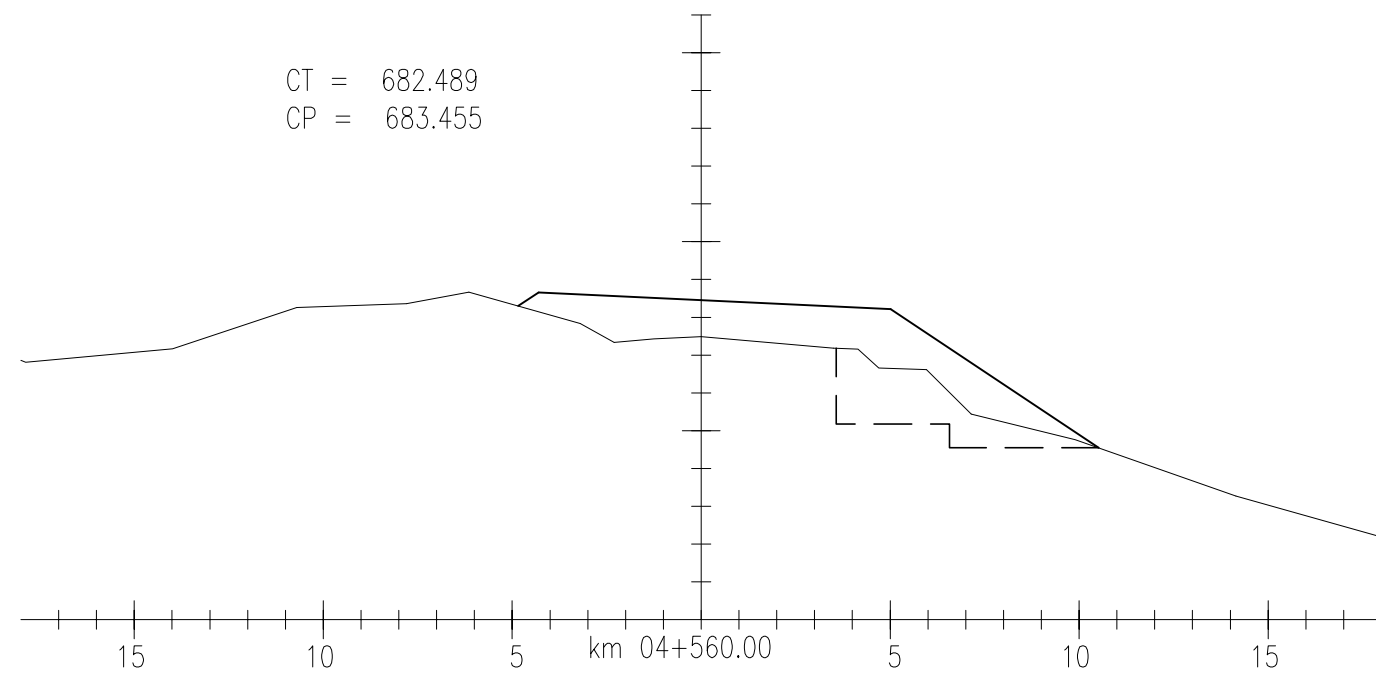
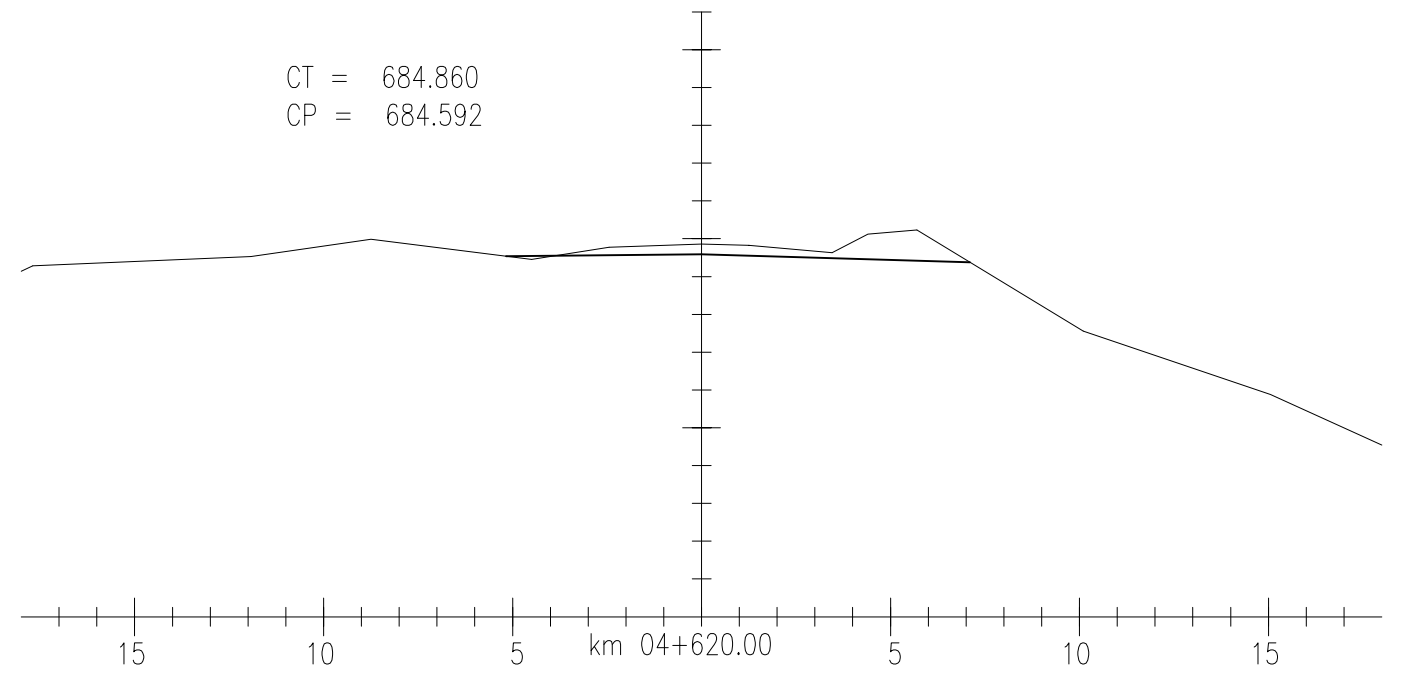
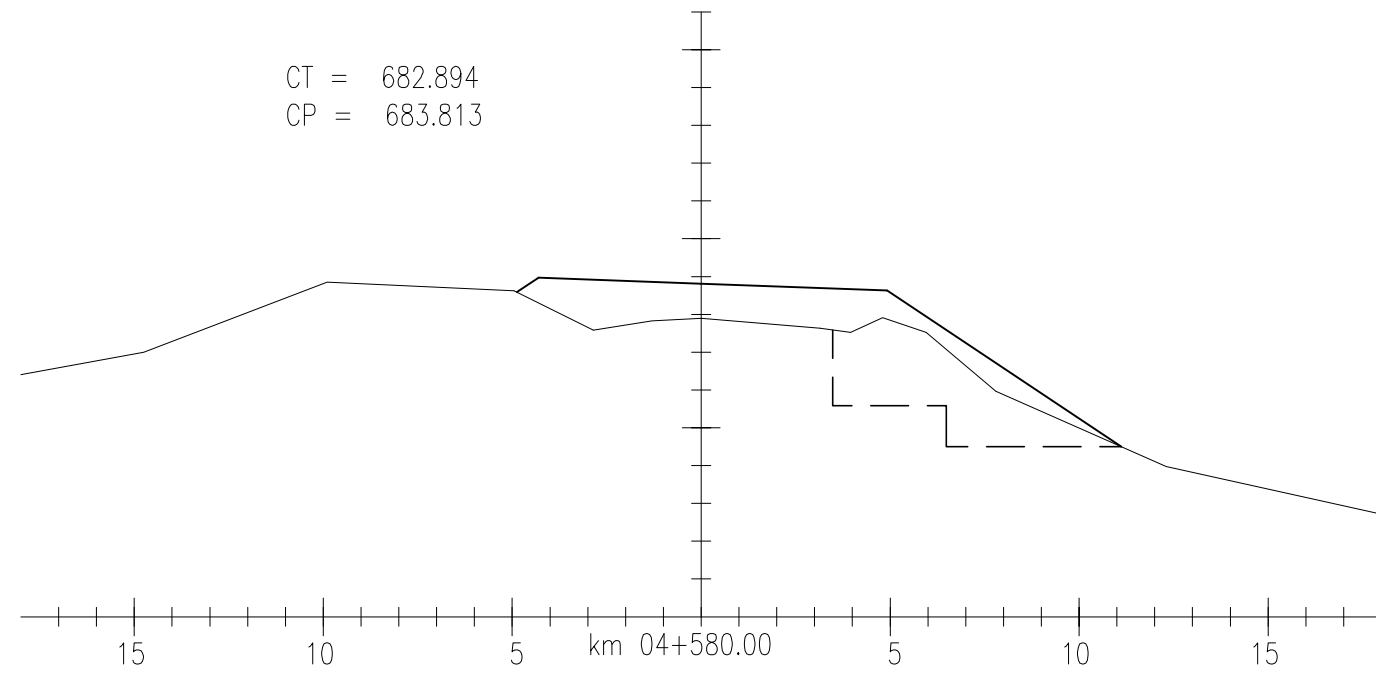

LEGENDA:

EXECUTADO POR	S.T	DAER - DEPARTAMENTO AUTÔNOMO DE ESTRADAS DE RODAGEM	D.E.P
 DATA:	Rodovia:	AM/137	REG. Nº
	Trecho:	BARRA DO RIO AZUL - ITATIBA DO SUL	ESCALA: 1:200
SEÇÕES TRANSVERSAIS			FOLHA: SEC-58

EQUIPE TÉCNICA		
RESPONSÁVEL TÉCNICO	COORDENADOR DO PROJETO	PROJETISTA
 ENGº EDSAIR N. CANDIA CREA 4888 - D	 ENGº CARLOS M. DRI CONSIGLIO CREA 71360 - D	 ENGº CARLOS M. DRI CONSIGLIO CREA 71360 - D

REVISÃO	EMISSÃO INICIAL	REVISÃO	REVISÃO	REVISÃO	REVISÃO
DATA	VERIFICAÇÃO	APROVAÇÃO	DATA	VERIFICAÇÃO	APROVAÇÃO
1	REVISÃO	21/06/2010	CARLOS	CARLOS	
0	EMISSÃO INICIAL	14/11/2006	CARLOS	CARLOS	
CÓDIGO MAGNA: 1060-D-R04-SEC-58-01 NOME ARQUIVO: 1060-D-R04-SEC-58-01.DWG					

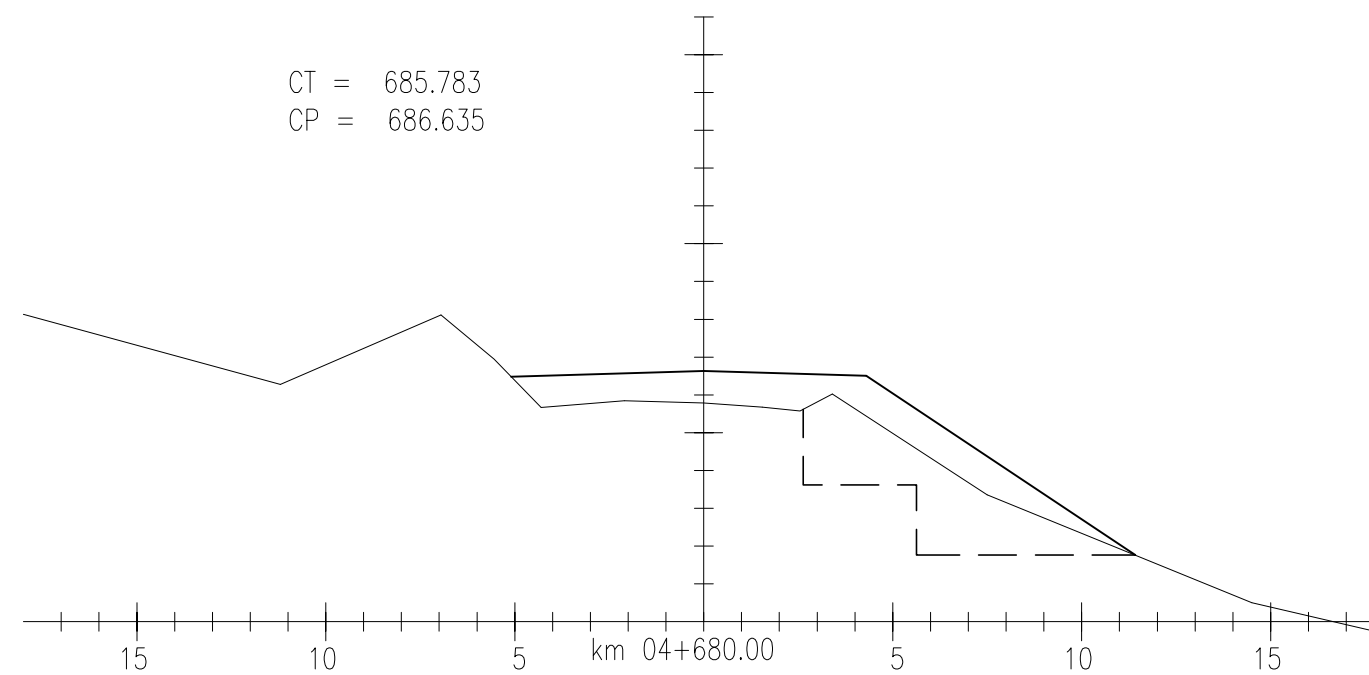
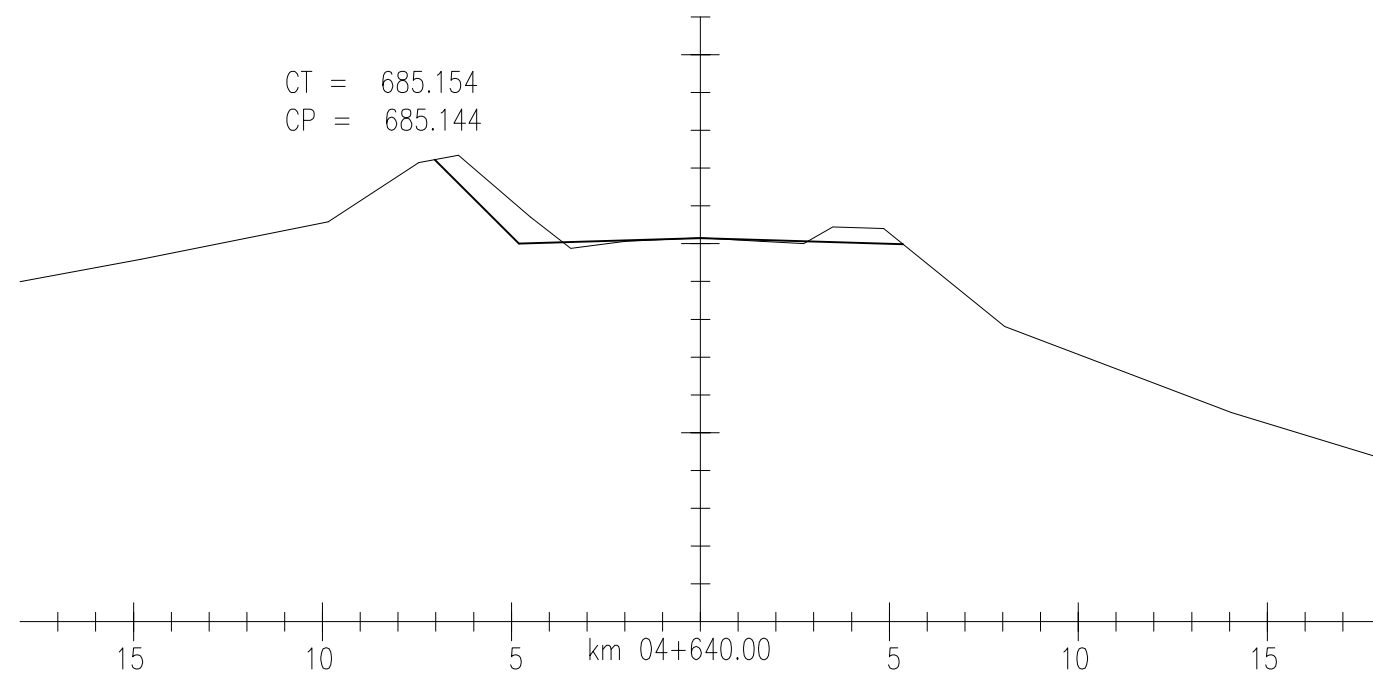
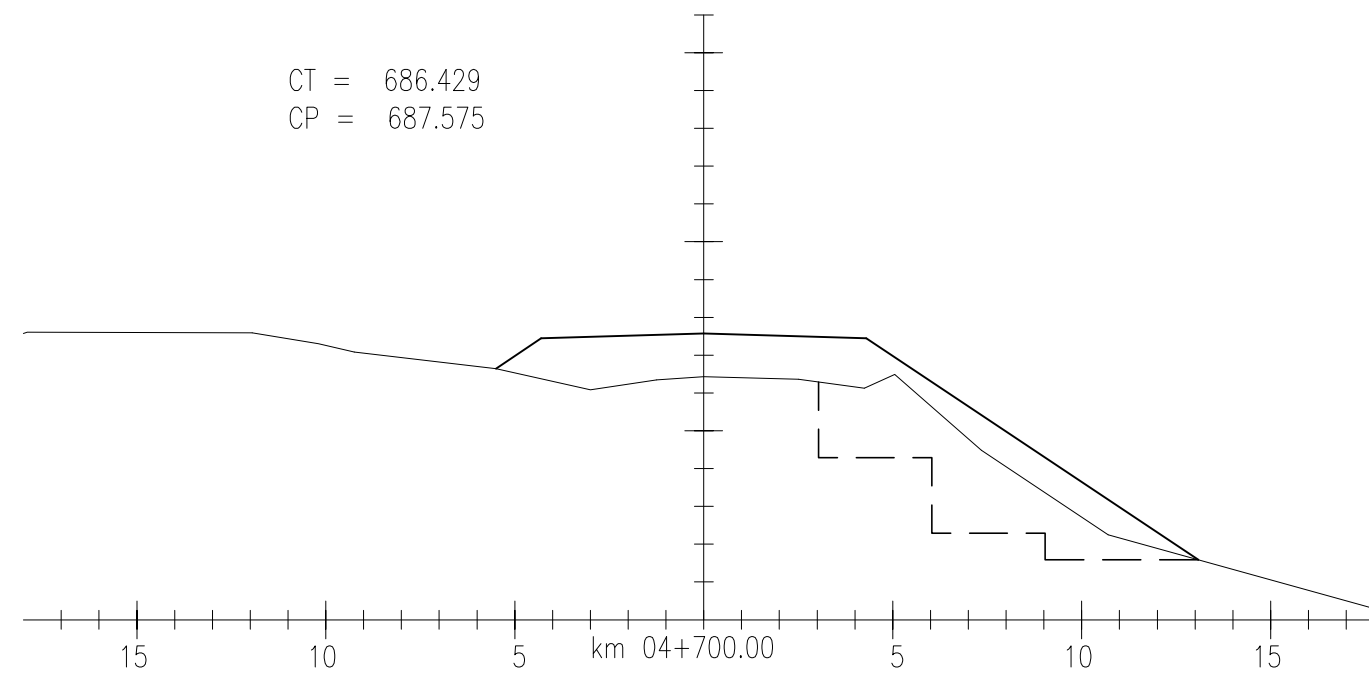
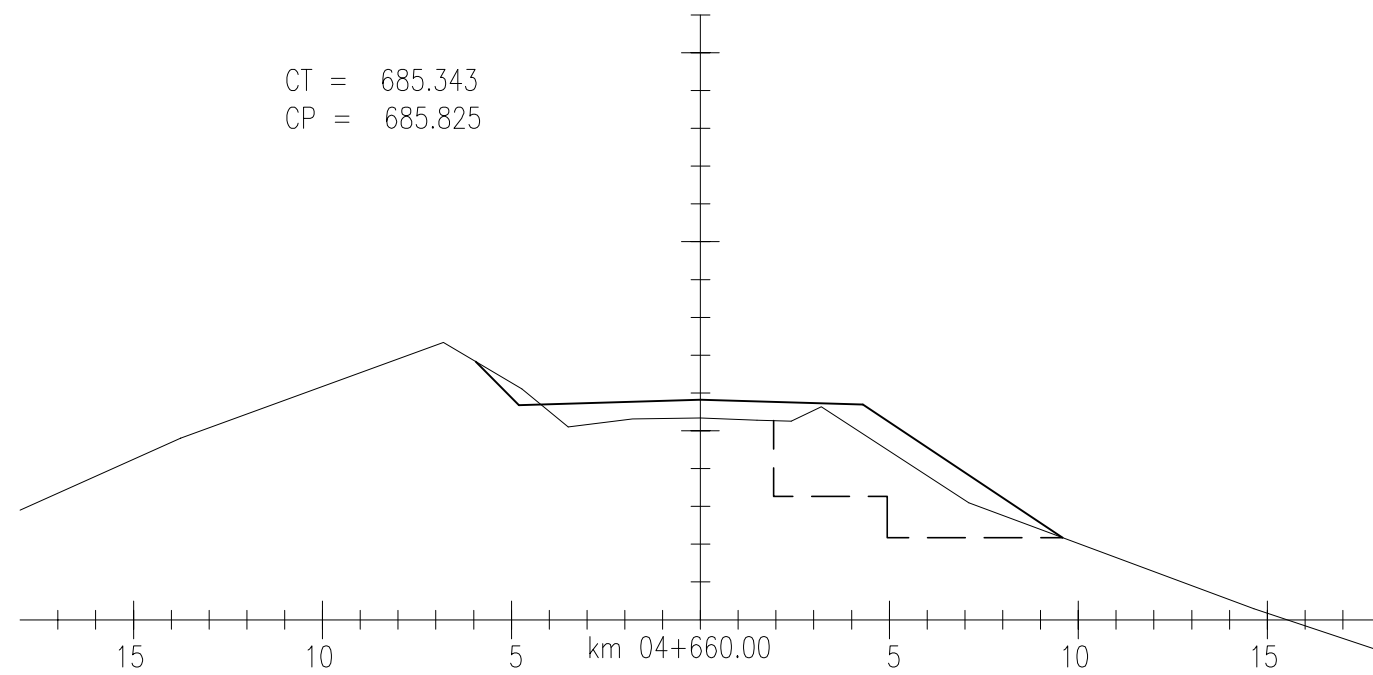

LEGENDA:

EXECUTADO POR



DATA:

S.T	DAER - DEPARTAMENTO AUTÔNOMO DE ESTRADAS DE RODAGEM	D.E.P
Rodovia:	AM/137	REG. Nº
Trecho :	BARRA DO RIO AZUL - ITATIBA DO SUL	ESCALA:
SEÇÕES TRANSVERSAIS		1:200
		FOLHA: SEC-59

EQUIPE TÉCNICA

RESPONSÁVEL TÉCNICO	COORDENADOR DO PROJETO	PROJETISTA
ENGR EDSAIR N. CANDIA CREA 4888 - D	ENGR CARLOS M. DRI CONSIGLIO CREA 71360 - D	ENGR CARLOS M. DRI CONSIGLIO CREA 71360 - D

1	REVISÃO	21/06/2010	CARLOS	CARLOS
0	EMISSÃO INICIAL	14/11/2006	CARLOS	CARLOS
REVISÃO	DESCRIÇÃO	DATA	VERIFICAÇÃO	APROVAÇÃO
CÓDIGO MAGNA: 1060-D-R04-SEC-59-01		NOME ARQUIVO: 1060-D-R04-SEC-59-01.DWG		

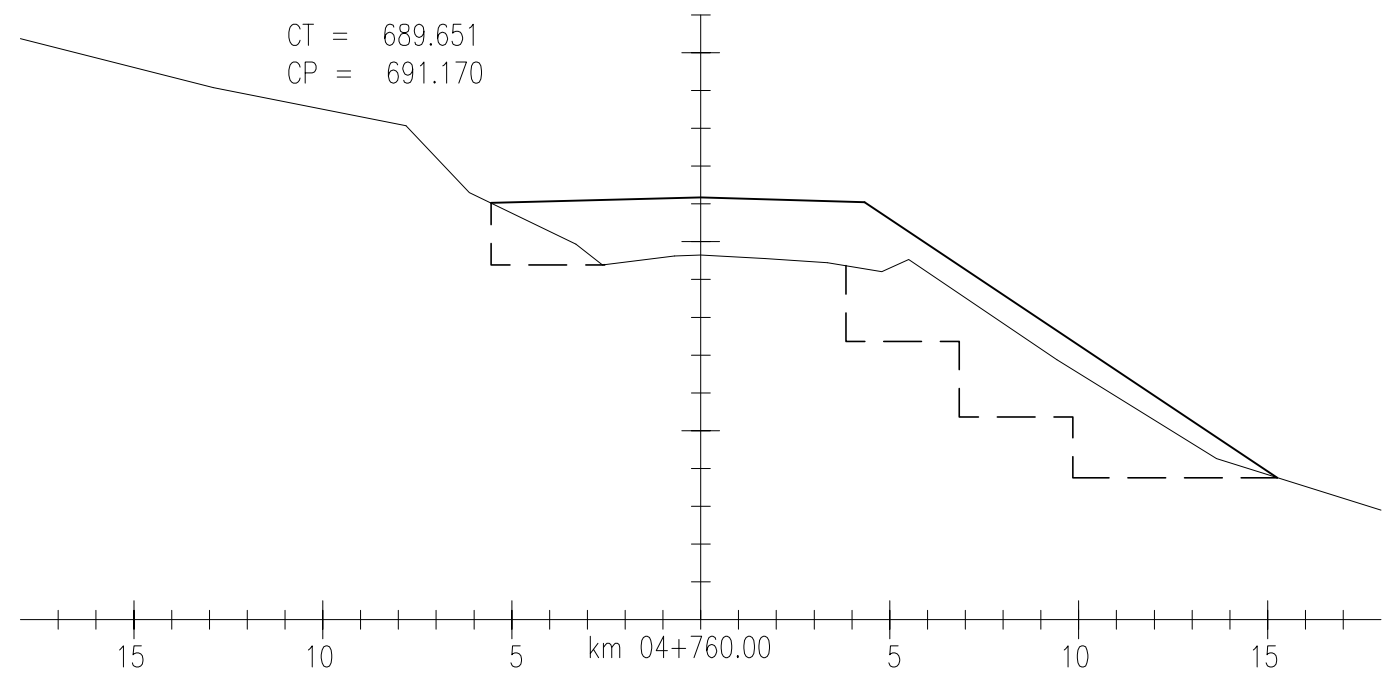
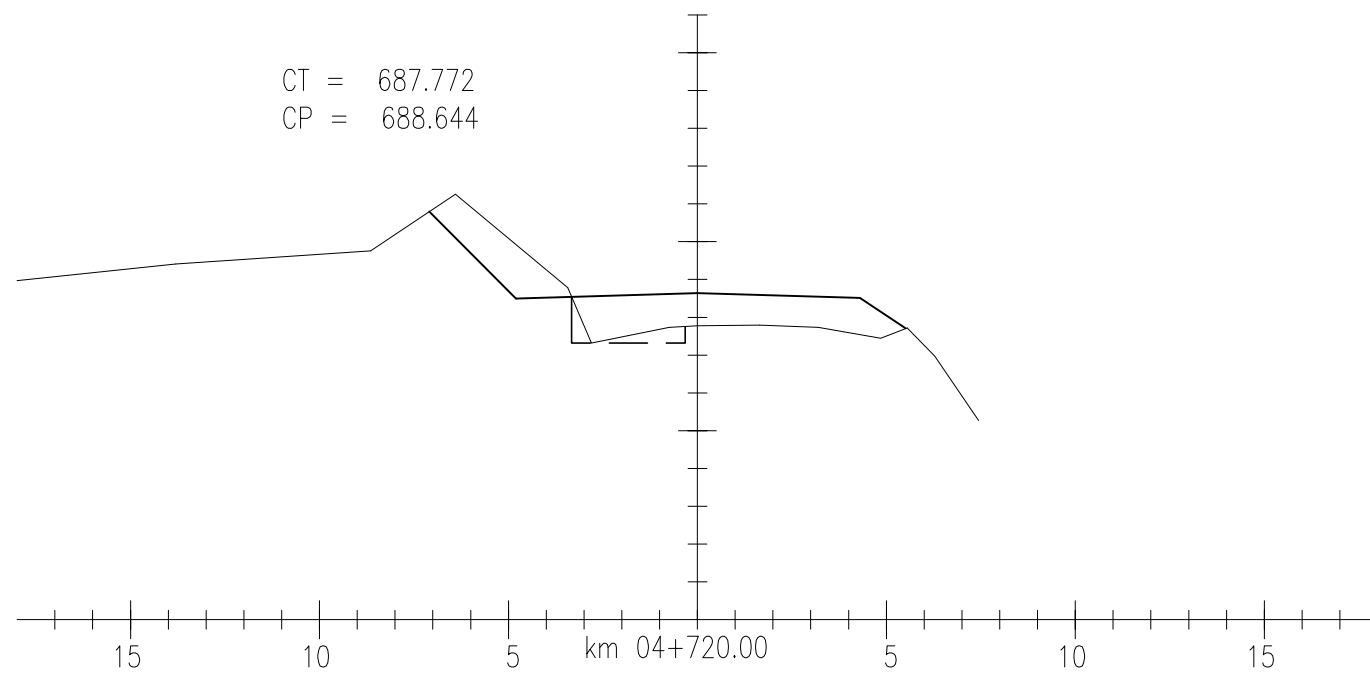
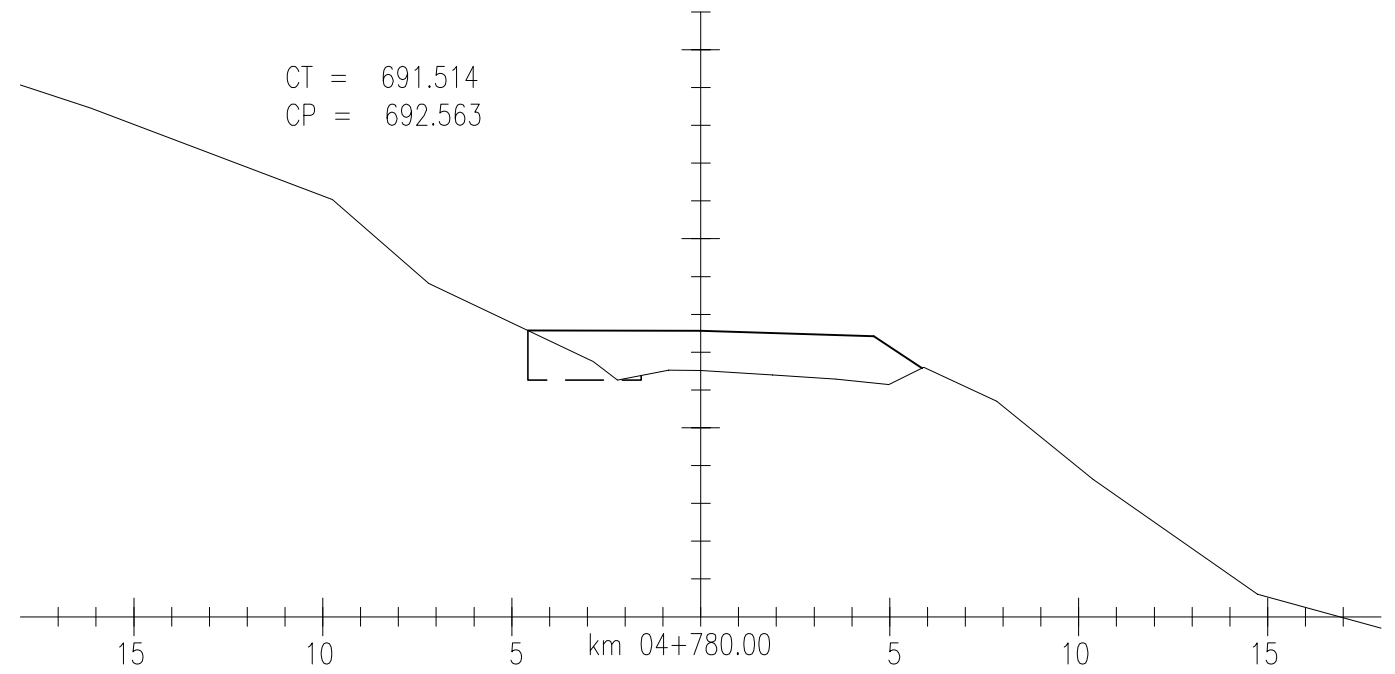
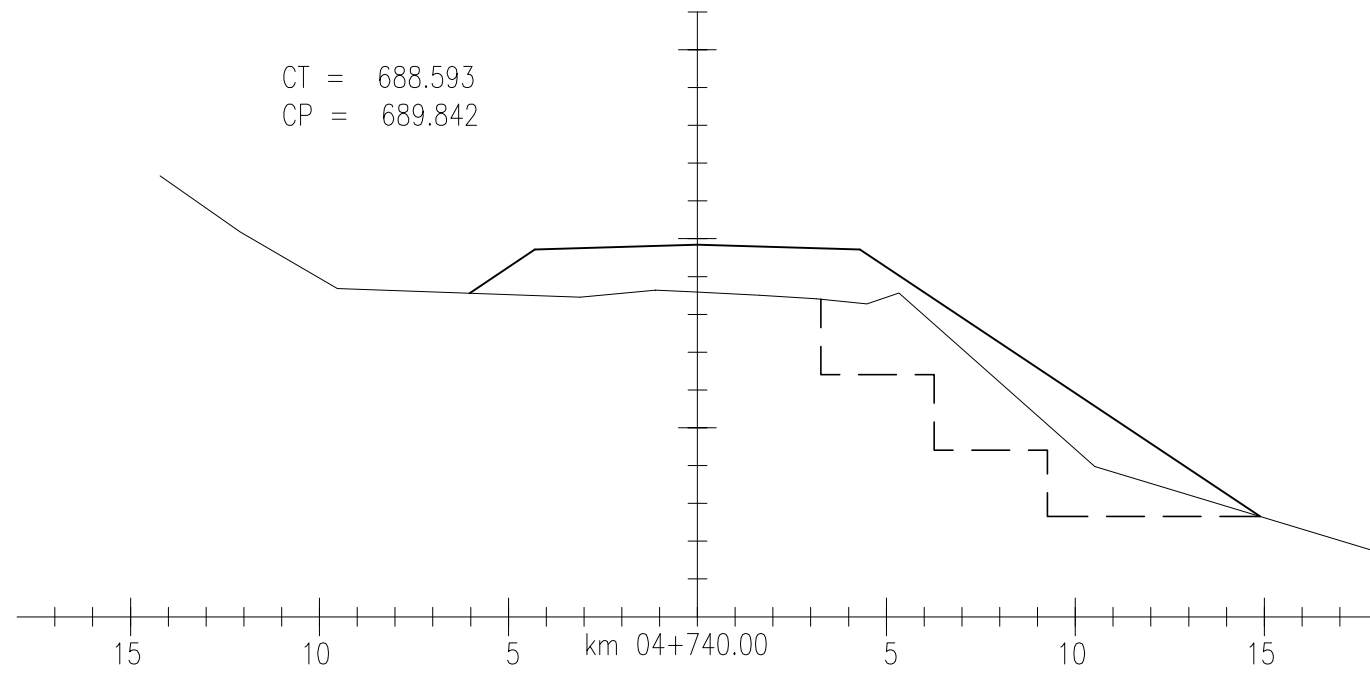

LEGENDA:

EXECUTADO POR	S.T	DAER - DEPARTAMENTO AUTÔNOMO DE ESTRADAS DE RODAGEM	D.E.P
 DATA:	Rodovia:	AM/137	REG. Nº
	Trecho :	BARRA DO RIO AZUL - ITATIBA DO SUL	ESCALA: 1:200
SEÇÕES TRANSVERSAIS			FOLHA: SEC-60

EQUIPE TÉCNICA		
RESPONSÁVEL TÉCNICO	COORDENADOR DO PROJETO	PROJETISTA
 ENGR EDSONY CANDIA CREA 4888 - D	 ENGR CARLOS M. DRI CONSIGLIO CREA 71360 - D	 ENGR CARLOS M. DRI CONSIGLIO CREA 71360 - D

REVISÃO	DESCRIÇÃO	DATA	VERIFICAÇÃO	APROVAÇÃO
1	REVISÃO	21/06/2010	CARLOS	CARLOS
0	EMISSÃO INICIAL	14/11/2006	CARLOS	CARLOS
CÓDIGO MAGNA: 1060-D-R04-SEC-60-01 NOME ARQUIVO: 1060-D-R04-SEC-60-01.DWG				

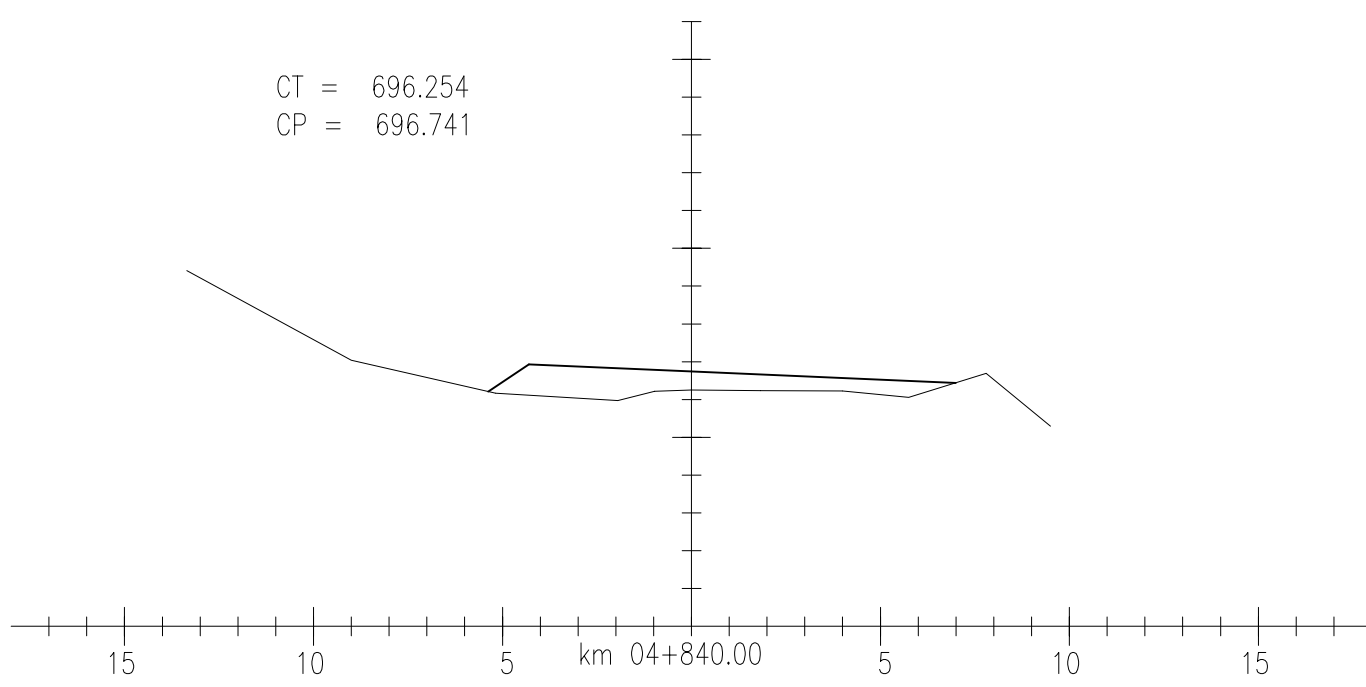
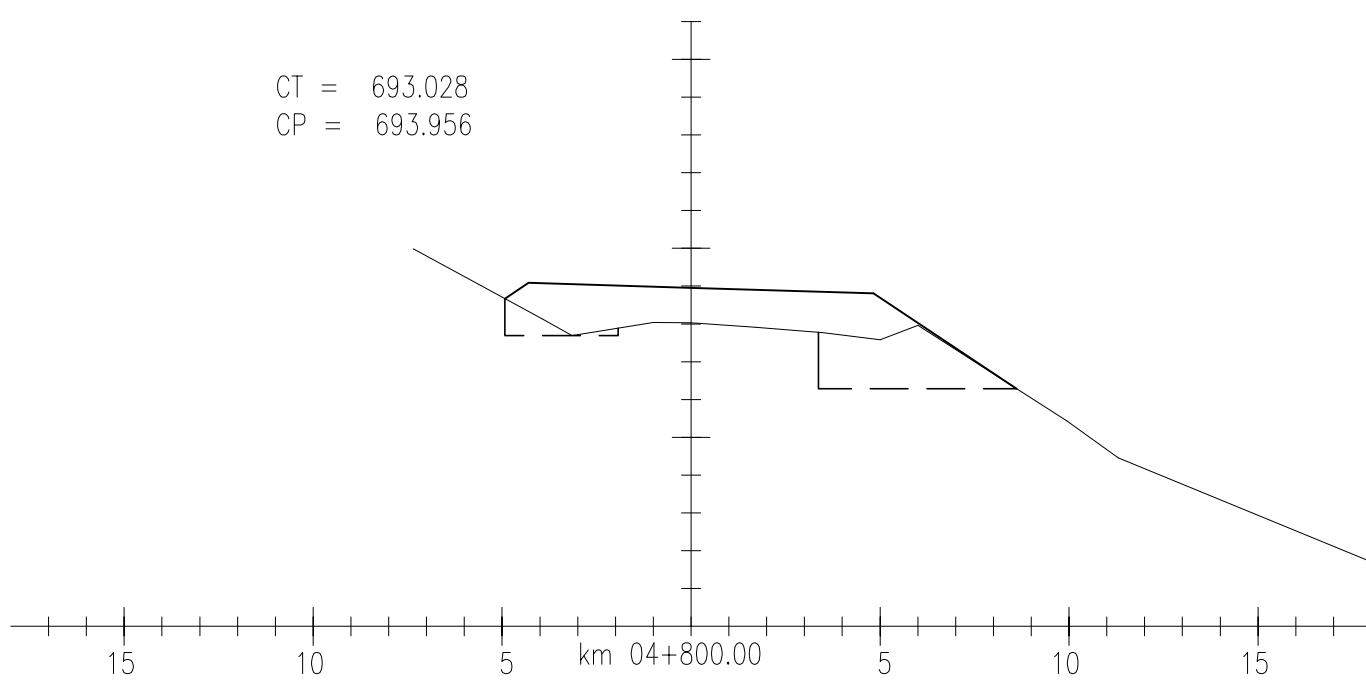
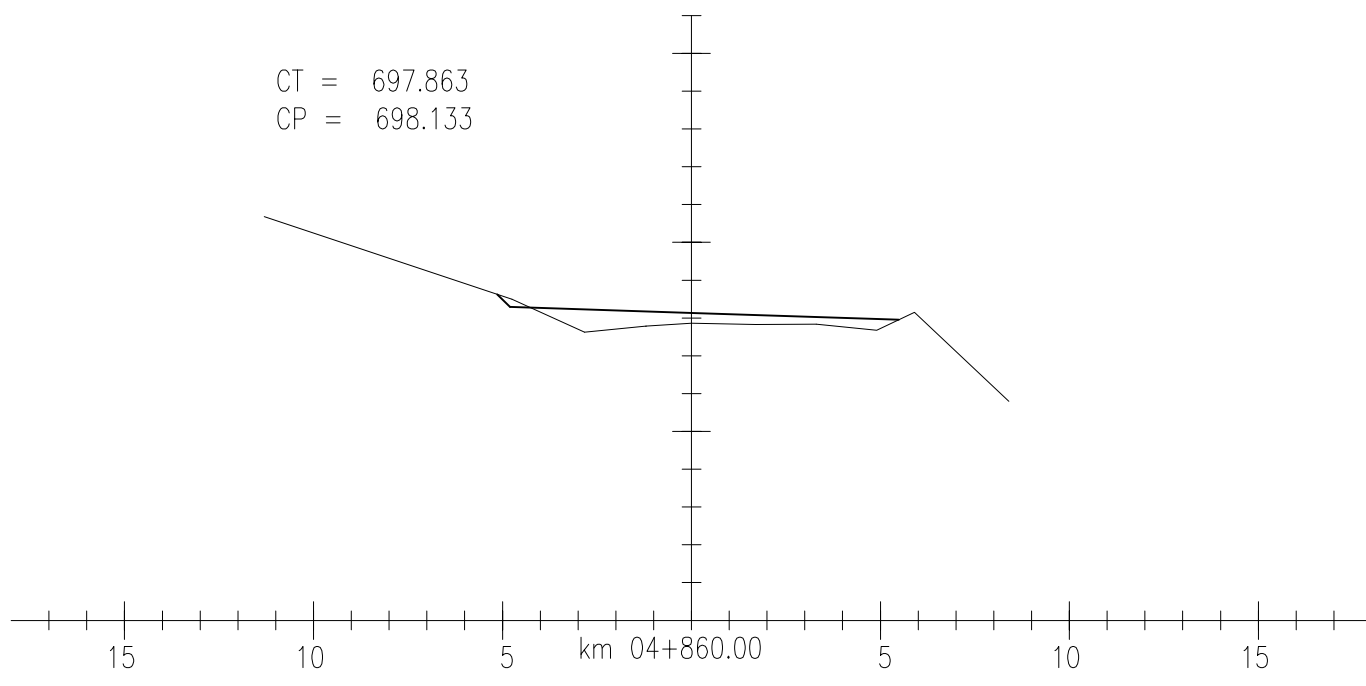
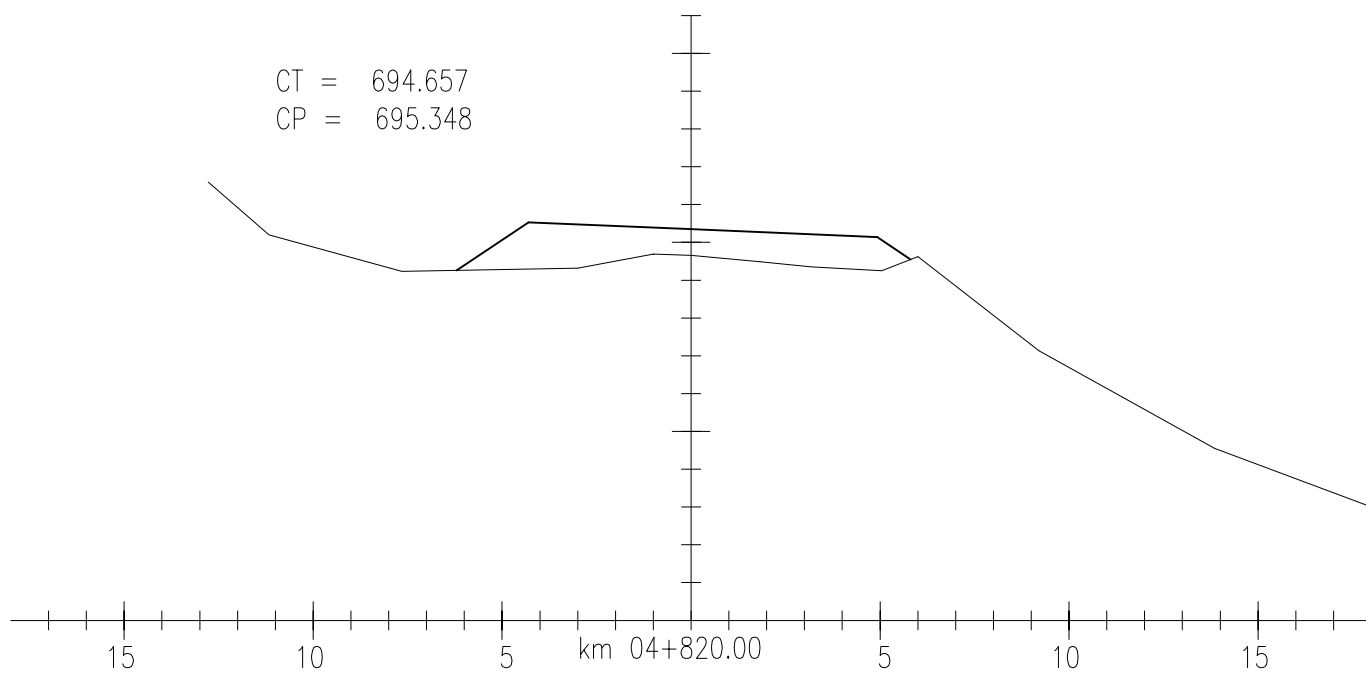

LEGENDA:

**EQUIPE TÉCNICA**

RESPONSÁVEL TÉCNICO	COORDENADOR DO PROJETO	PROJETISTA
<i>[Signature]</i>	<i>[Signature]</i>	<i>[Signature]</i>
ENGR EDSON R. CANDIA CREA 4888 - D	ENGR CARLOS M. DRI CONSIGLIO CREA 71360 - D	ENGR CARLOS M. DRI CONSIGLIO CREA 71360 - D

1	REVISÃO	21/06/2010	CARLOS	CARLOS
0	EMISSÃO INICIAL	14/11/2006	CARLOS	CARLOS
REVISÃO	DESCRIÇÃO	DATA	VERIFICAÇÃO	APROVAÇÃO
CÓDIGO MAGNA: 1060-D-R04-SEC-61-01		NOME ARQUIVO: 1060-D-R04-SEC-61-01.DWG		

EXECUTADO POR	S.T DAER - DEPARTAMENTO AUTÔNOMO DE ESTRADAS DE RODAGEM	D.E.P
REG. Nº	Rodovia: AM/137	REG. Nº
ESCALA:	Trecho : BARRA DO RIO AZUL - ITATIBA DO SUL	ESCALA:
1:200		1:200
FOLHA:	SEÇÕES TRANSVERSAIS	FOLHA:
SEC-61		SEC-61

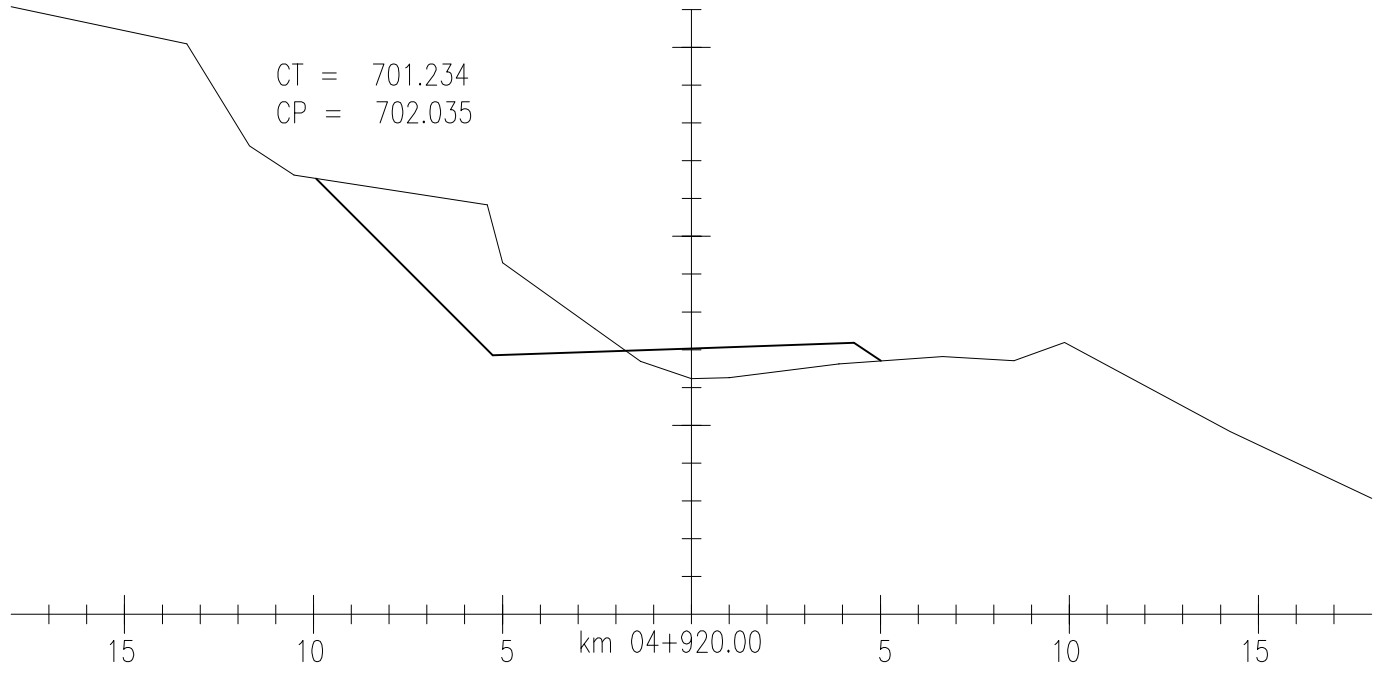
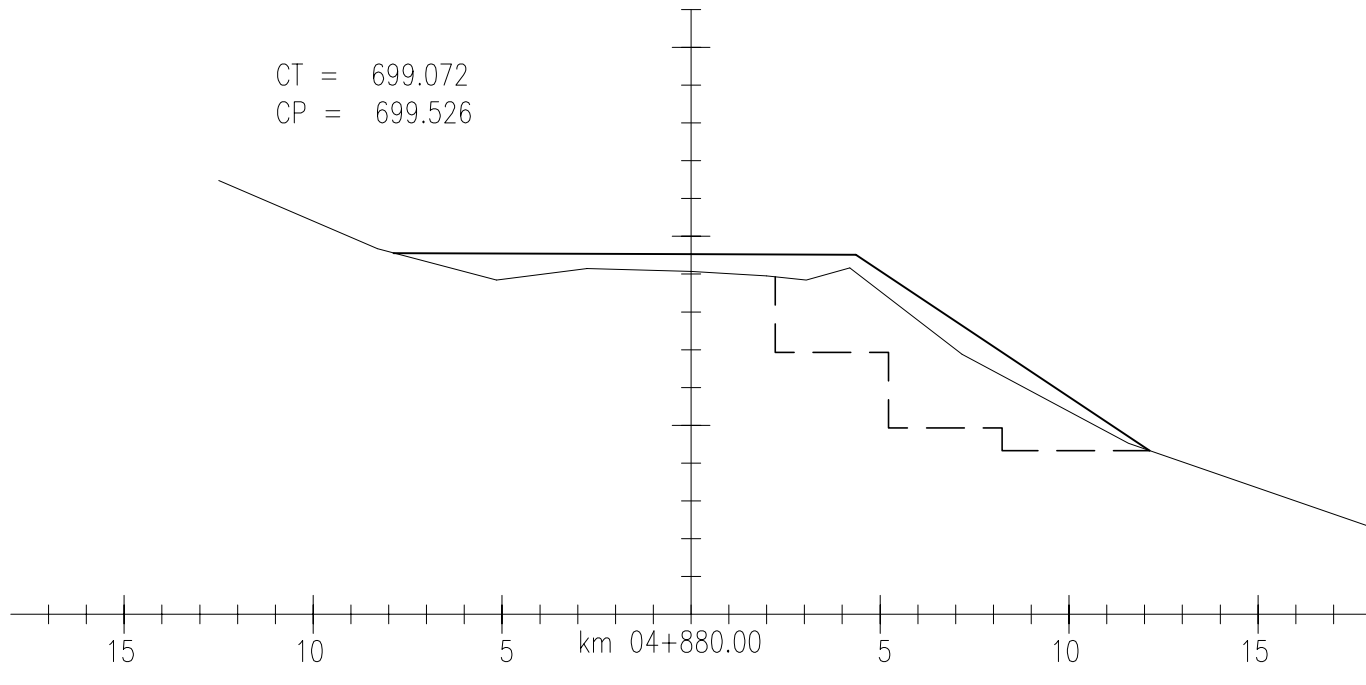
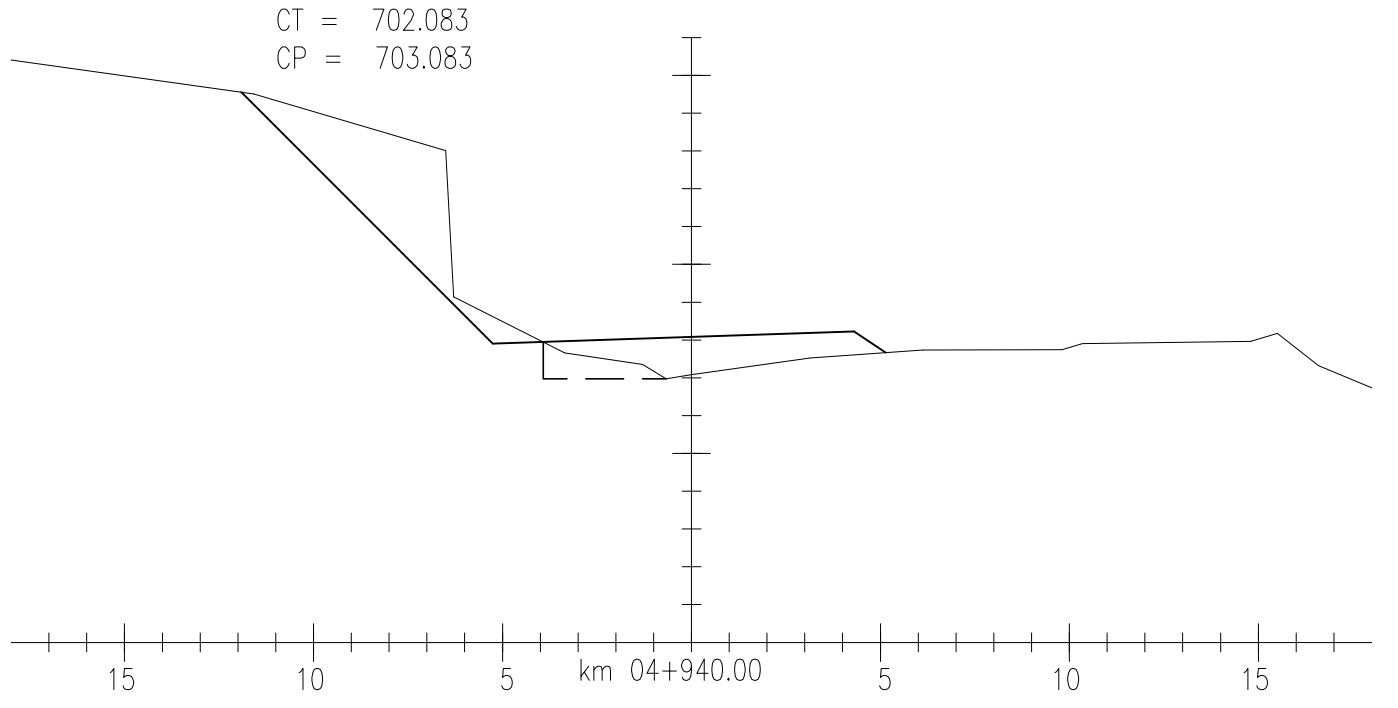
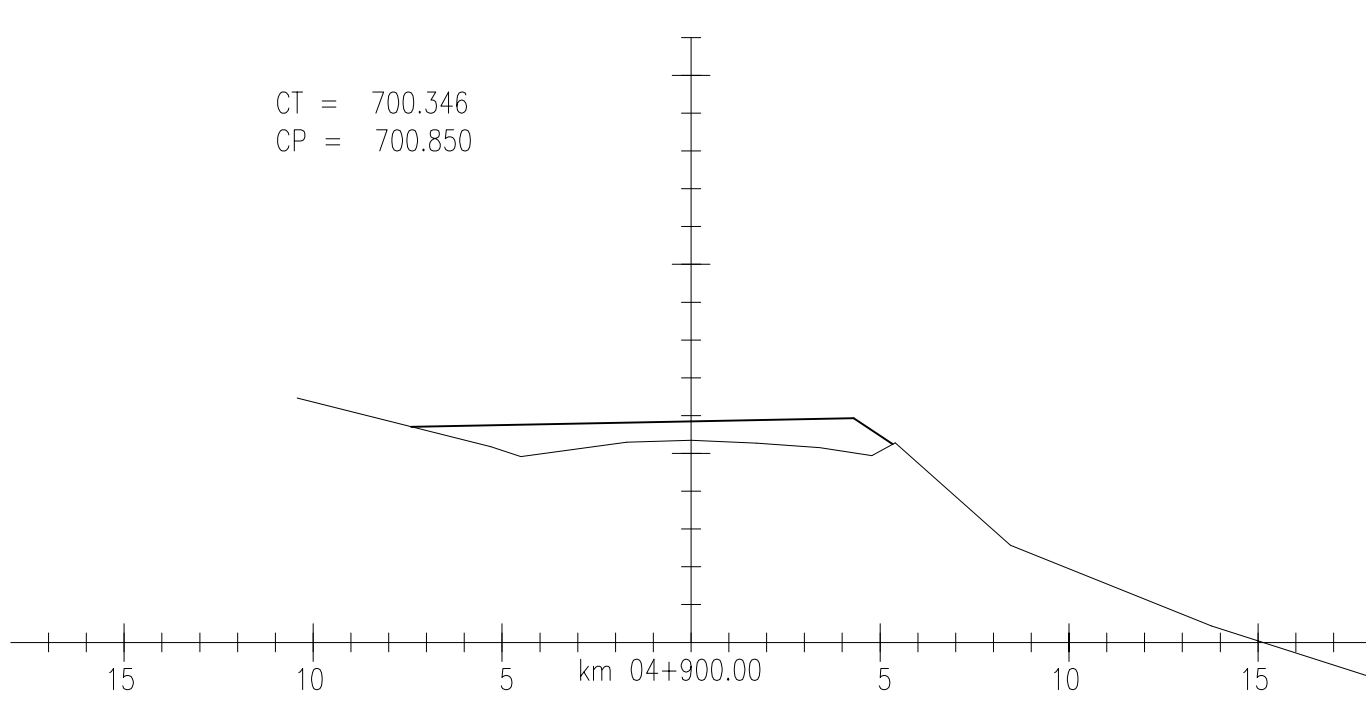

**EQUIPE TÉCNICA**

RESPONSÁVEL TÉCNICO	COORDENADOR DO PROJETO	PROJETISTA
<i>[Signature]</i>	<i>[Signature]</i>	<i>[Signature]</i>
ENGR EDSON R. CANDIA CREA 4888 - D	ENGR CARLOS M. DRI CONSIGLIO CREA 71360 - D	ENGR CARLOS M. DRI CONSIGLIO CREA 71360 - D

1	REVISÃO	21/06/2010	CARLOS	CARLOS
0	EMISSÃO INICIAL	14/11/2006	CARLOS	CARLOS
REVISÃO	DESCRIÇÃO	DATA	VERIFICAÇÃO	APROVAÇÃO
CÓDIGO MAGNA: 1060-D-R04-SEC-62-01		NOME ARQUIVO: 1060-D-R04-SEC-62-01.DWG		

LEGENDA:

EXECUTADO POR	S.T	DAER - DEPARTAMENTO AUTÔNOMO DE ESTRADAS DE RODAGEM	D.E.P
<b>MAGNA</b> ENGENHARIA	Rodovia:	AM/137	REG. Nº
DATA:	Trecho:	BARRA DO RIO AZUL - ITATIBA DO SUL	ESCALA: 1:200
<b>SEÇÕES TRANSVERSAIS</b>			FOLHA: SEC-62

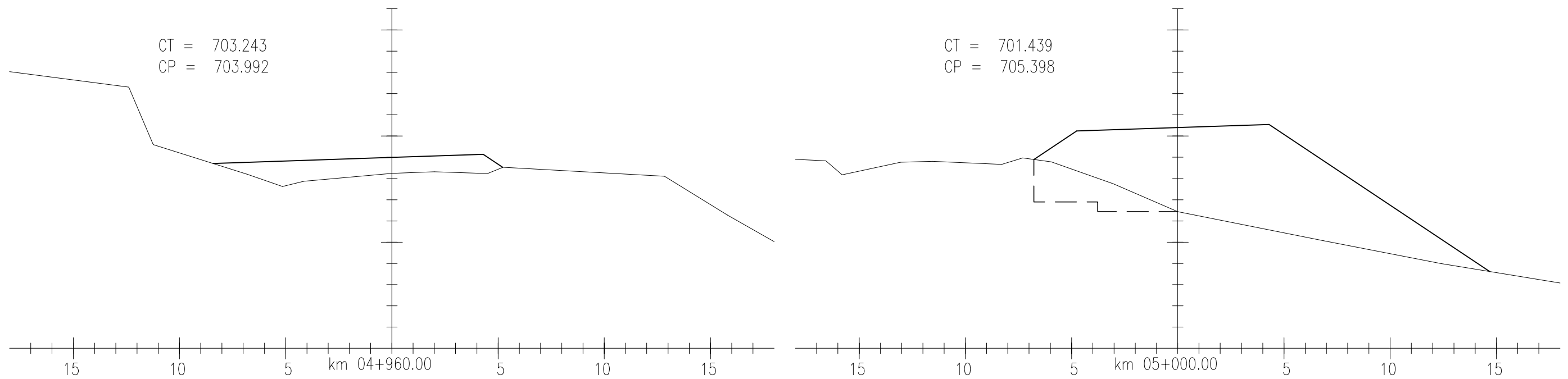
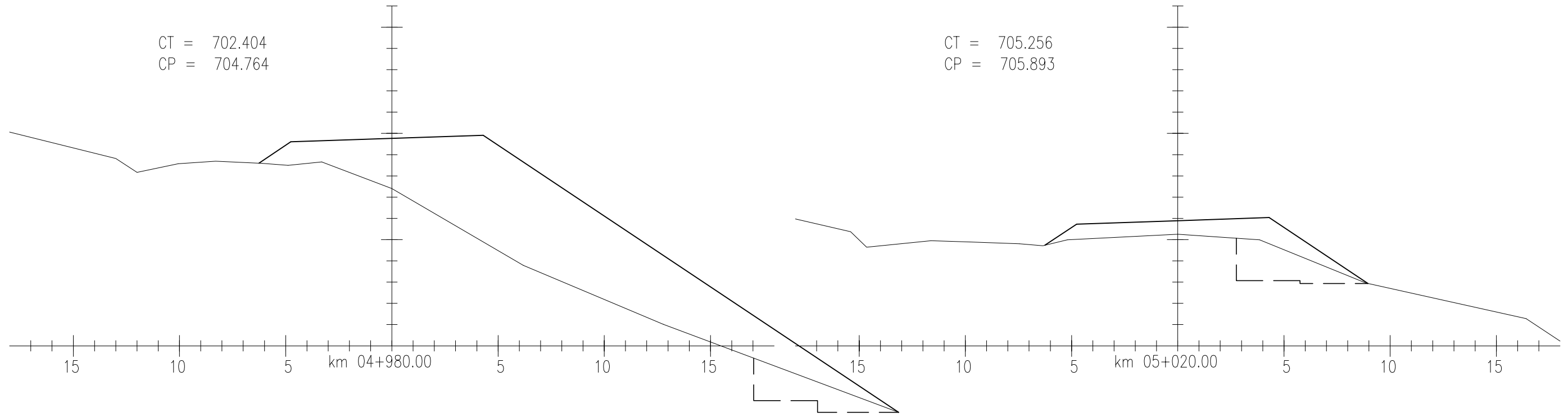

**EQUIPE TÉCNICA**

RESPONSÁVEL TÉCNICO	COORDENADOR DO PROJETO	PROJETISTA
<i>[Signature]</i>	<i>[Signature]</i>	<i>[Signature]</i>
ENGR EDSON R. CANDIA CREA 4888 - D	ENGR CARLOS M. DRI CONSIGLIO CREA 71360 - D	ENGR CARLOS M. DRI CONSIGLIO CREA 71360 - D

1	REVISÃO	21/06/2010	CARLOS	CARLOS
0	EMISSÃO INICIAL	14/11/2006	CARLOS	CARLOS
REVISÃO	DESCRIÇÃO	DATA	VERIFICAÇÃO	APROVAÇÃO
CÓDIGO MAGNA: 1060-D-R04-SEC-63-01		NOME ARQUIVO: 1060-D-R04-SEC-63-01.DWG		

LEGENDA:

EXECUTADO POR	S.T	DAER - DEPARTAMENTO AUTÔNOMO DE ESTRADAS DE RODAGEM	D.E.P
<b>MAGNA</b> ENGENHARIA	Rodovia:	AM/137	REG. Nº
DATA:	Trecho :	BARRA DO RIO AZUL - ITATIBA DO SUL	ESCALA:
	<b>SEÇÕES TRANSVERSAIS</b>		1:200
			FOLHA: SEC-63



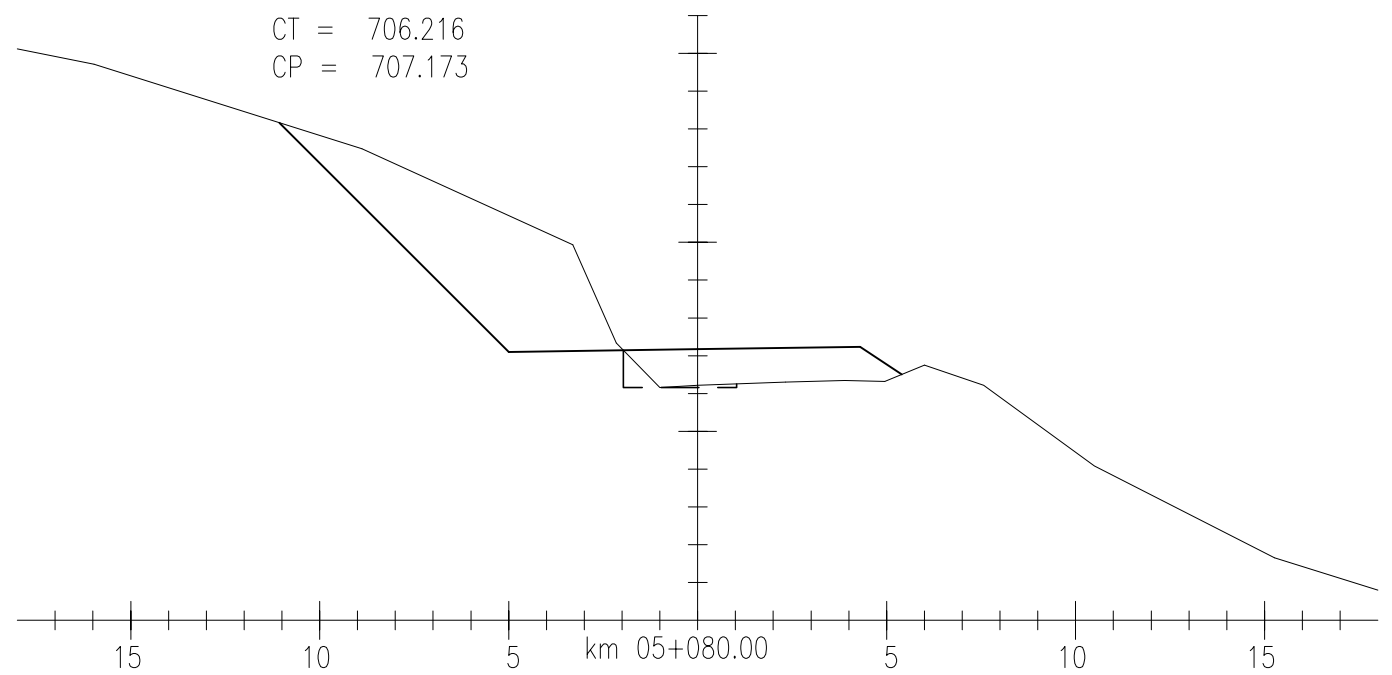
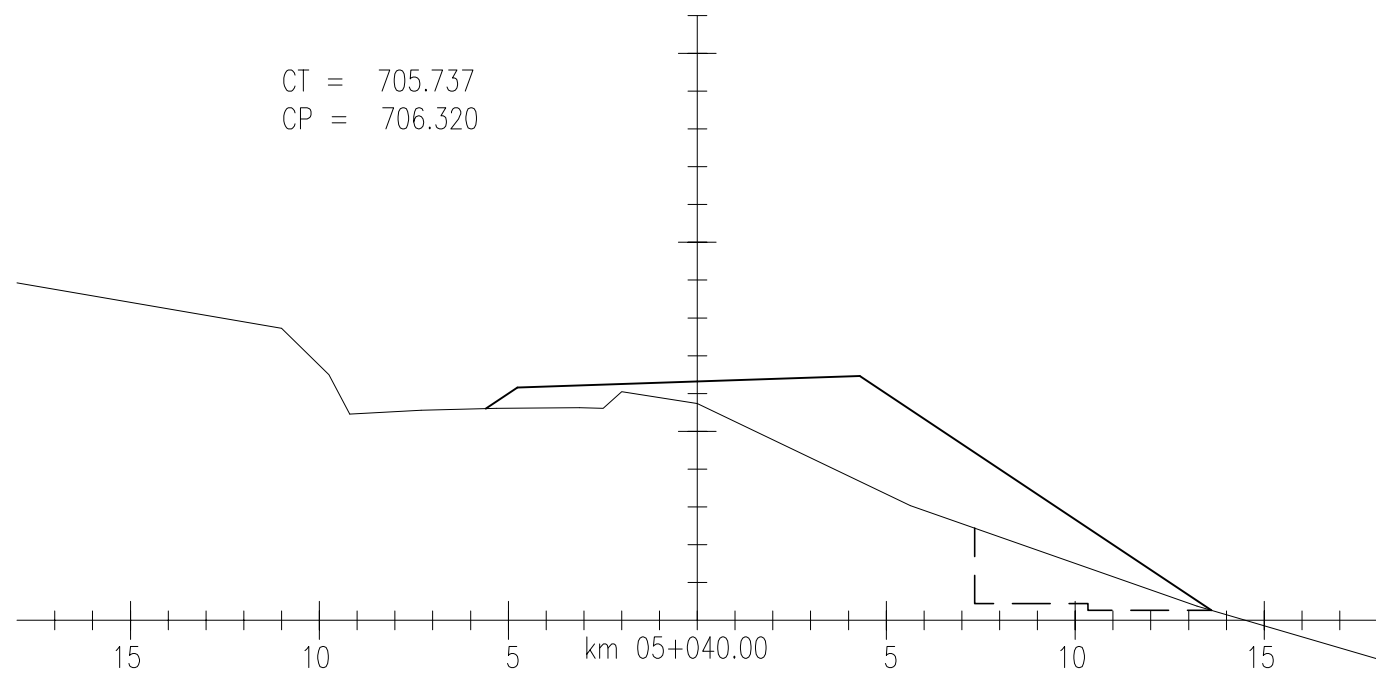
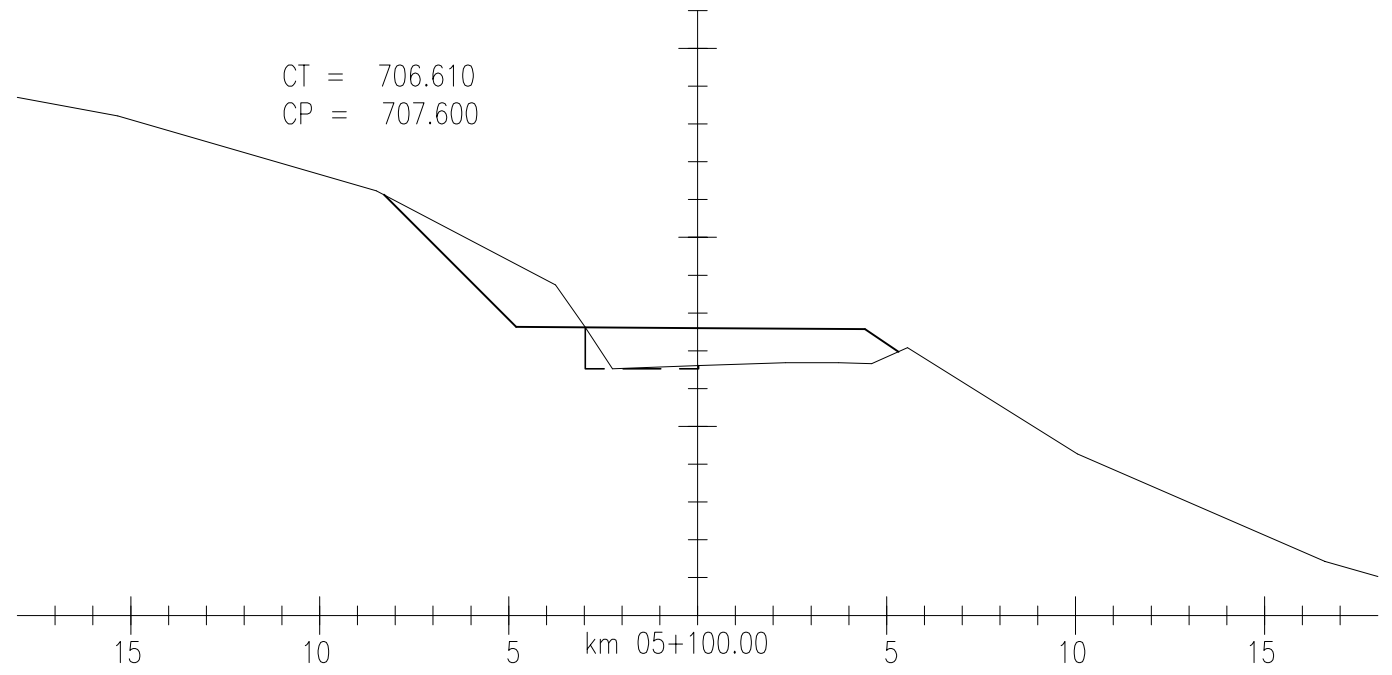
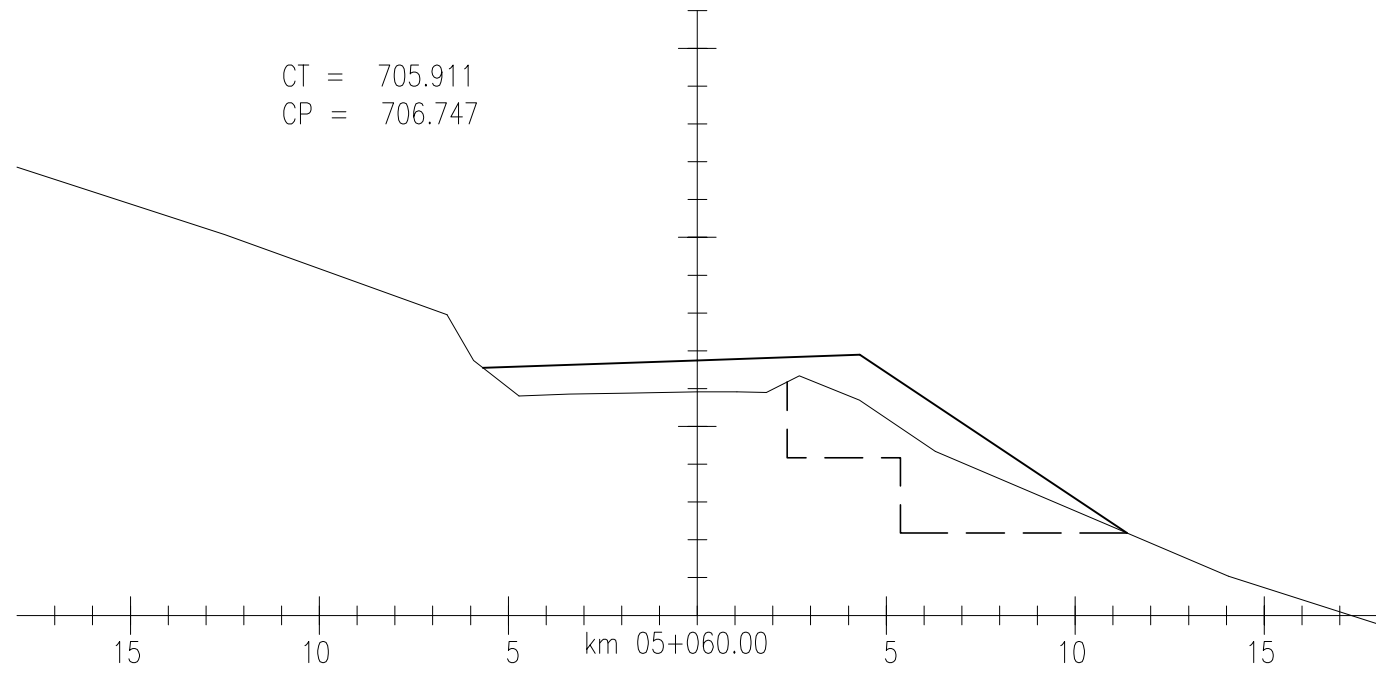

EQUIPE TÉCNICA

RESPONSÁVEL TÉCNICO	COORDENADOR DO PROJETO	PROJETISTA
<i>[Signature]</i>	<i>[Signature]</i>	<i>[Signature]</i>
ENGR EDSON R. CANDIA CREA 4888 - D	ENGR CARLOS M. DRI CONSIGLIO CREA 71360 - D	ENGR CARLOS M. DRI CONSIGLIO CREA 71360 - D

1	REVISÃO	21/06/2010	CARLOS	CARLOS
0	EMISSÃO INICIAL	14/11/2006	CARLOS	CARLOS
REVISÃO	DESCRIÇÃO	DATA	VERIFICAÇÃO	APROVAÇÃO
CÓDIGO MAGNA: 1060-D-R04-SEC-64-01		NOME ARQUIVO: 1060-D-R04-SEC-64-01.DWG		

LEGENDA:

EXECUTADO POR	S.T DAER - DEPARTAMENTO AUTÔNOMO DE ESTRADAS DE RODAGEM	D.E.P
REG. Nº	Rodovia: AM/137	REG. Nº
ESCALA:	Trecho : BARRA DO RIO AZUL - ITATIBA DO SUL	ESCALA:
1:200		1:200
FOLHA:	SEÇÕES TRANSVERSAIS	FOLHA:
SEC-64		SEC-64

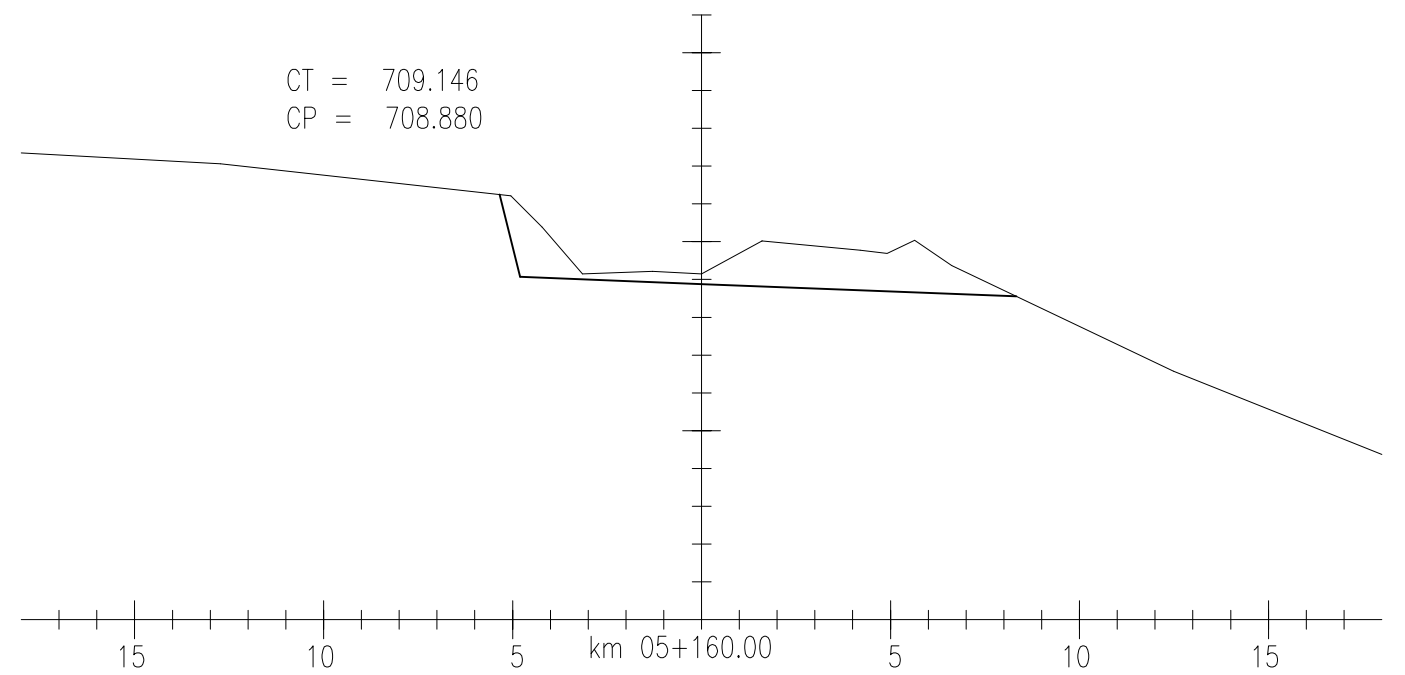
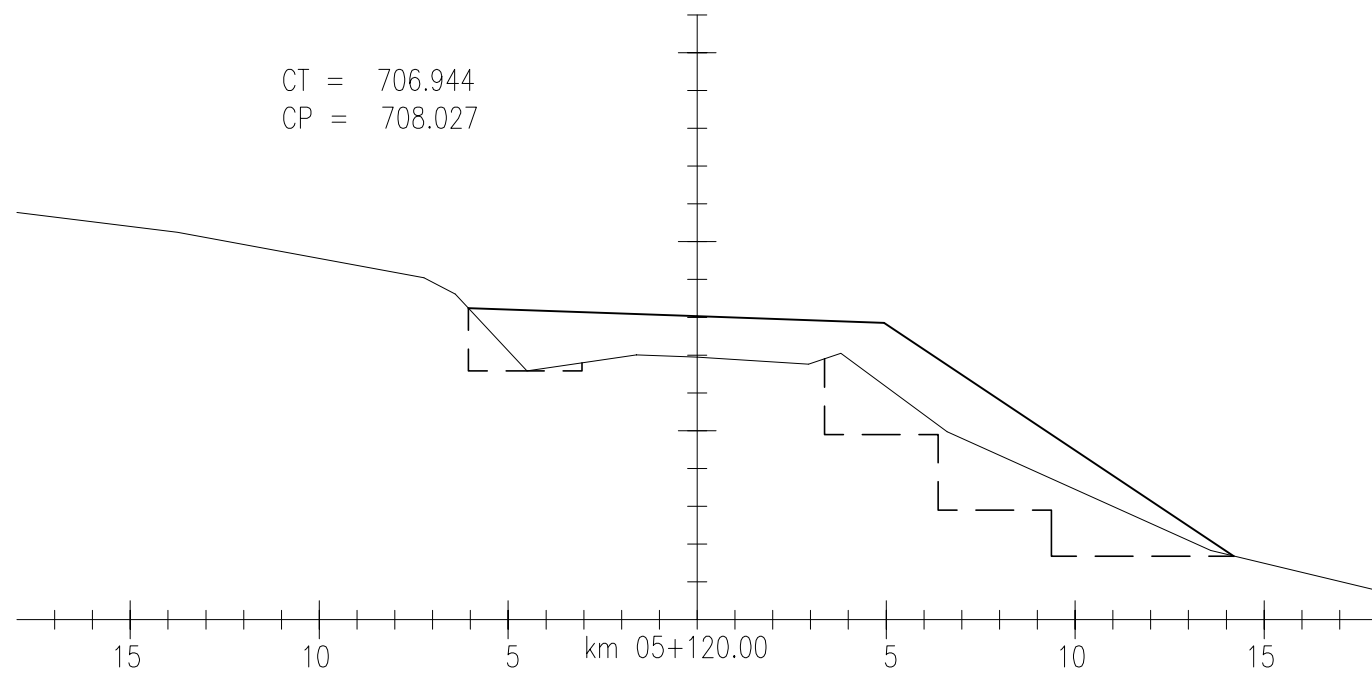
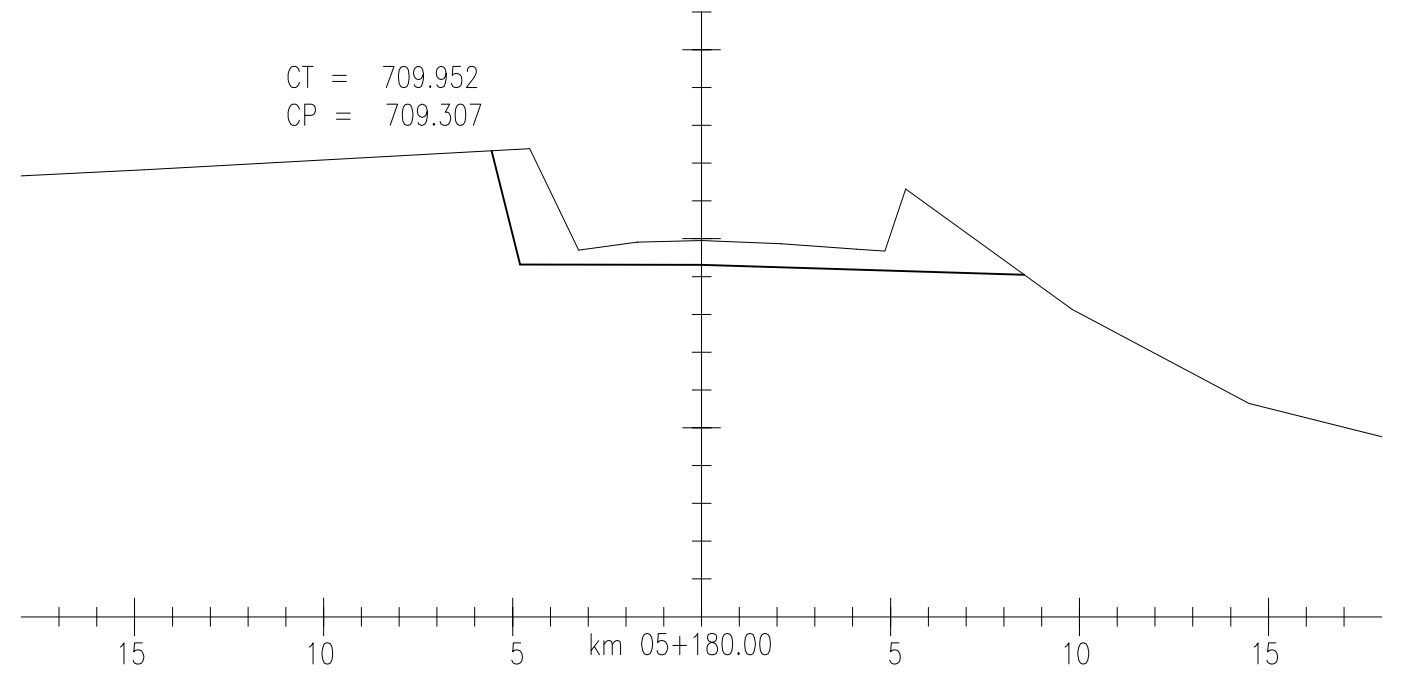
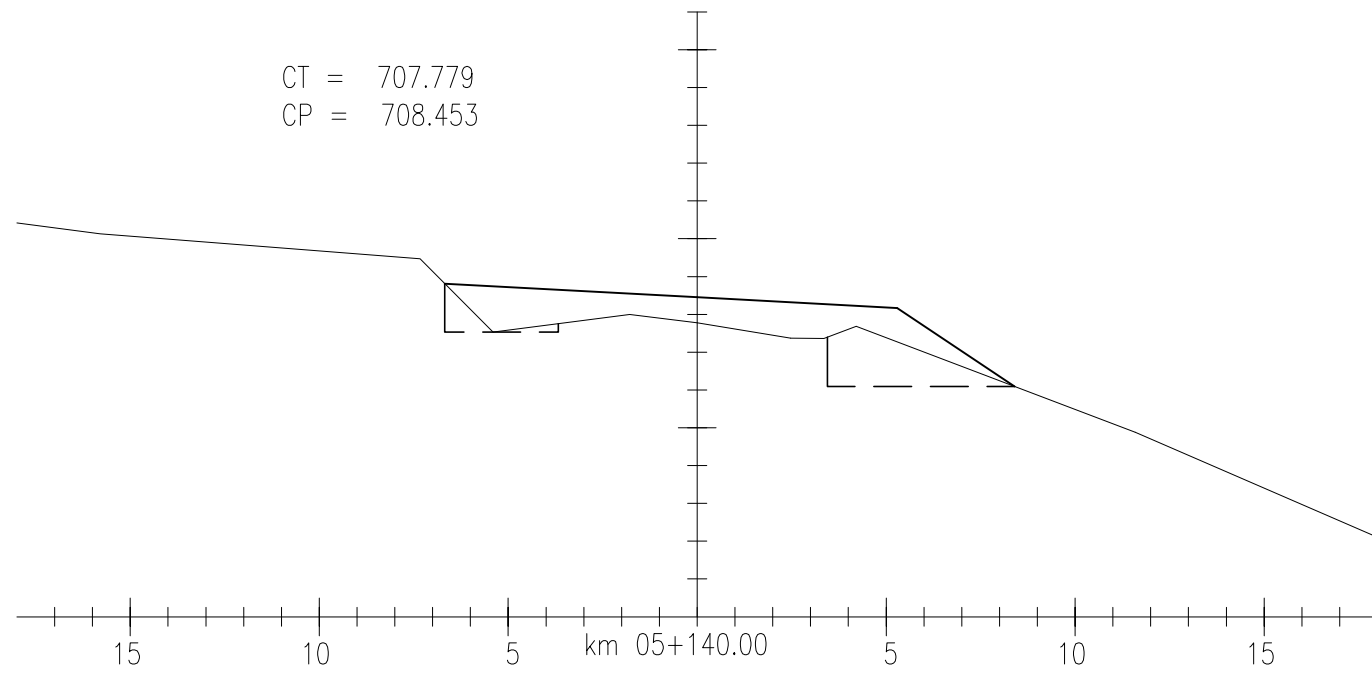

LEGENDA:

EXECUTADO POR	S.T	DAER - DEPARTAMENTO AUTÔNOMO DE ESTRADAS DE RODAGEM	D.E.P
DATA:			
Rodovia: AM/137		REG. Nº	
Trecho : BARRA DO RIO AZUL - ITATIBA DO SUL		ESCALA: 1:200	
SEÇÕES TRANSVERSAIS			FOLHA: SEC-65

EQUIPE TÉCNICA		
RESPONSÁVEL TÉCNICO	COORDENADOR DO PROJETO	PROJETISTA
ENGR EDSONY CANDIDA CREA 4888 - D	ENGR CARLOS M. DRI CONSIGLIO CREA 71360 - D	ENGR CARLOS M. DRI CONSIGLIO CREA 71360 - D

1	REVISÃO	21/06/2010	CARLOS	CARLOS
0	EMISSÃO INICIAL	14/11/2006	CARLOS	CARLOS
REVISÃO	DESCRIÇÃO	DATA	VERIFICAÇÃO	APROVAÇÃO
CÓDIGO MAGNA: 1060-D-R04-SEC-65-01 NOME ARQUIVO: 1060-D-R04-SEC-65-01.DWG				

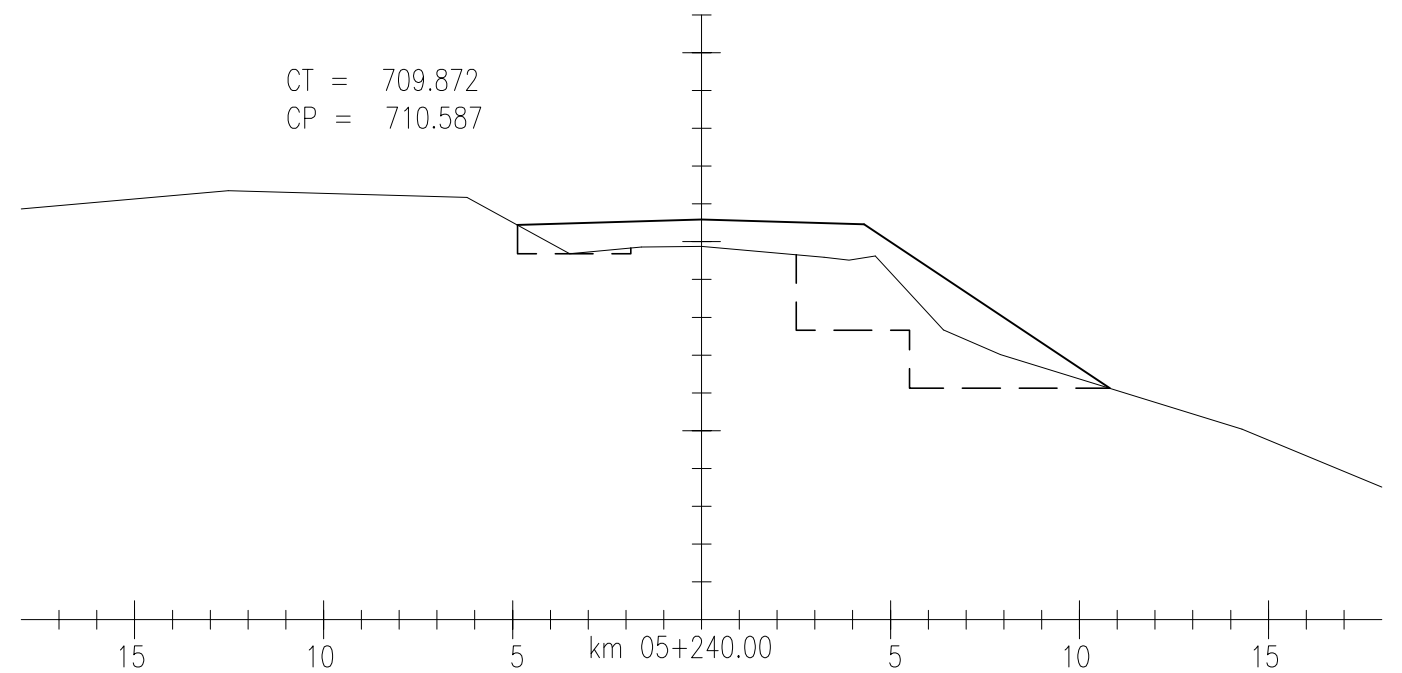
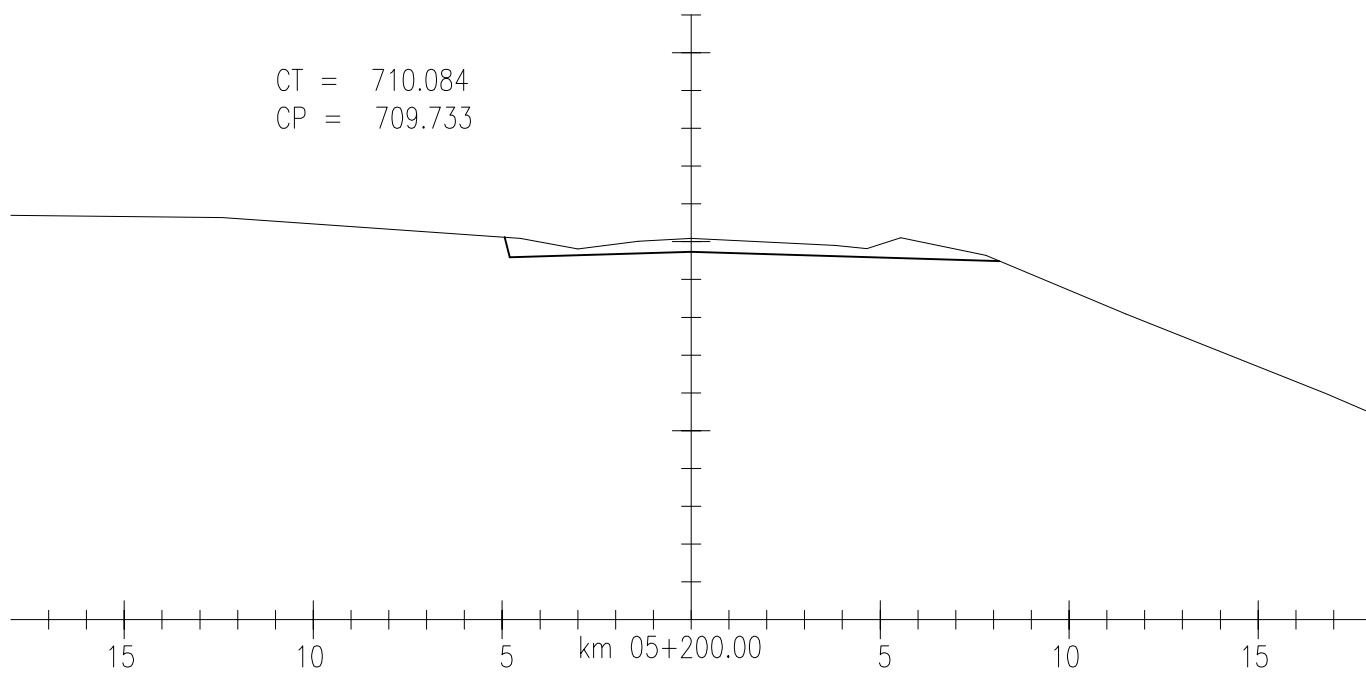
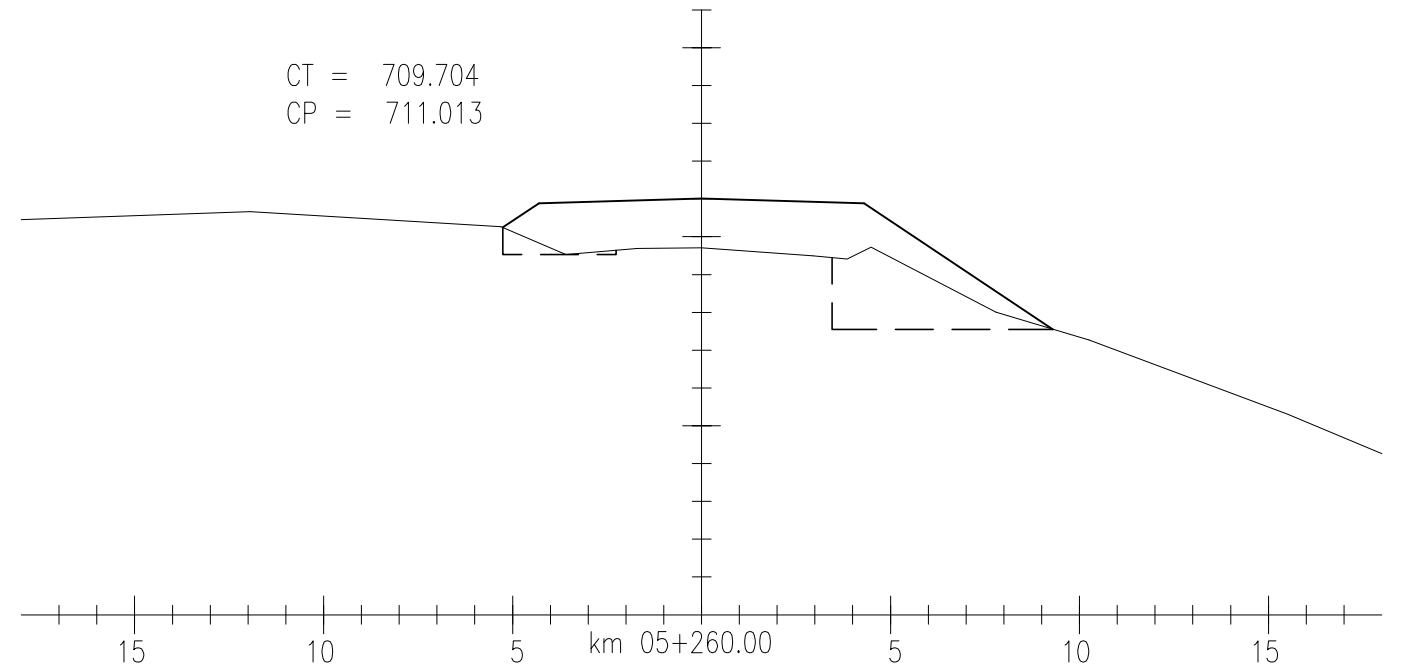
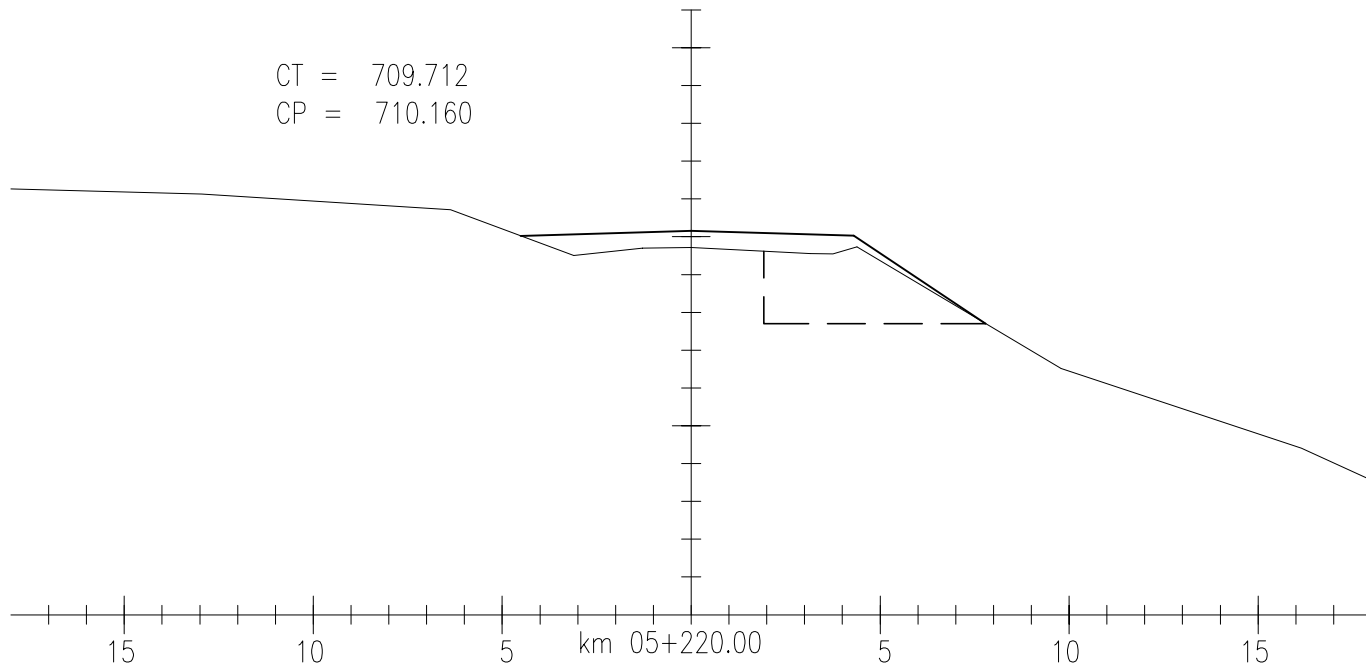

LEGENDA:

EXECUTADO POR  
**MAGNA**  
INGENHEARIA  
DATA:

S.T DAER - DEPARTAMENTO AUTÔNOMO DE ESTRADAS DE RODAGEM D.E.P

Rodovia: AM/137  
Trecho: BARRA DO RIO AZUL - ITATIBA DO SUL

REG. Nº  
ESCALA: 1:200  
FOLHA: SEC-66

EQUIPE TÉCNICA

RESPONSÁVEL TÉCNICO	COORDENADOR DO PROJETO	PROJETISTA
<i>[Signature]</i>	<i>[Signature]</i>	<i>[Signature]</i>
ENGR EDSON R. CANDIA CREA 4888 - D	ENGR CARLOS M. DRI CONSIGLIO CREA 71360 - D	ENGR CARLOS M. DRI CONSIGLIO CREA 71360 - D

1	REVISÃO	21/06/2010	CARLOS	CARLOS
0	EMISSÃO INICIAL	14/11/2006	CARLOS	CARLOS
REVISÃO	DESCRIÇÃO	DATA	VERIFICAÇÃO	APROVAÇÃO
CÓDIGO MAGNA: 1060-D-R04-SEC-66-01		NOME ARQUIVO: 1060-D-R04-SEC-66-01.DWG		

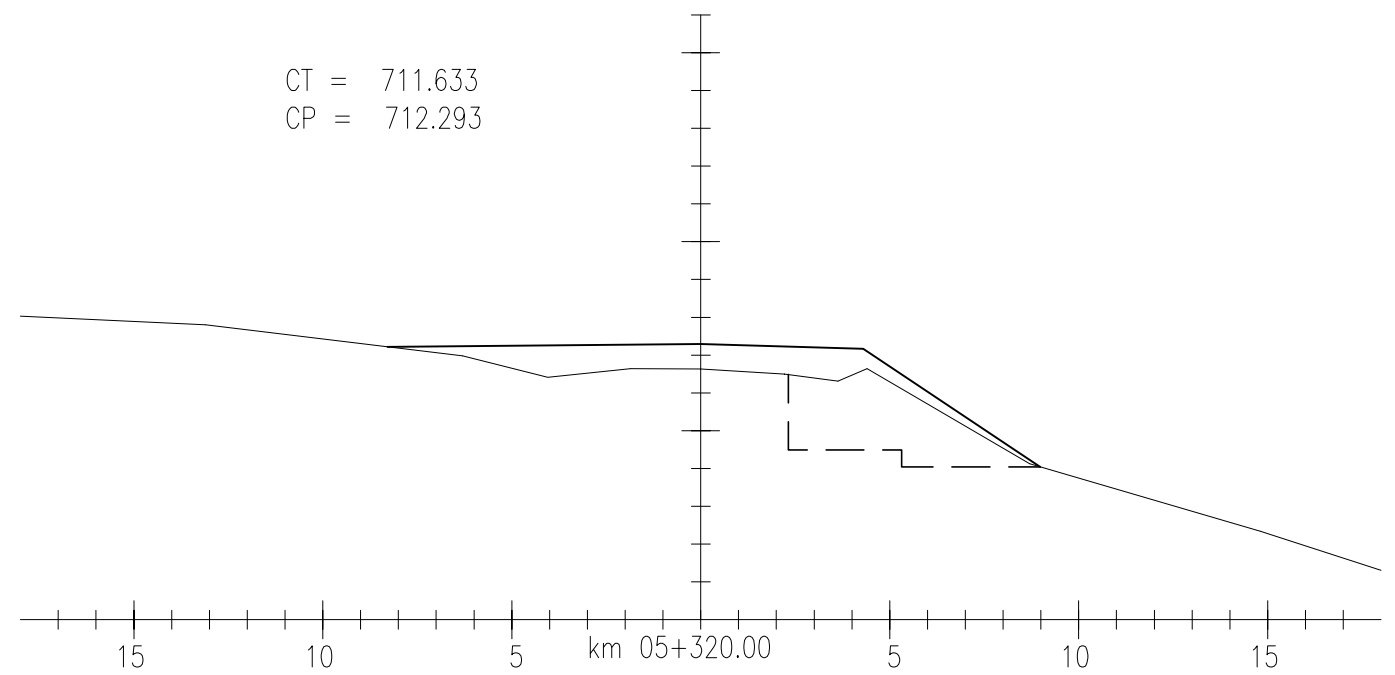
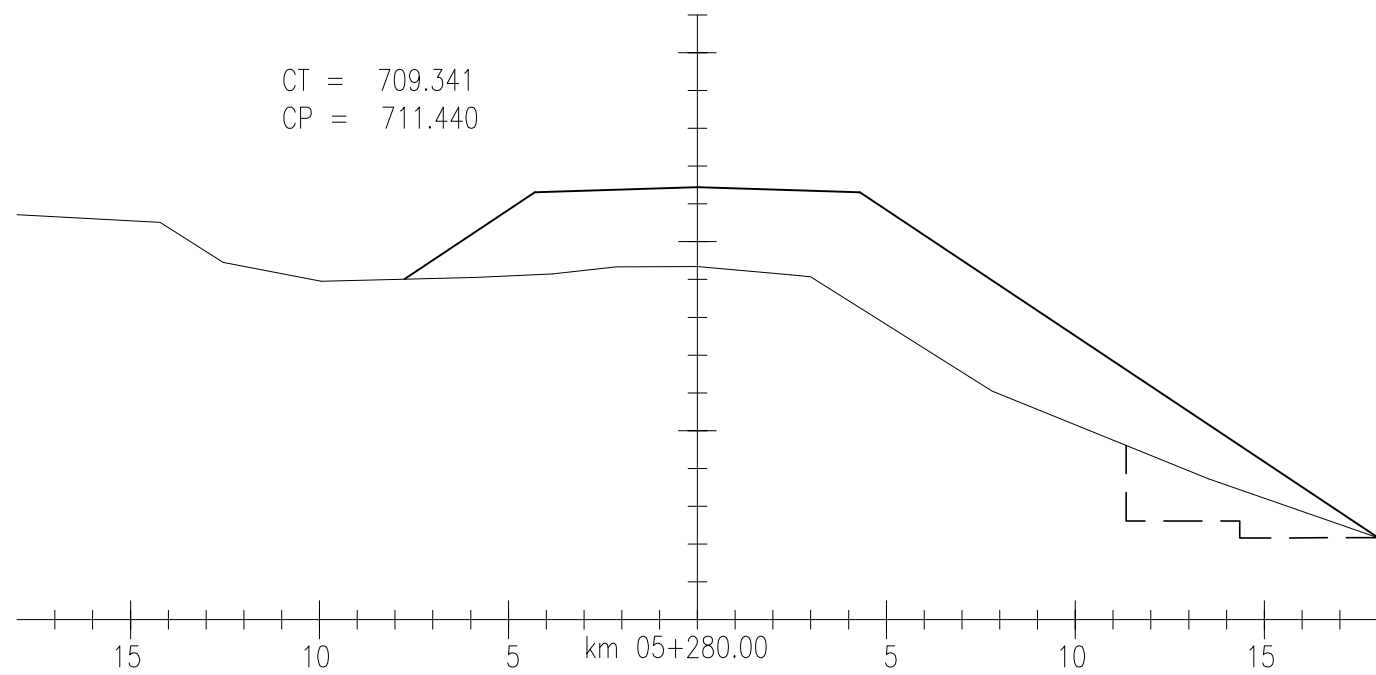
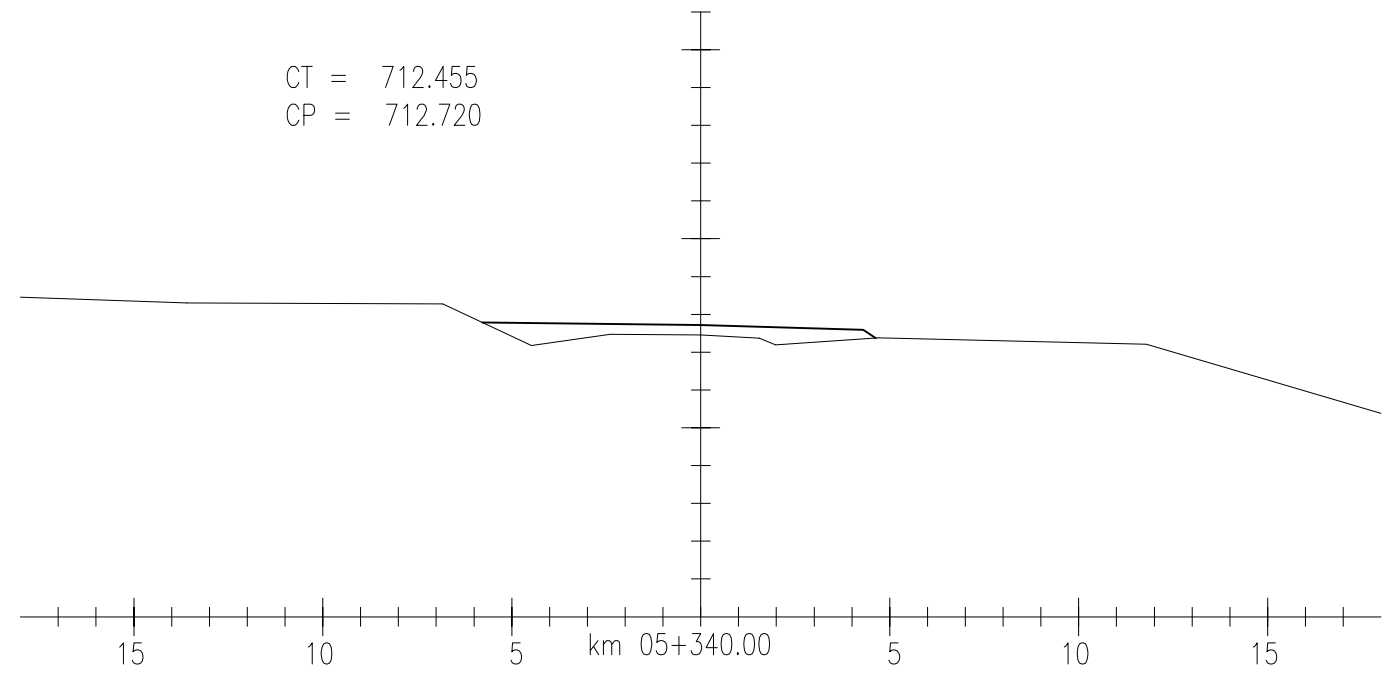
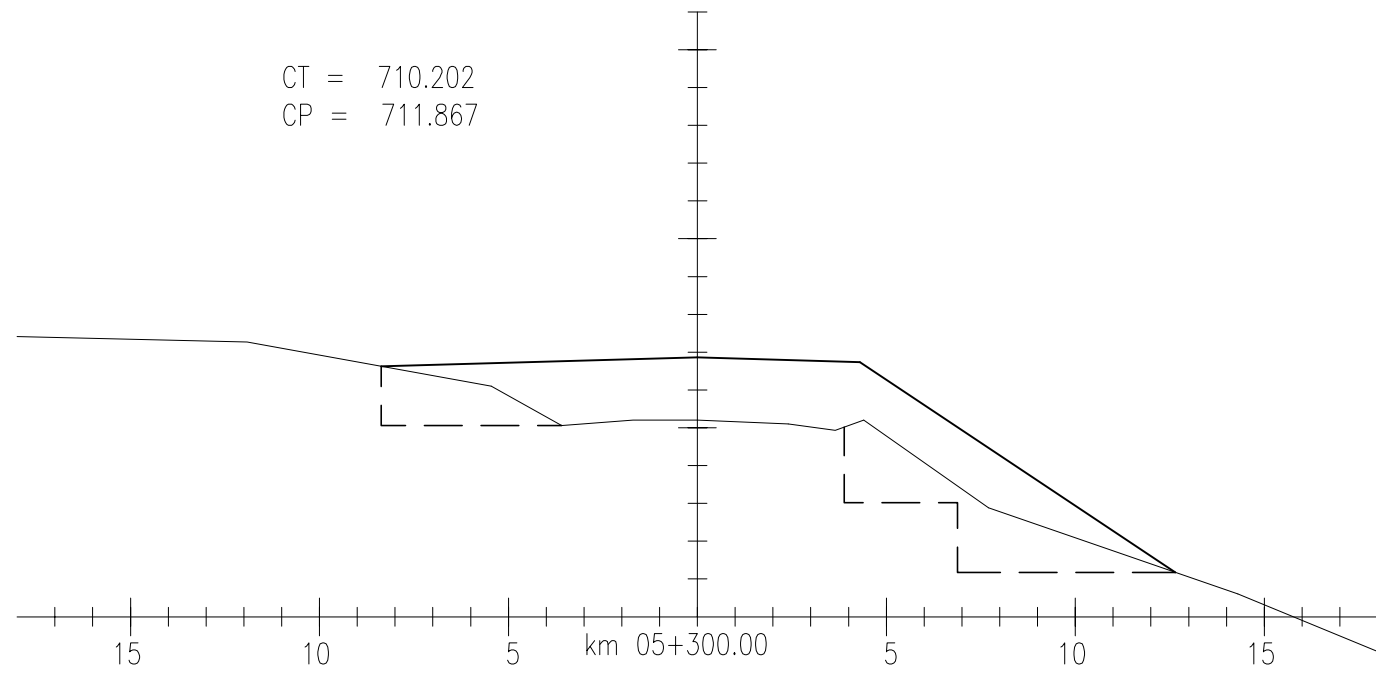

LEGENDA:

EXECUTADO POR	S.T	DAER - DEPARTAMENTO AUTÔNOMO DE ESTRADAS DE RODAGEM	D.E.P
REG. Nº	Rodovia:	AM/137	
ESCALA:	Trecho :	BARRA DO RIO AZUL - ITATIBA DO SUL	
1:200	SEÇÕES TRANSVERSAIS		FOLHA:
DATA:			SEC-67

EQUIPE TÉCNICA		
RESPONSÁVEL TÉCNICO	COORDENADOR DO PROJETO	PROJETISTA
<i>[Signature]</i>	<i>[Signature]</i>	<i>[Signature]</i>
ENGR EDSON R. CANDIA CREA 4888 - D	ENGR CARLOS M. DRI CONSIGLIO CREA 71360 - D	ENGR CARLOS M. DRI CONSIGLIO CREA 71360 - D

1	REVISÃO	21/06/2010	CARLOS	CARLOS
0	EMISSÃO INICIAL	14/11/2006	CARLOS	CARLOS
REVISÃO	DESCRIÇÃO	DATA	VERIFICAÇÃO	APROVAÇÃO
CÓDIGO MAGNA: 1060-D-R04-SEC-67-01 NOME ARQUIVO: 1060-D-R04-SEC-67-01.DWG				

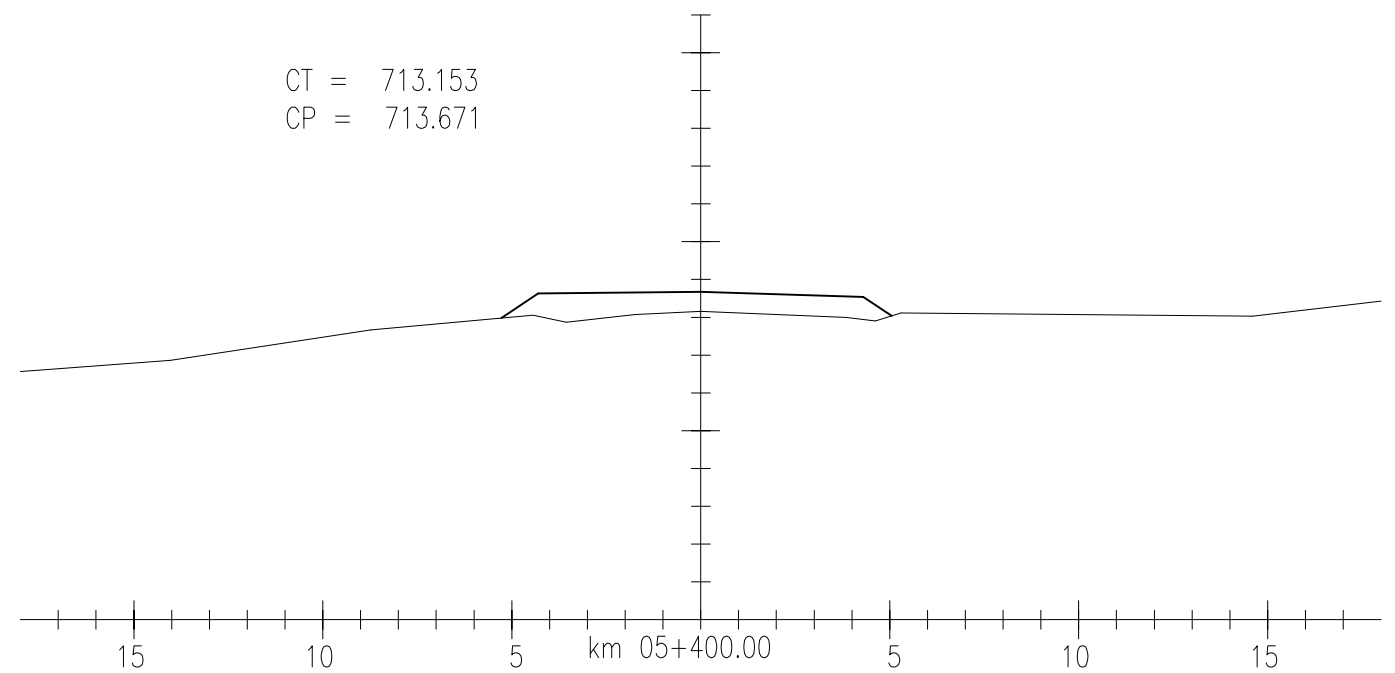
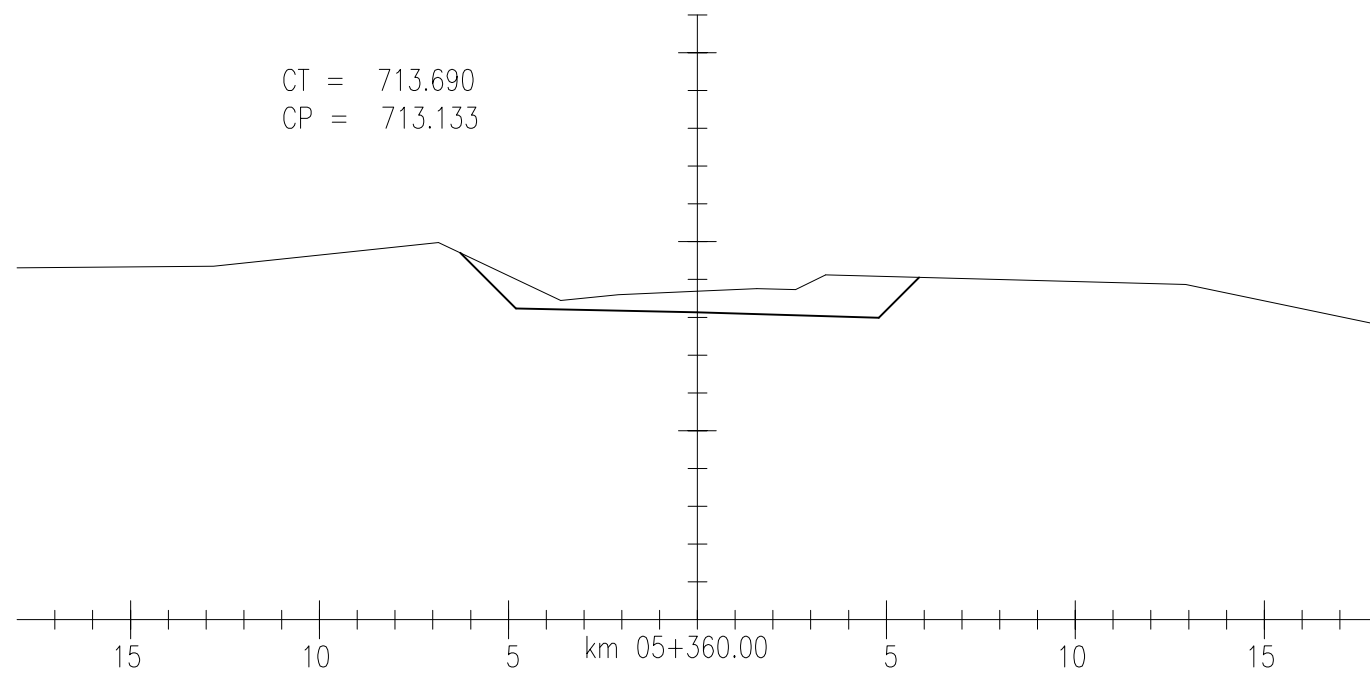
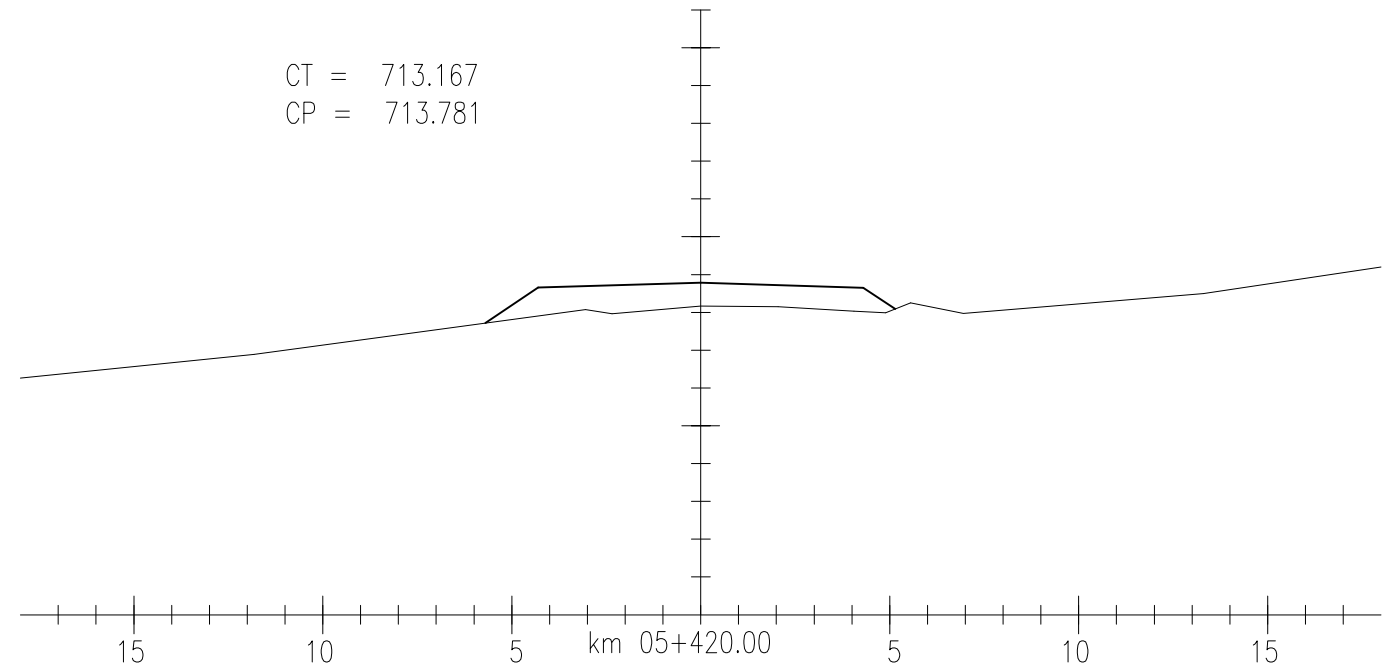
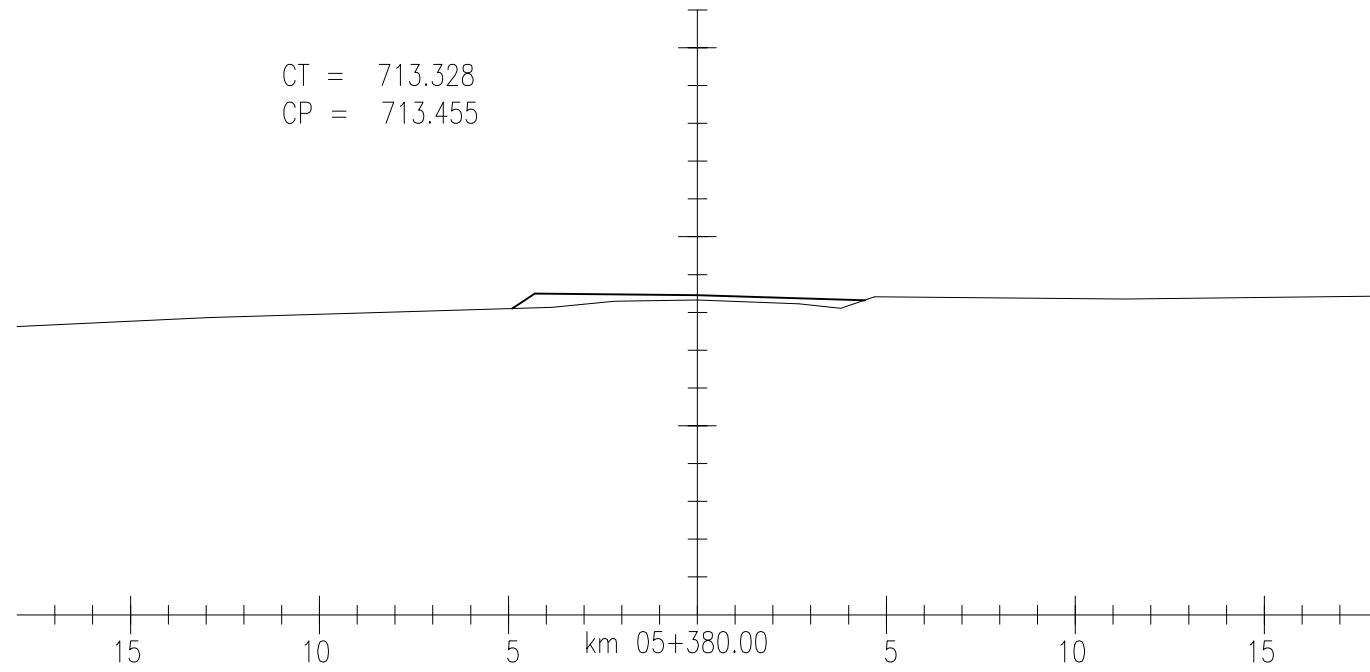

LEGENDA:

EXECUTADO POR <b>MAGNA</b> INGENHEARIA	S.T	DAER - DEPARTAMENTO AUTÔNOMO DE ESTRADAS DE RODAGEM	D.E.P
	Rodovia:	AM/137	REG. Nº
	Trecho :	BARRA DO RIO AZUL - ITATIBA DO SUL	ESCALA: 1:200
DATA:	SEÇÕES TRANSVERSAIS		FOLHA: SEC-68

EQUIPE TÉCNICA		
RESPONSÁVEL TÉCNICO	COORDENADOR DO PROJETO	PROJETISTA
<i>[Signature]</i> ENGR EDSON R. CANDIA CREA 4888 - D	<i>[Signature]</i> ENGR CARLOS M. DRI CONSIGLIO CREA 71360 - D	<i>[Signature]</i> ENGR CARLOS M. DRI CONSIGLIO CREA 71360 - D

REVISÃO	DESCRIÇÃO	DATA	VERIFICAÇÃO	APROVAÇÃO
1	REVISÃO	21/06/2010	CARLOS	CARLOS
0	EMISSÃO INICIAL	14/11/2006	CARLOS	CARLOS
CÓDIGO MAGNA: 1060-D-R04-SEC-68-01 NOME ARQUIVO: 1060-D-R04-SEC-68-01.DWG				

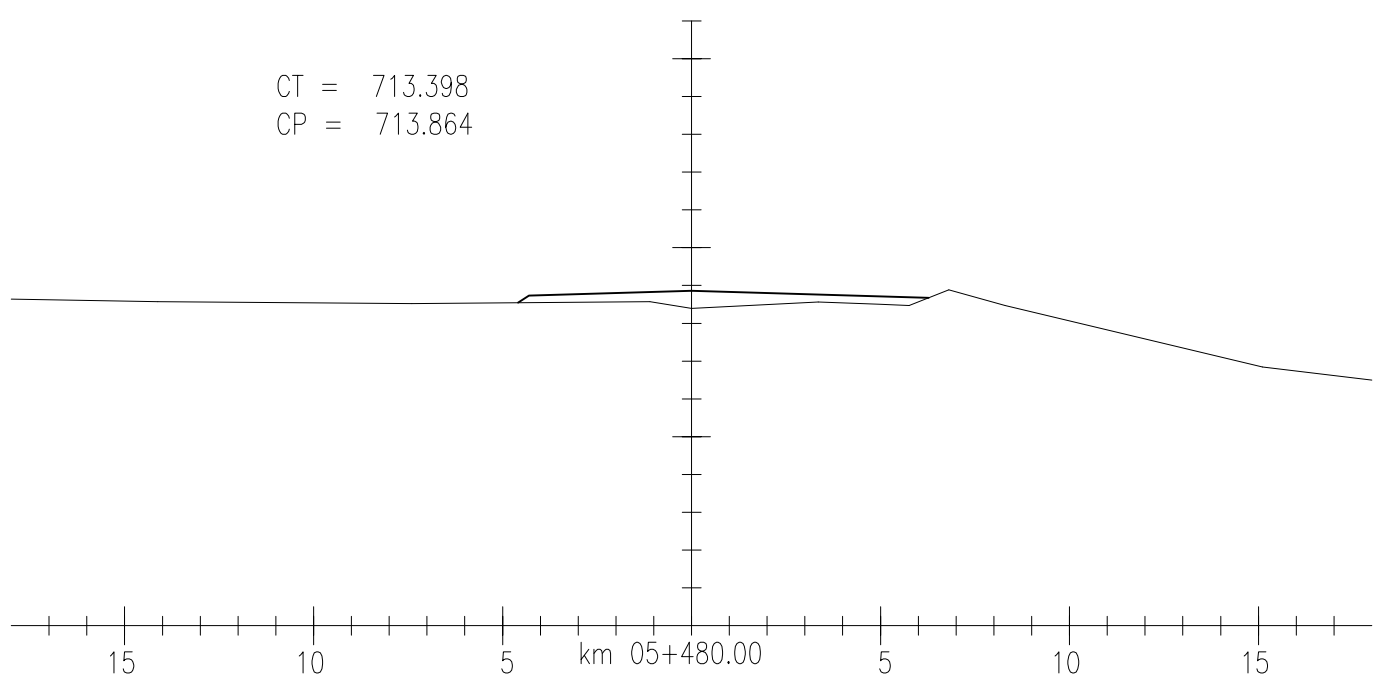
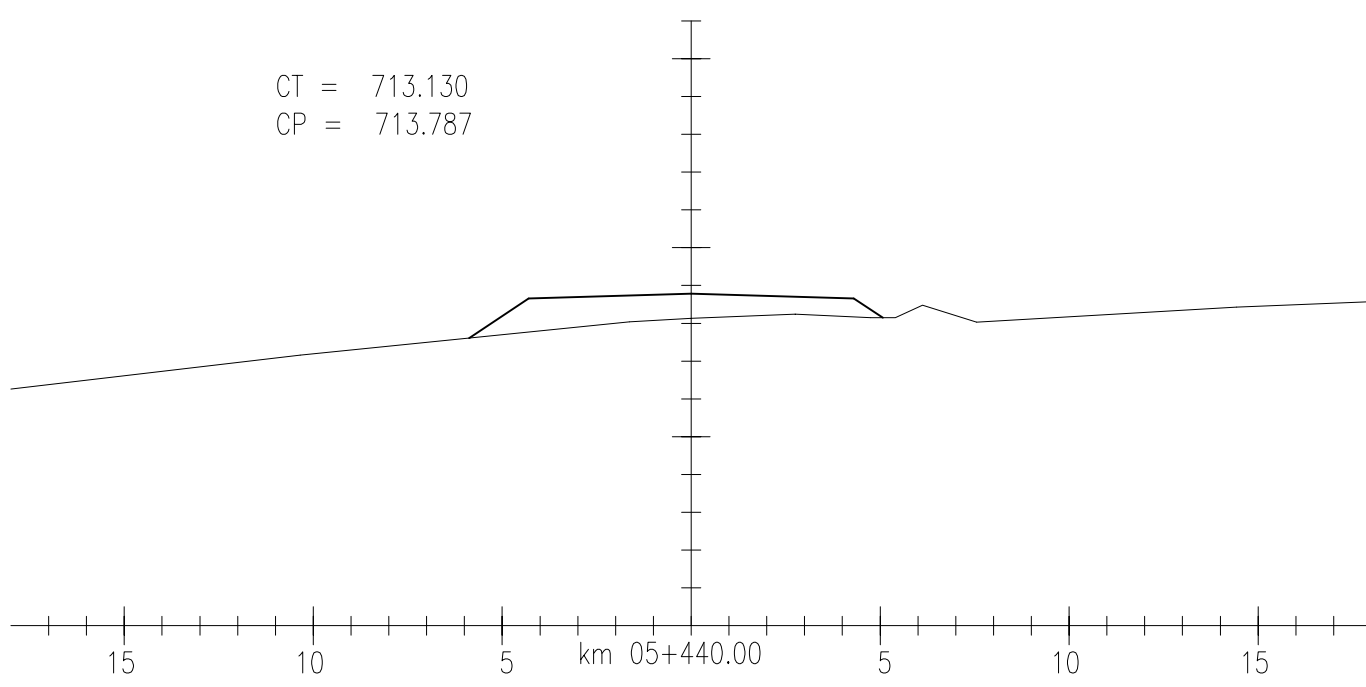
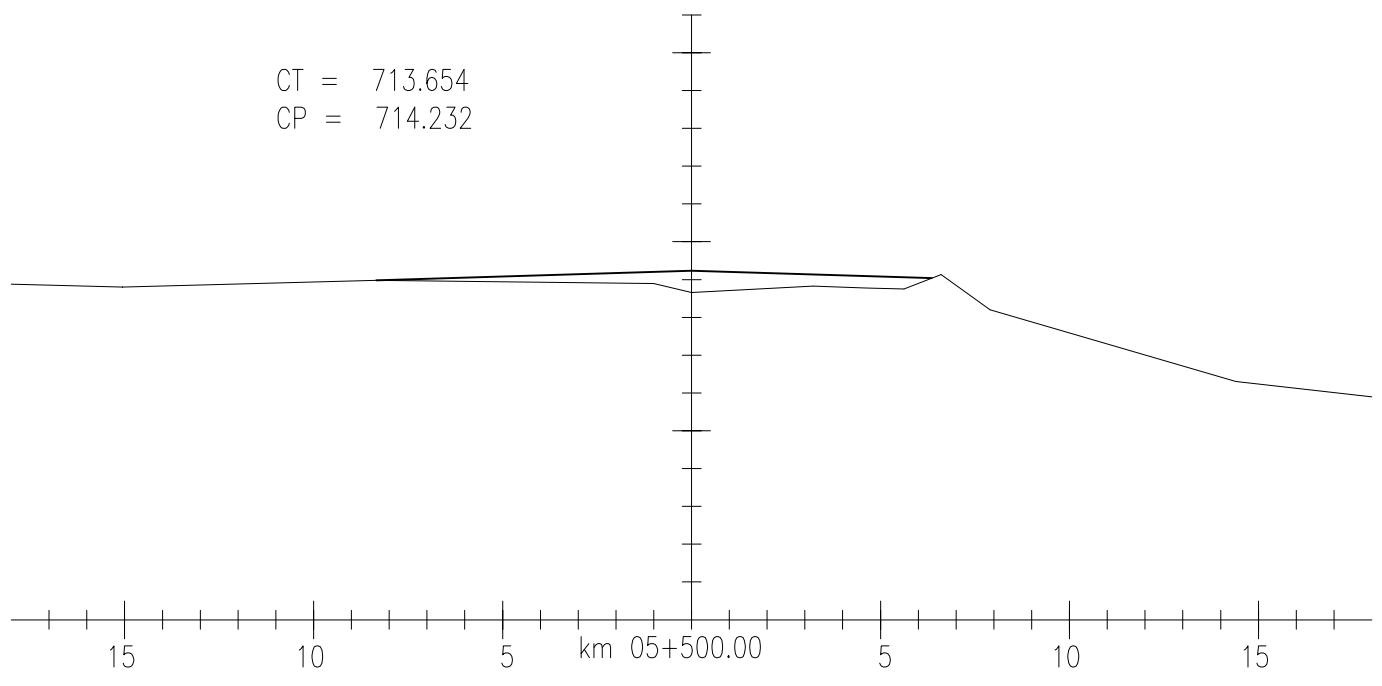
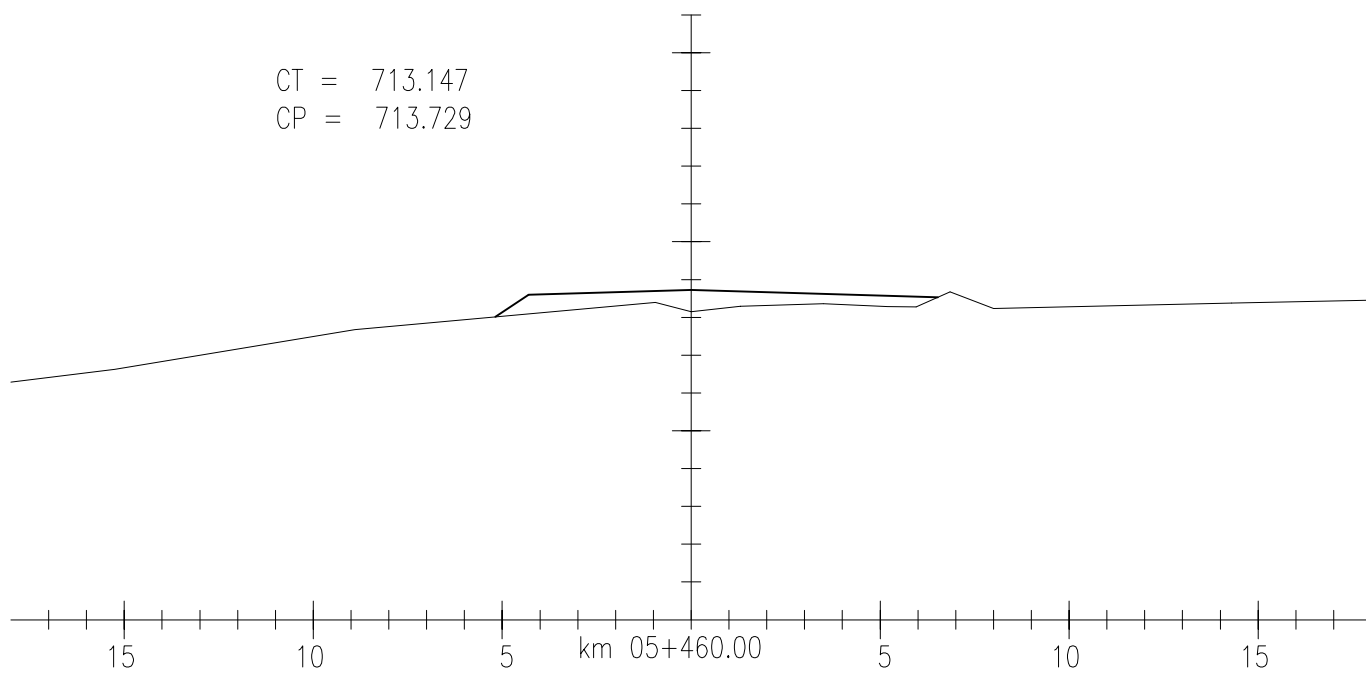

LEGENDA:

EXECUTADO POR	S.T	DAER - DEPARTAMENTO AUTÔNOMO DE ESTRADAS DE RODAGEM	D.E.P
	Rodovia:	AM/137	REG. Nº
DATA:	Trecho :	BARRA DO RIO AZUL - ITATIBA DO SUL	ESCALA:
NOV/2006	SEÇÕES TRANSVERSAIS		1:200
			FOLHA:
			SEC-69

EQUIPE TÉCNICA		
RESPONSÁVEL TÉCNICO	COORDENADOR DO PROJETO	PROJETISTA
ENGR EDSAIR N. CANDIA CREA 4888 - D	ENGR CARLOS M. DRI CONSIGLIO CREA 71360 - D	ENGR CARLOS M. DRI CONSIGLIO CREA 71360 - D

0	EMISSÃO INICIAL	14/11/2006	CARLOS	CARLOS
REVISÃO	DESCRIÇÃO	DATA	VERIFICAÇÃO	APROVAÇÃO
CÓDIGO MAGNA: 1060-D-R04-SEC-69-00		NOME ARQUIVO: 1060-D-R04-SEC-69-00.DWG		

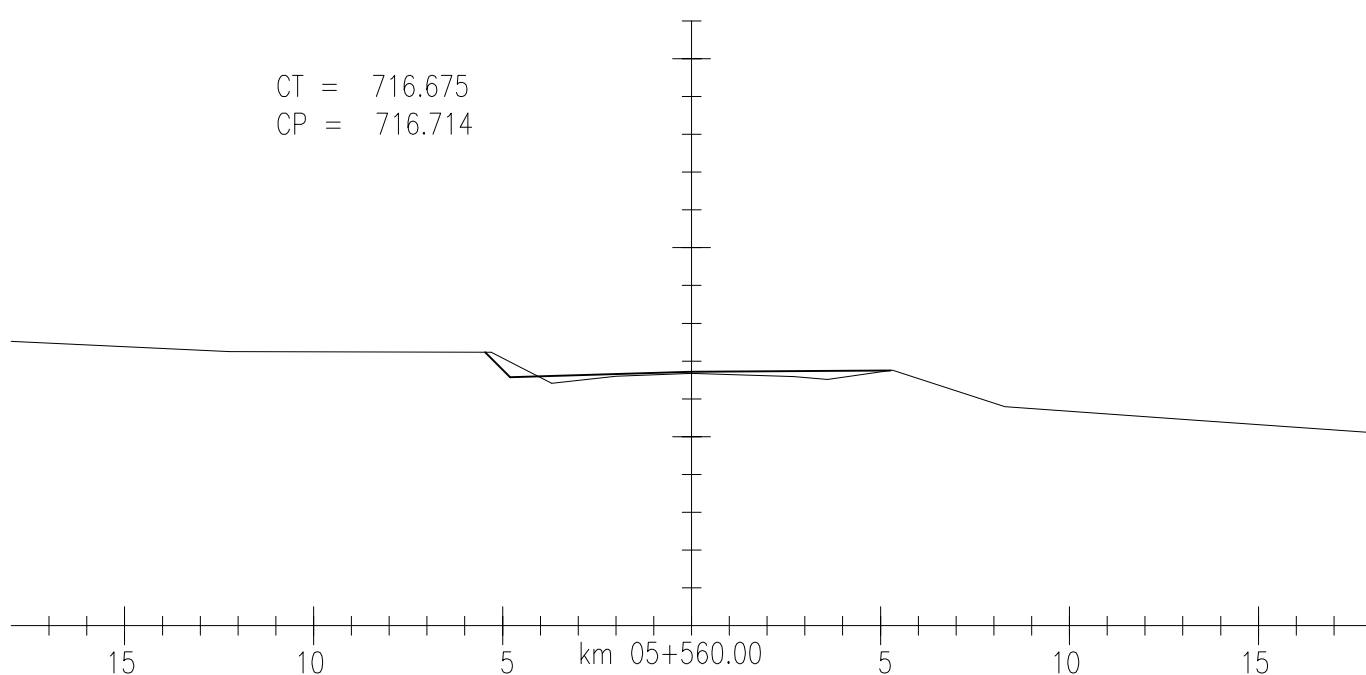
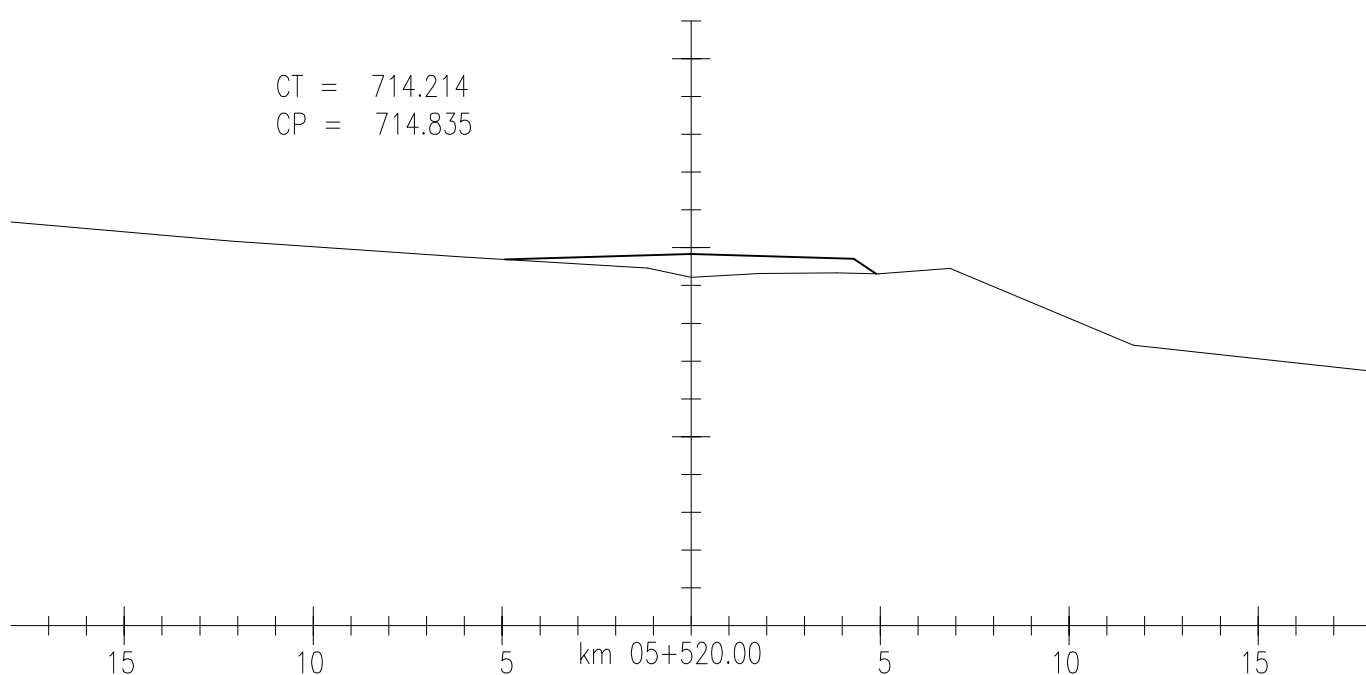
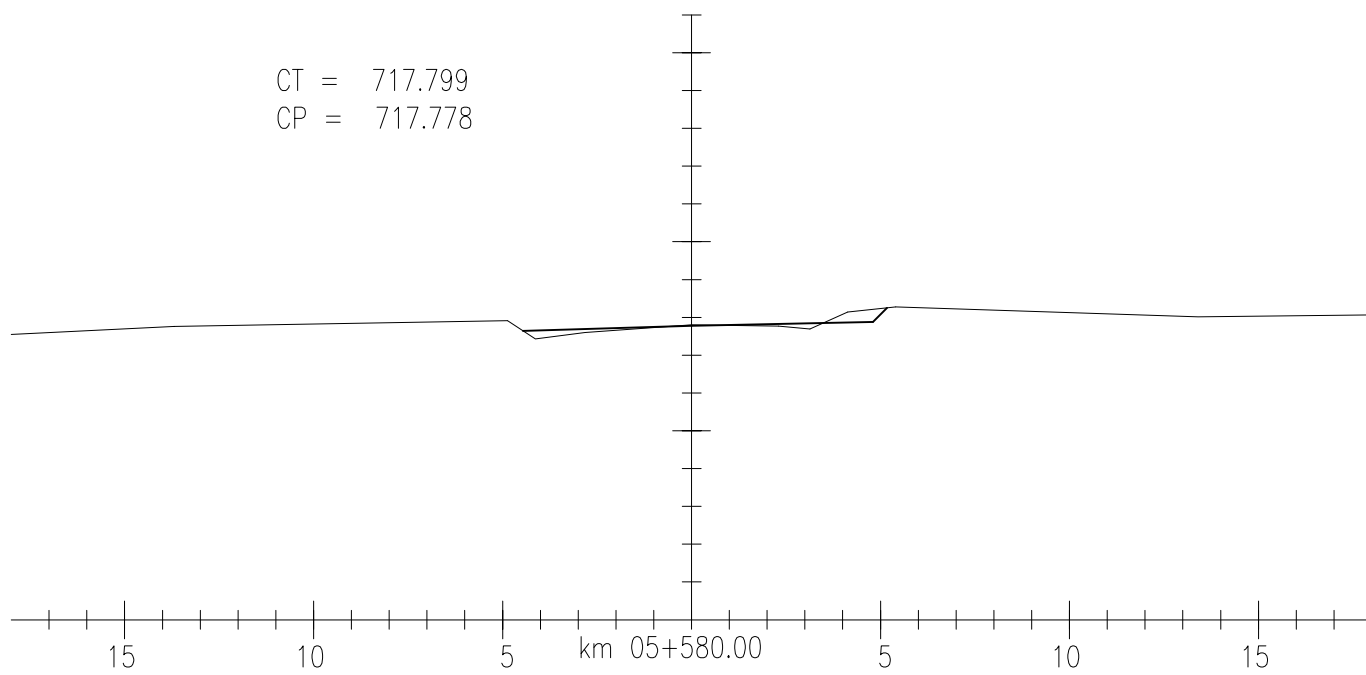
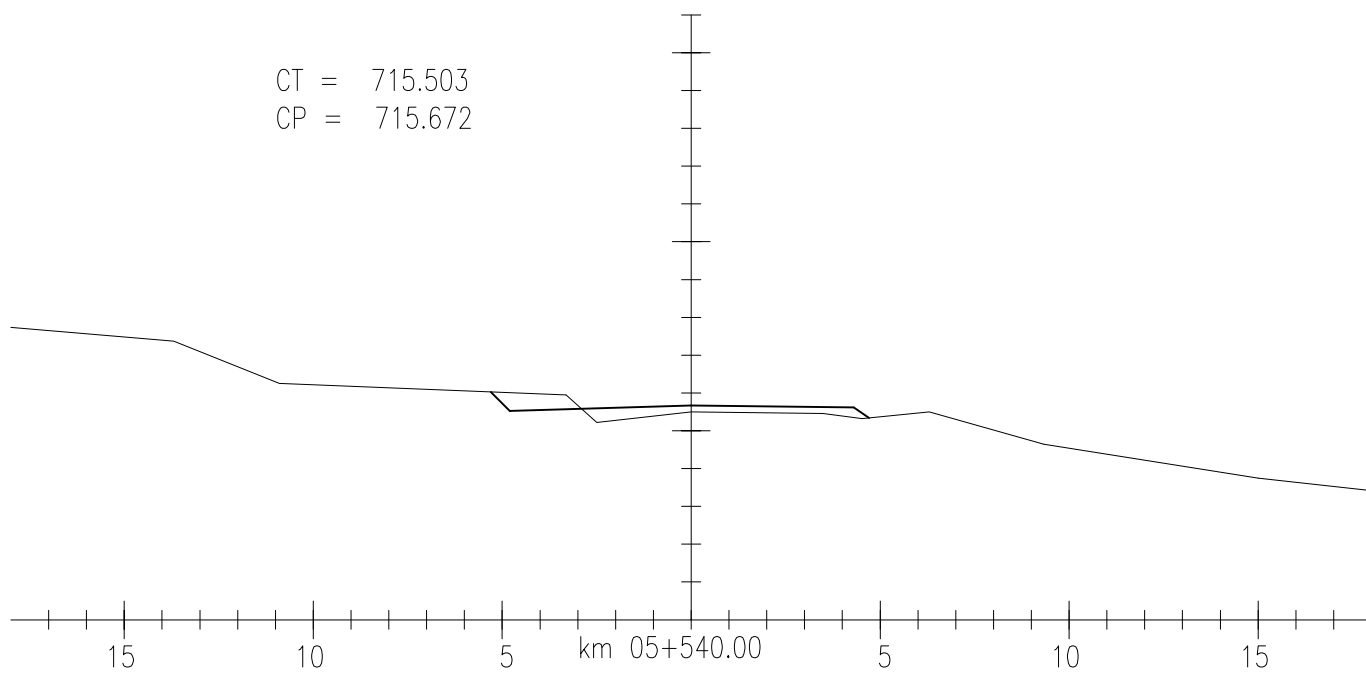

LEGENDA:

EXECUTADO POR	S.T	DAER - DEPARTAMENTO AUTÔNOMO DE ESTRADAS DE RODAGEM	D.E.P
 MAGNA Engenharia	Rodovia:	AM/137	REG. Nº
	Trecho :	BARRA DO RIO AZUL - ITATIBA DO SUL	ESCALA: 1:200
DATA: NOV/2006	SEÇÕES TRANSVERSAIS		FOLHA: SEC-70

EQUIPE TÉCNICA		
RESPONSÁVEL TÉCNICO	COORDENADOR DO PROJETO	PROJETISTA
ENGR EDCAIR N. CANDIA CREA 4888 - D	ENGR CARLOS M. DRI CONSIGLIO CREA 71360 - D	ENGR CARLOS M. DRI CONSIGLIO CREA 71360 - D

0	EMISSÃO INICIAL	14/11/2006	CARLOS	CARLOS
REVISÃO	DESCRIÇÃO	DATA	VERIFICAÇÃO	APROVAÇÃO
CÓDIGO MAGNA: 1060-D-R04-SEC-70-00		NOME ARQUIVO: 1060-D-R04-SEC-70-00.DWG		

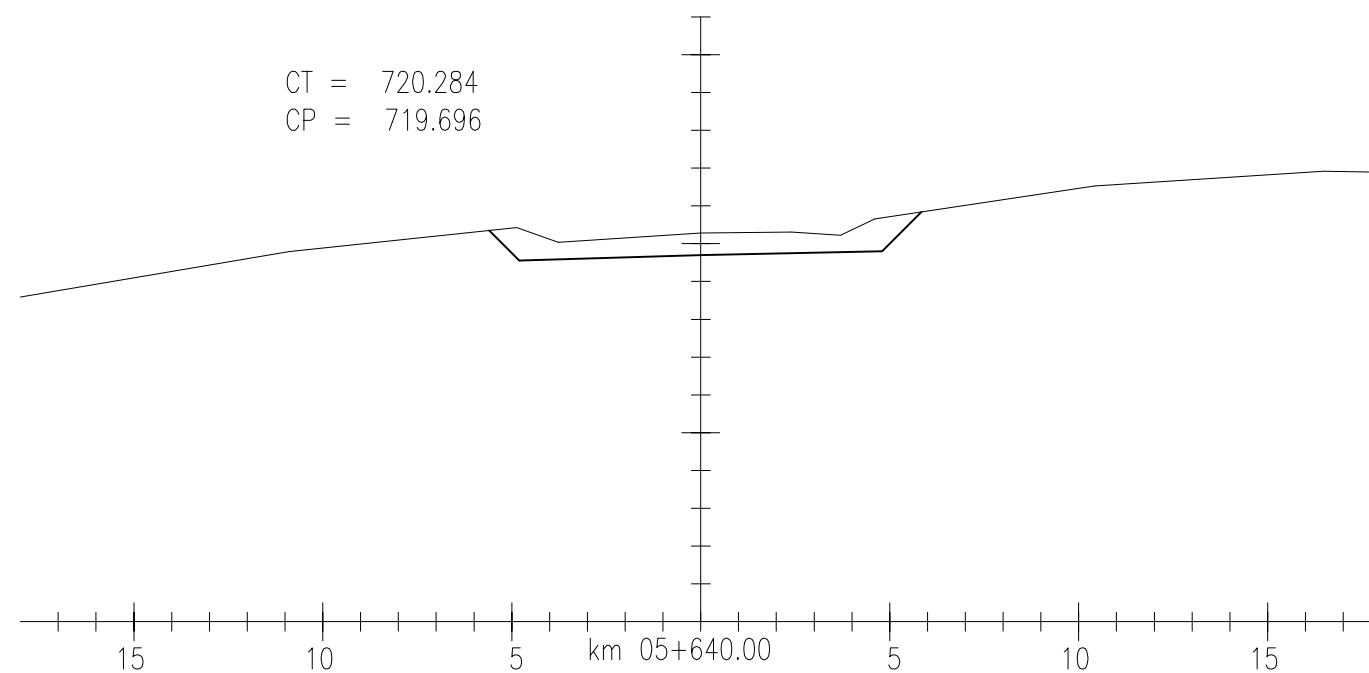
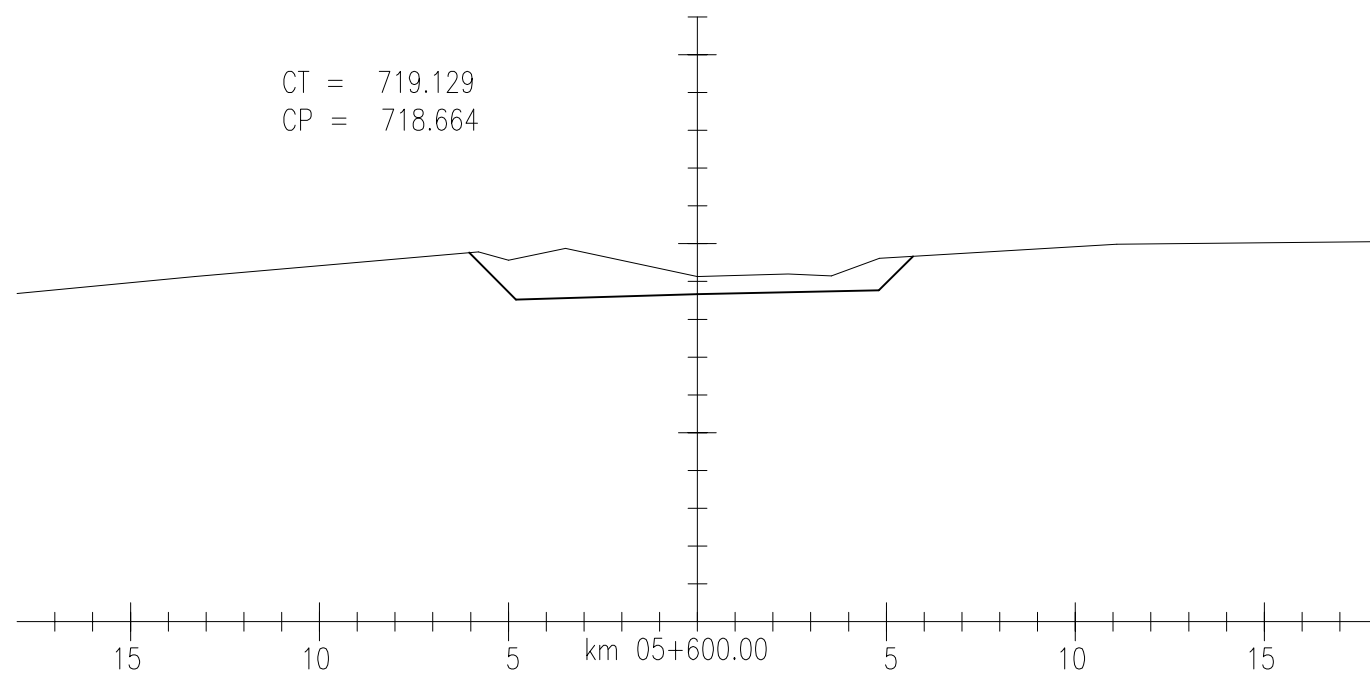
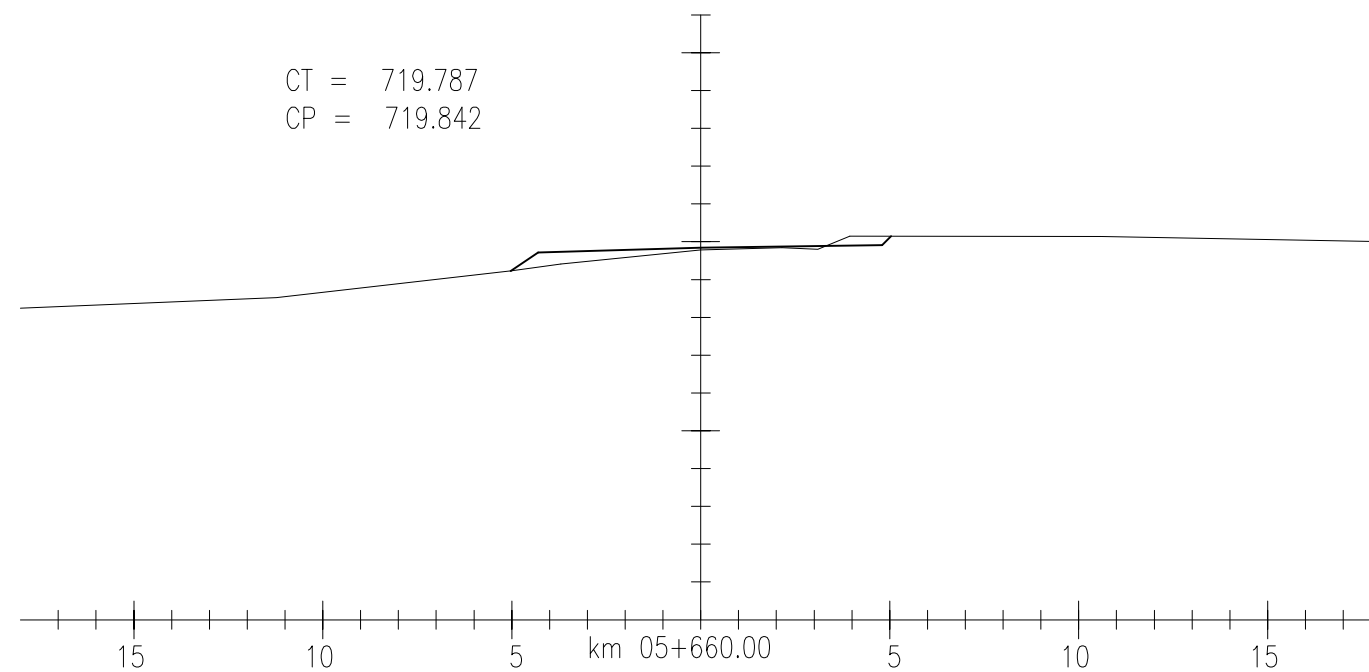
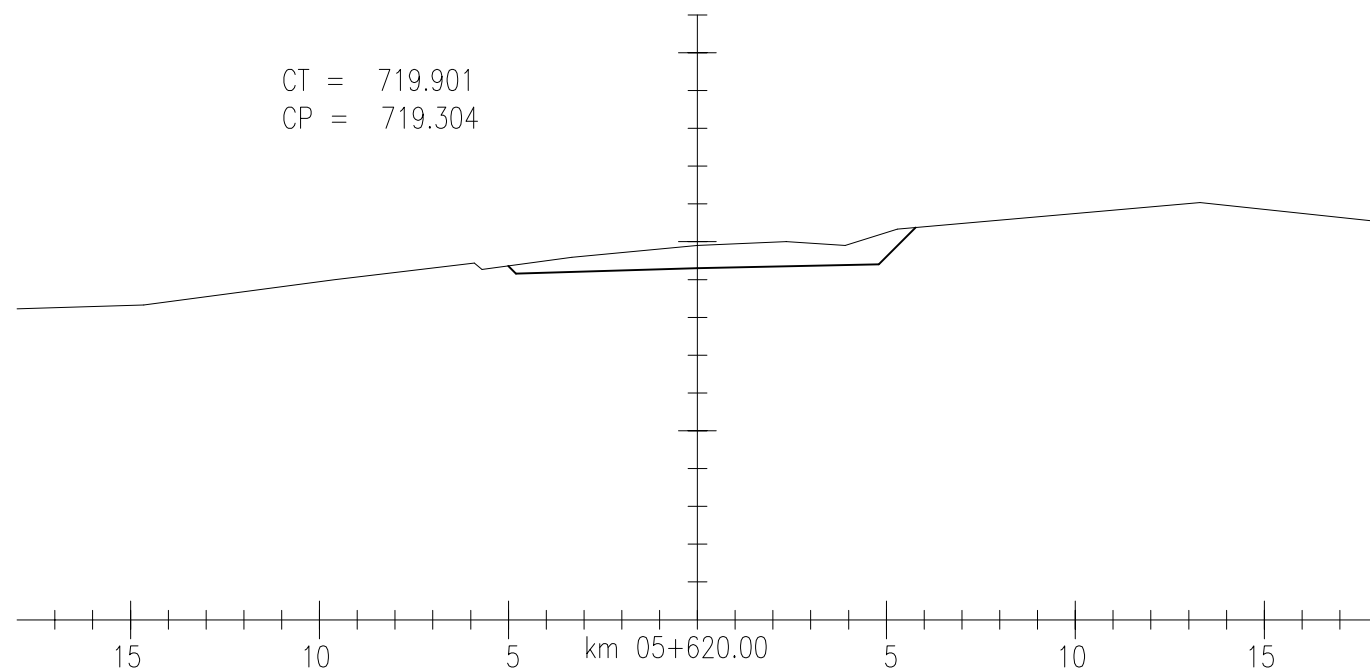

LEGENDA:

EXECUTADO POR



DATA: NOV/2006

S.T	DAER - DEPARTAMENTO AUTÔNOMO DE ESTRADAS DE RODAGEM	D.E.P
Rodovia:	AM/137	REG. Nº
Trecho :	BARRA DO RIO AZUL - ITATIBA DO SUL	ESCALA: 1:200
SEÇÕES TRANSVERSAIS		FOLHA: SEC-71

EQUIPE TÉCNICA

RESPONSÁVEL TÉCNICO	COORDENADOR DO PROJETO	PROJETISTA
<i>[Signature]</i>	<i>[Signature]</i>	<i>[Signature]</i>
ENGR EDSON R. CANDIA CREA 4888 - D	ENGR CARLOS M. DRI CONSIGLIO CREA 71360 - D	ENGR CARLOS M. DRI CONSIGLIO CREA 71360 - D

0	EMISSÃO INICIAL	14/11/2006	CARLOS	CARLOS
REVISÃO	DESCRIÇÃO	DATA	VERIFICAÇÃO	APROVAÇÃO
CÓDIGO MAGNA: 1060-D-R04-SEC-71-00		NOME ARQUIVO: 1060-D-R04-SEC-71-00.DWG		



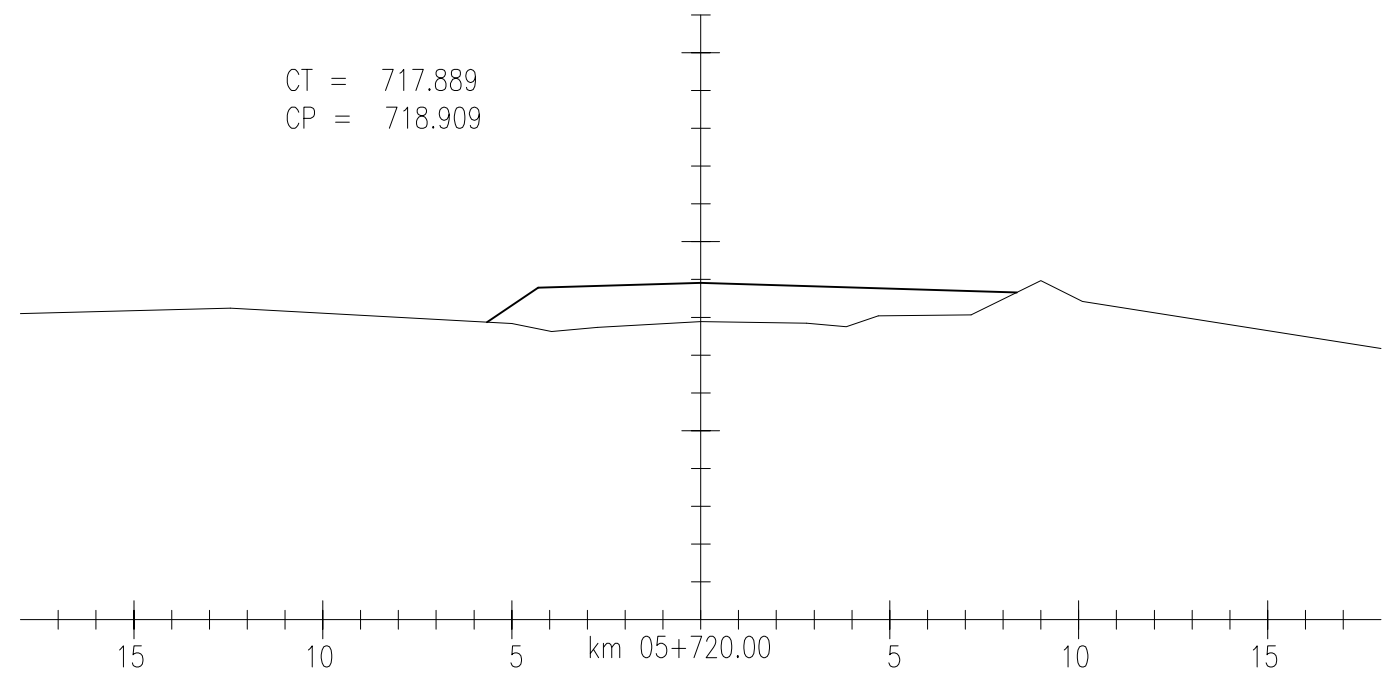
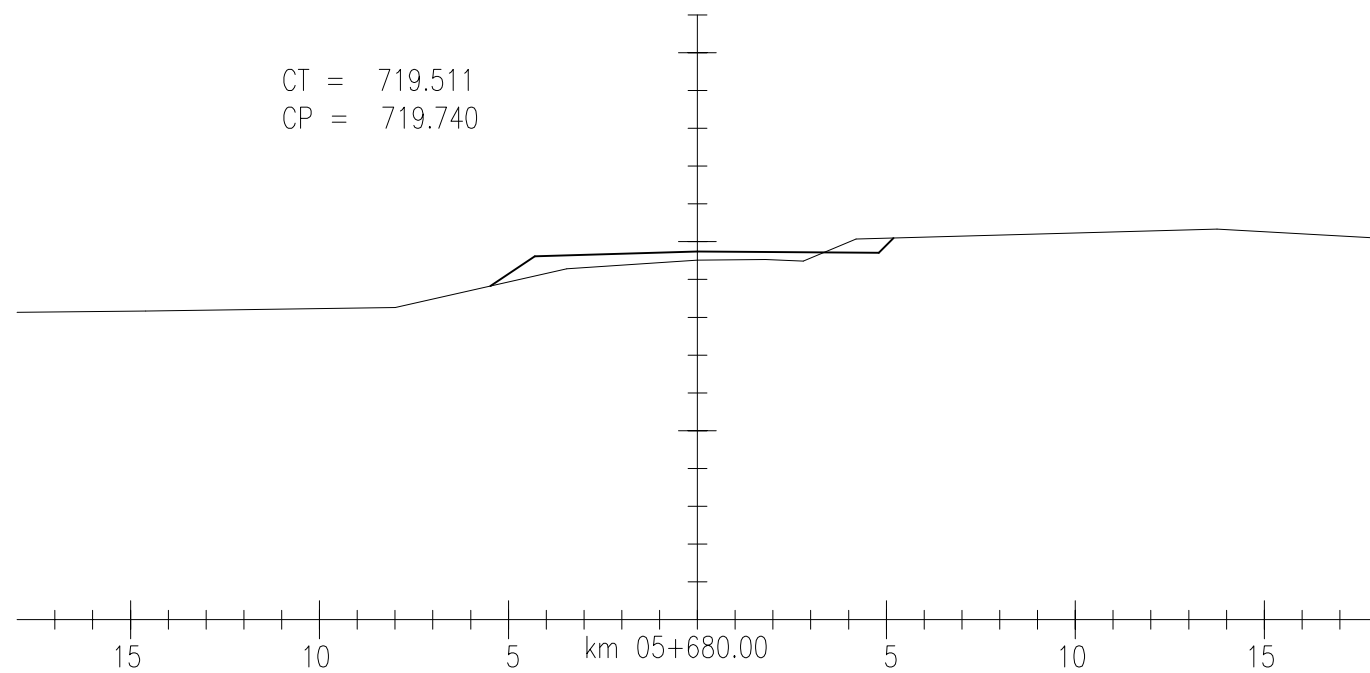
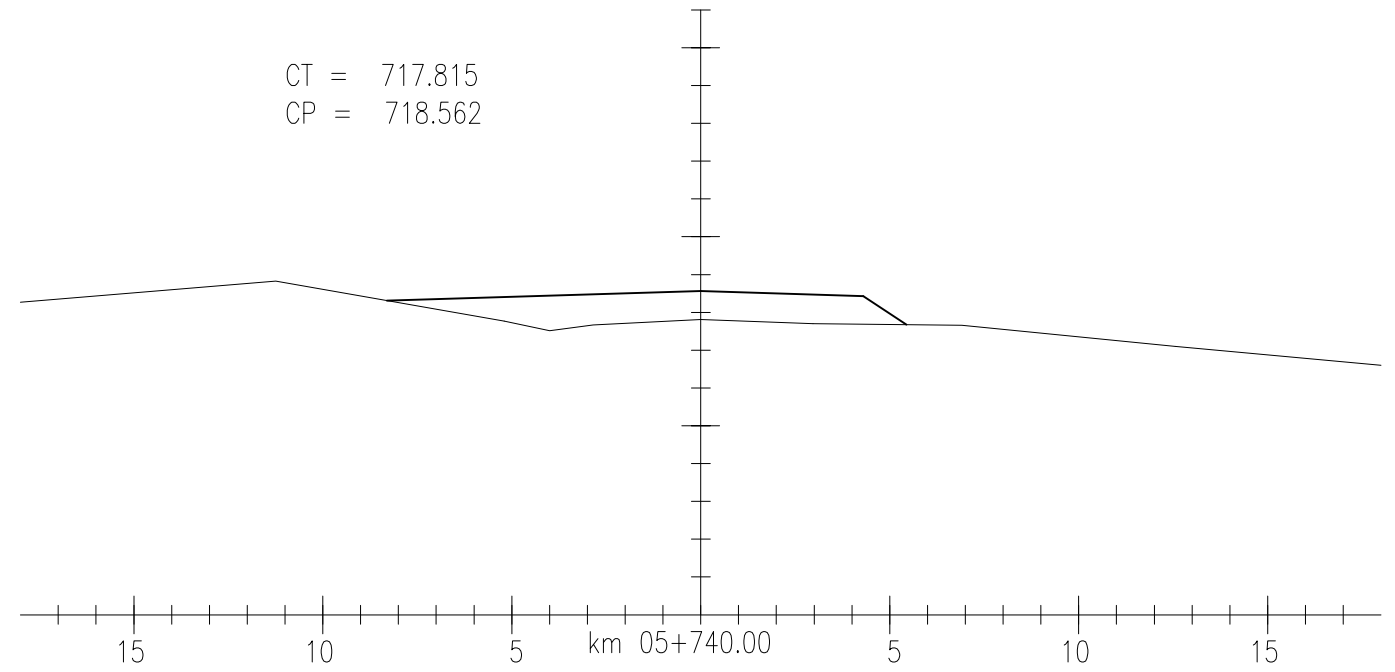
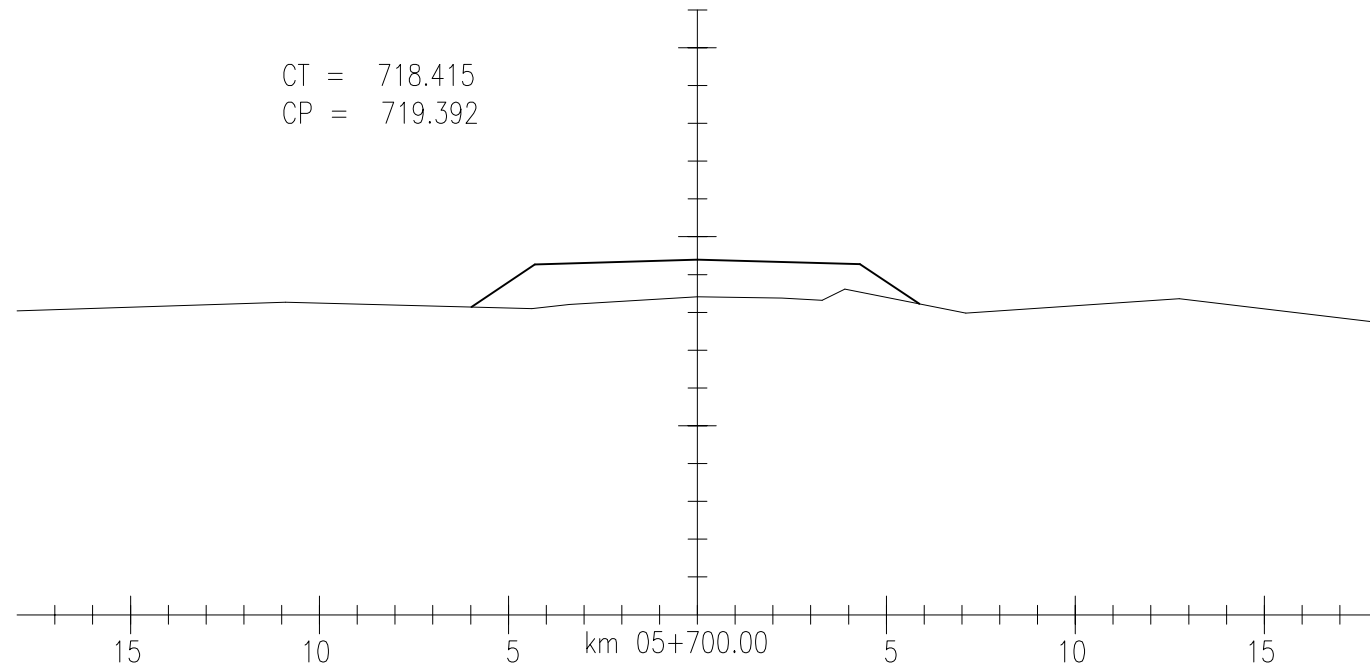

EQUIPE TÉCNICA		
RESPONSÁVEL TÉCNICO	COORDENADOR DO PROJETO	PROJETISTA
ENGR EDSAIR N. CANDIA CREA 4888 - D	ENGR CARLOS M. DRI CONSIGLIO CREA 71360 - D	ENGR CARLOS M. DRI CONSIGLIO CREA 71360 - D

REVISÃO	EMISSÃO INICIAL	DATA	VERIFICAÇÃO	APROVAÇÃO
0	EMISSÃO INICIAL	14/11/2006	CARLOS	CARLOS
CÓDIGO MAGNA: 1060-D-R04-SEC-72-00 NOME ARQUIVO: 1060-D-R04-SEC-72-00.DWG				

LEGENDA:

EXECUTADO POR	S.T DAER - DEPARTAMENTO AUTÔNOMO DE ESTRADAS DE RODAGEM	D.E.P
Rodovia:	AM/137	REG. Nº
Trecho :	BARRA DO RIO AZUL - ITATIBA DO SUL	ESCALA:
SEÇÕES TRANSVERSAIS		1:200
DATA:	NOV/2006	FOLHA:
		SEC-72

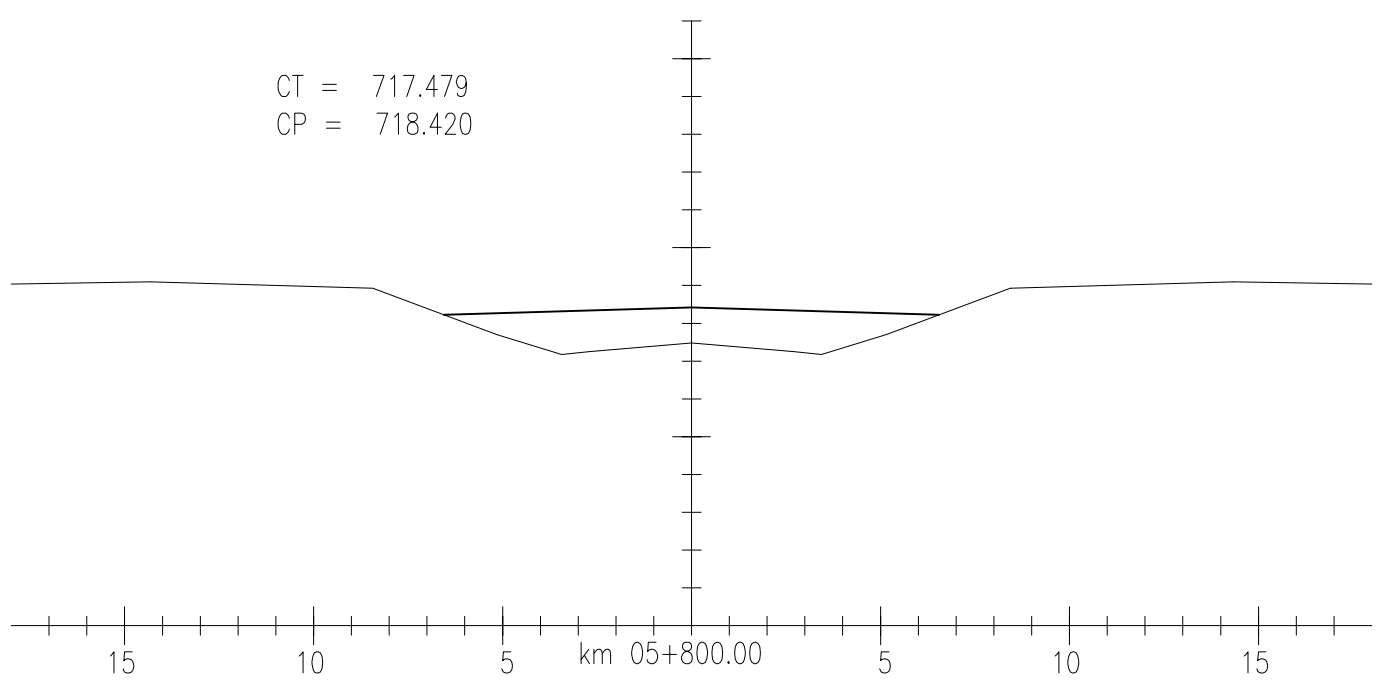
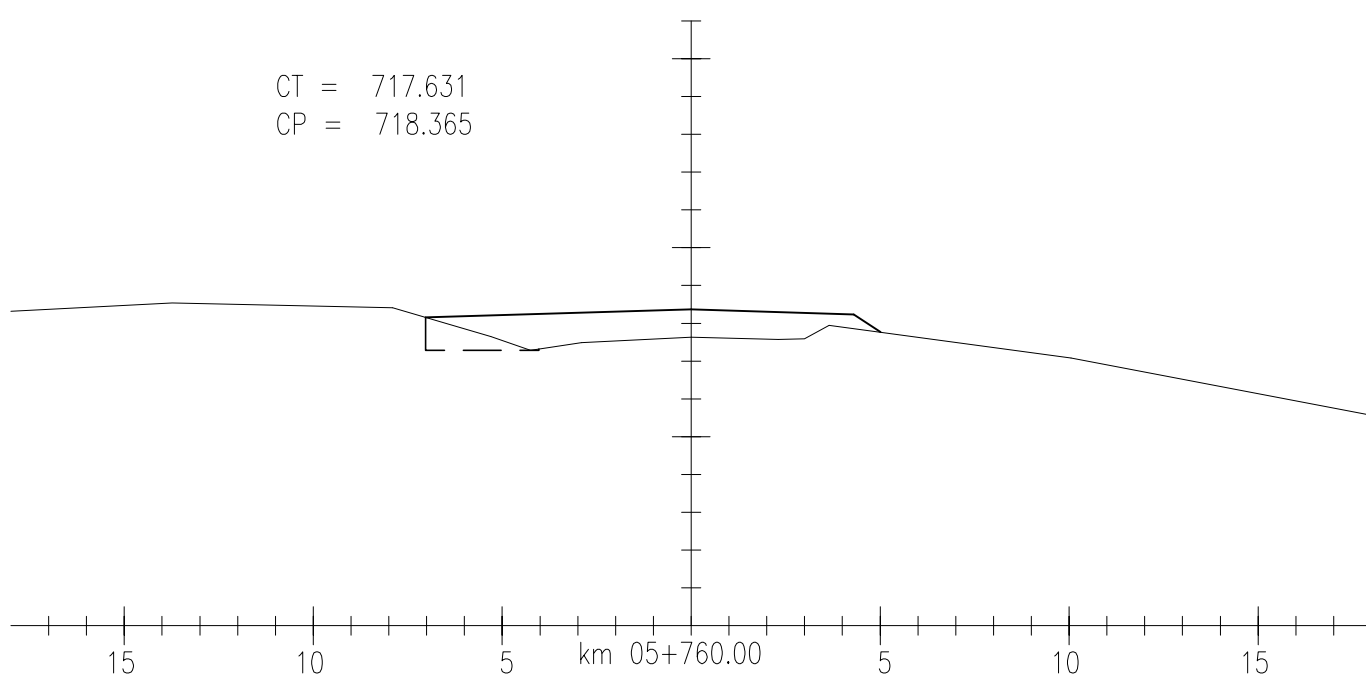
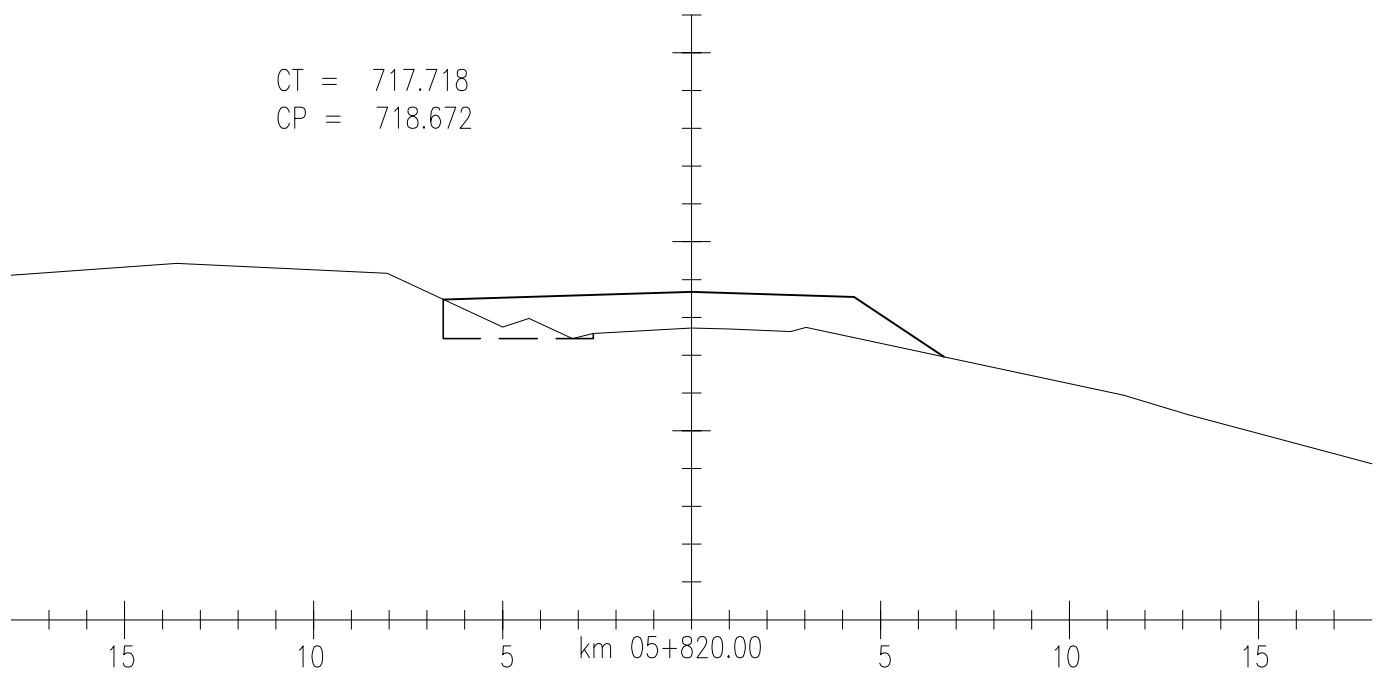
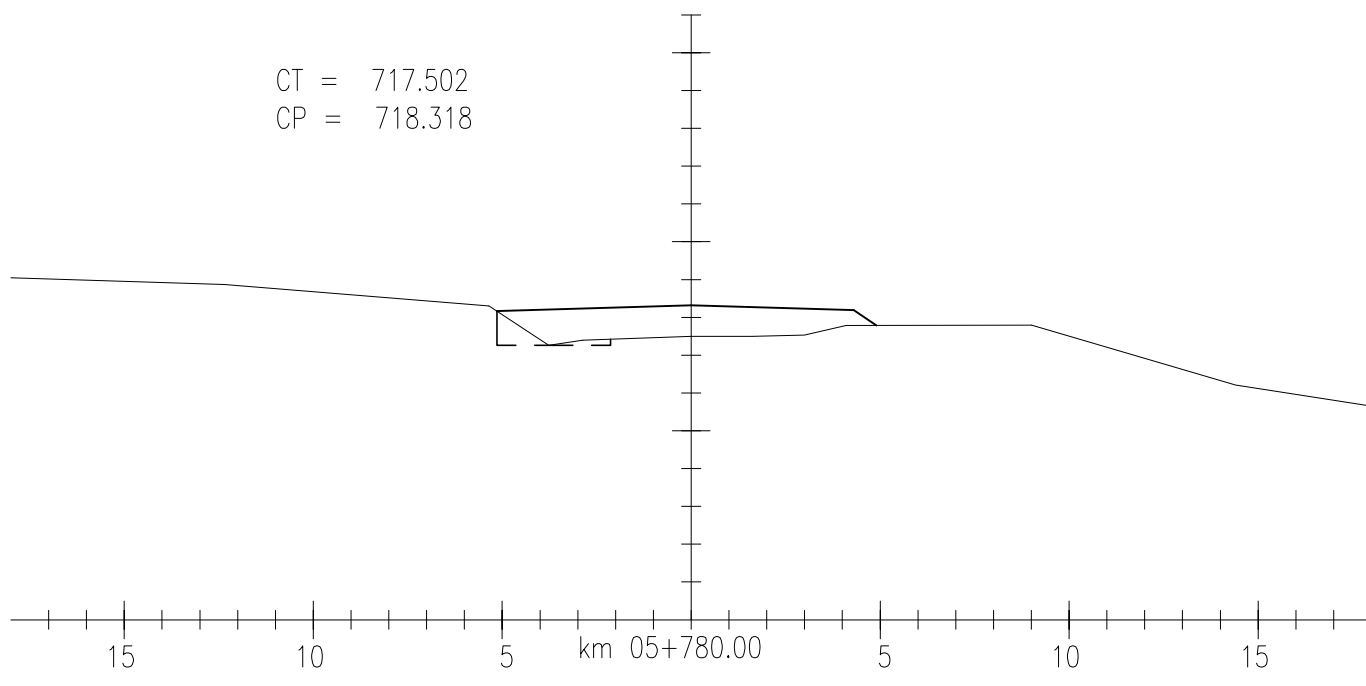

LEGENDA:

EXECUTADO POR <b>MAGNA</b> INGENHEARIA	S.T	DAER - DEPARTAMENTO AUTÔNOMO DE ESTRADAS DE RODAGEM	D.E.P
	Rodovia:	AM/137	REG. Nº
	Trecho :	BARRA DO RIO AZUL - ITATIBA DO SUL	ESCALA: 1:200
DATA:	SEÇÕES TRANSVERSAIS		FOLHA: SEC-73

EQUIPE TÉCNICA		
RESPONSÁVEL TÉCNICO	COORDENADOR DO PROJETO	PROJETISTA
<i>[Signature]</i> ENGR EDSON R. CANDIA CREA 4888 - D	<i>[Signature]</i> ENGR CARLOS M. DRI CONSIGLIO CREA 71360 - D	<i>[Signature]</i> ENGR CARLOS M. DRI CONSIGLIO CREA 71360 - D

REVISÃO	EMISSÃO INICIAL	DESCRIÇÃO	DATA	VERIFICAÇÃO	APROVAÇÃO
1	REVISÃO		21/06/2010	CARLOS	CARLOS
0	EMISSÃO INICIAL		14/11/2006	CARLOS	CARLOS
CÓDIGO MAGNA: 1060-D-R04-SEC-73-01			NOME ARQUIVO: 1060-D-R04-SEC-73-01.DWG		

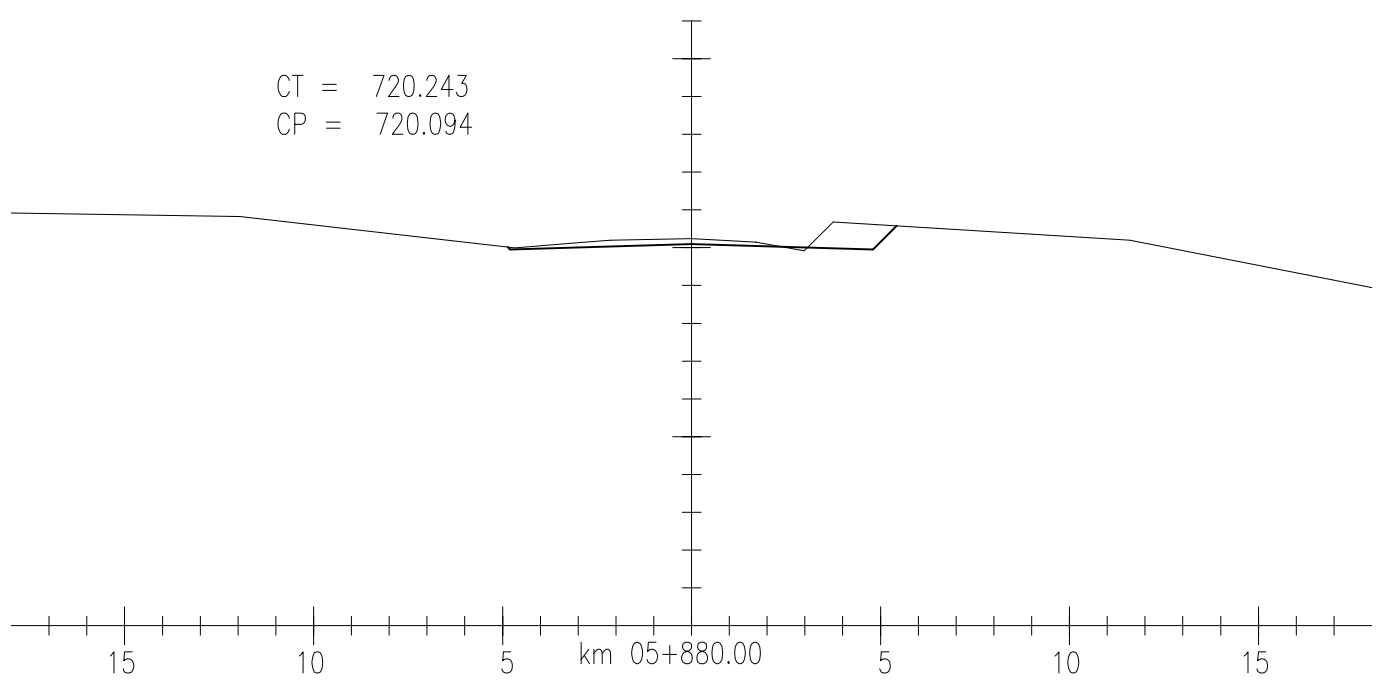
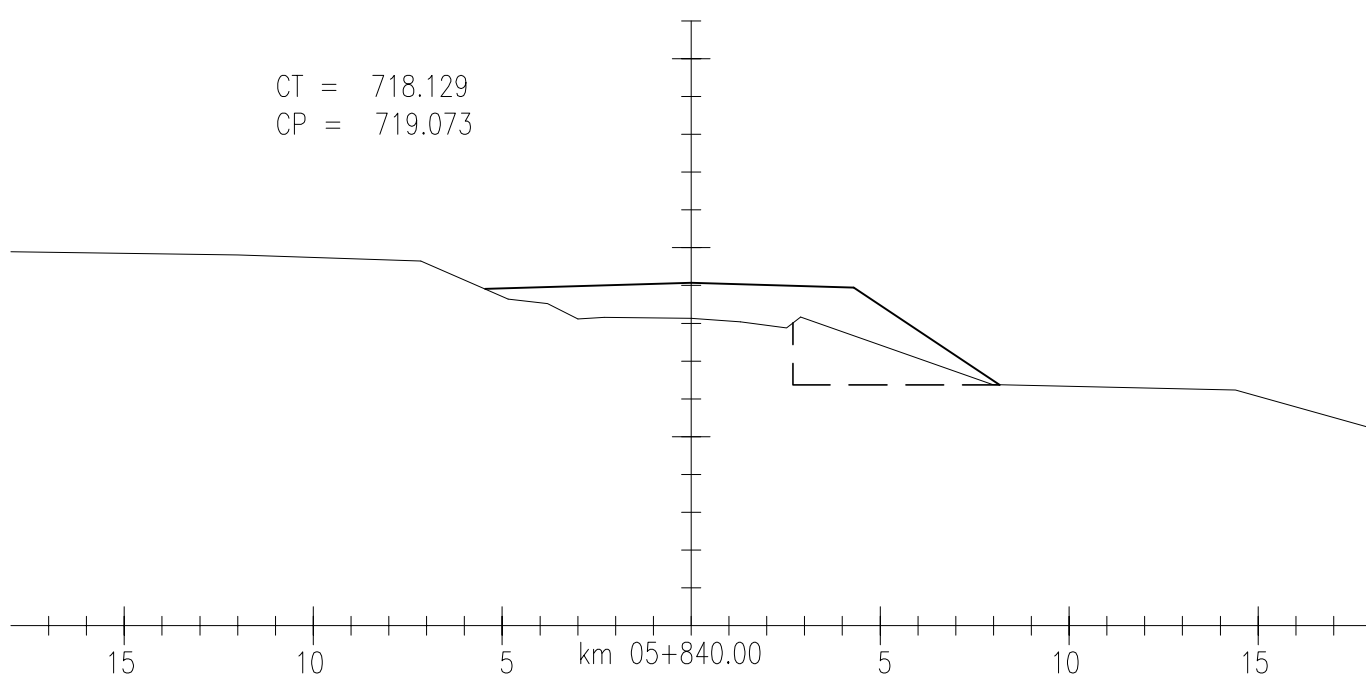
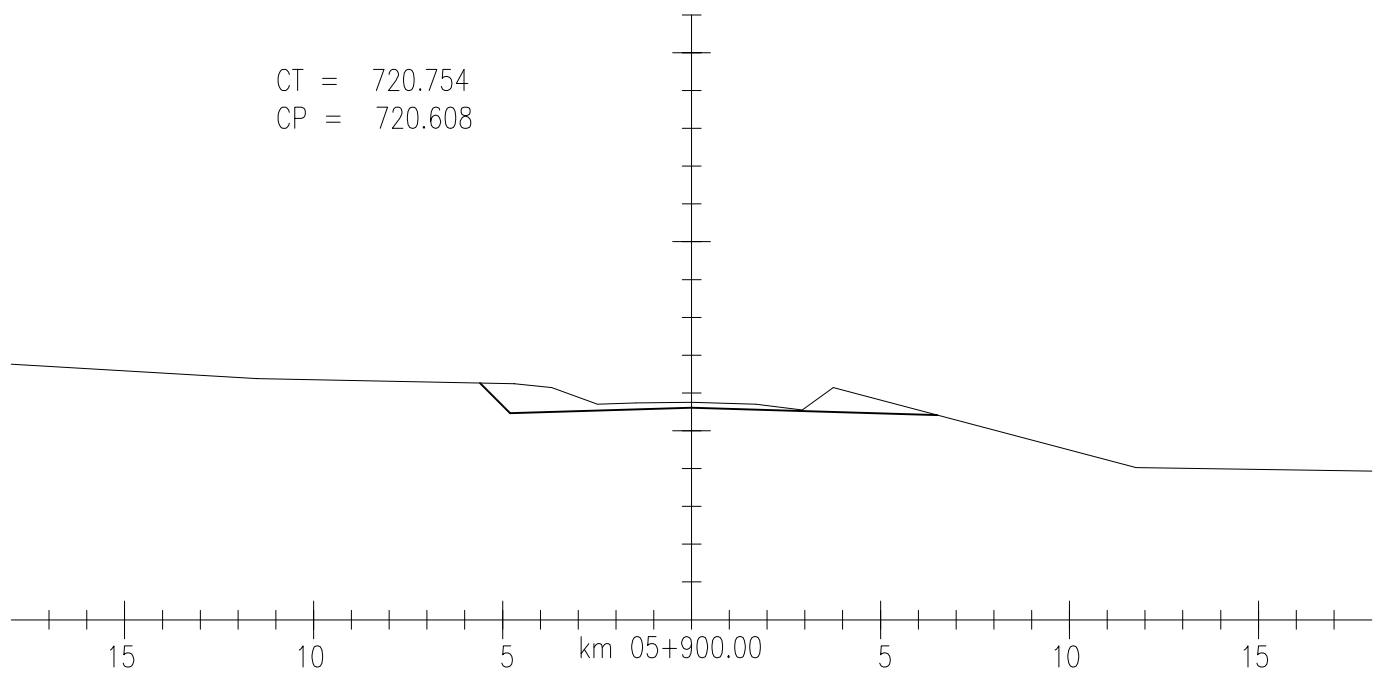
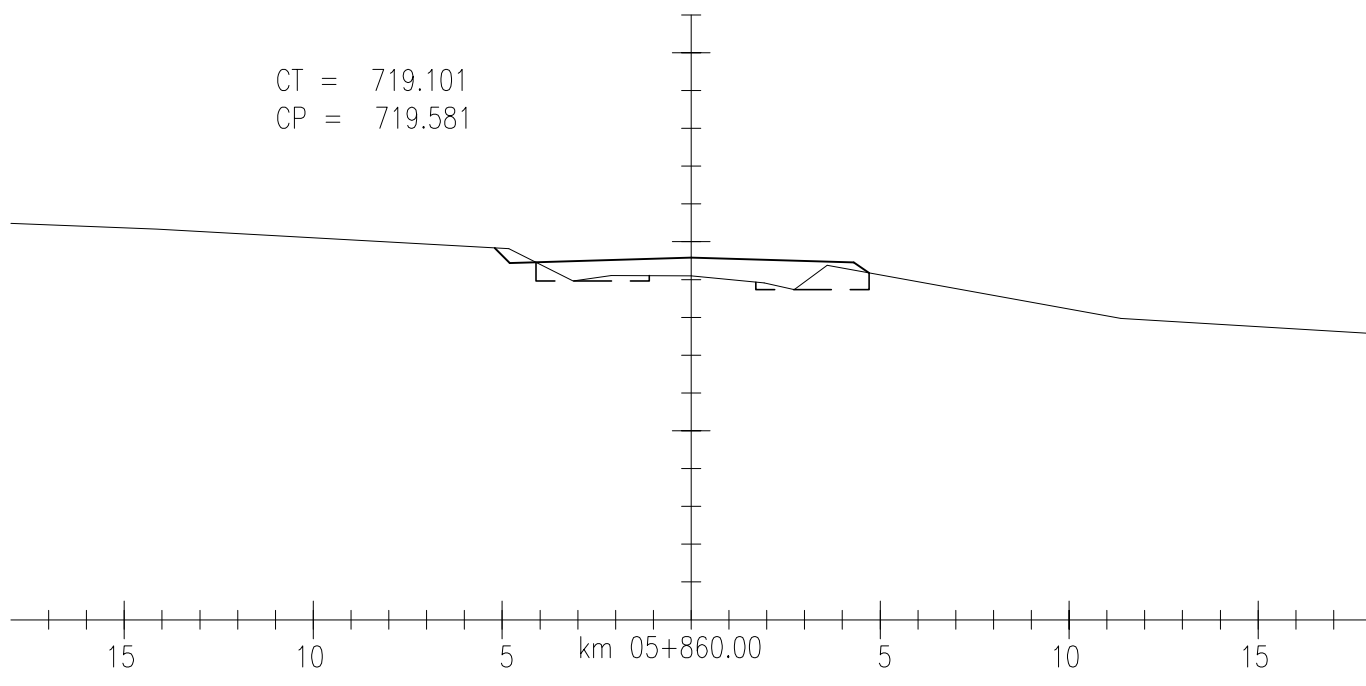

EQUIPE TÉCNICA

RESPONSÁVEL TÉCNICO	COORDENADOR DO PROJETO	PROJETISTA
<i>[Signature]</i>	<i>[Signature]</i>	<i>[Signature]</i>
ENGR EDSON R. CANDIA CREA 4888 - D	ENGR CARLOS M. DRI CONSIGLIO CREA 71360 - D	ENGR CARLOS M. DRI CONSIGLIO CREA 71360 - D

1	REVISÃO	21/06/2010	CARLOS	CARLOS
0	EMISSÃO INICIAL	14/11/2006	CARLOS	CARLOS
REVISÃO	DESCRIÇÃO	DATA	VERIFICAÇÃO	APROVAÇÃO
CÓDIGO MAGNA: 1060-D-R04-SEC-74-01		NOME ARQUIVO: 1060-D-R04-SEC-74-01.DWG		

LEGENDA:

EXECUTADO POR	S.T	DAER - DEPARTAMENTO AUTÔNOMO DE ESTRADAS DE RODAGEM	D.E.P
<b>MAGNA</b>	Rodovia:	AM/137	REG. Nº
DATA:	Trecho :	BARRA DO RIO AZUL - ITATIBA DO SUL	ESCALA: 1:200
SEÇÕES TRANSVERSAIS			FOLHA: SEC-74

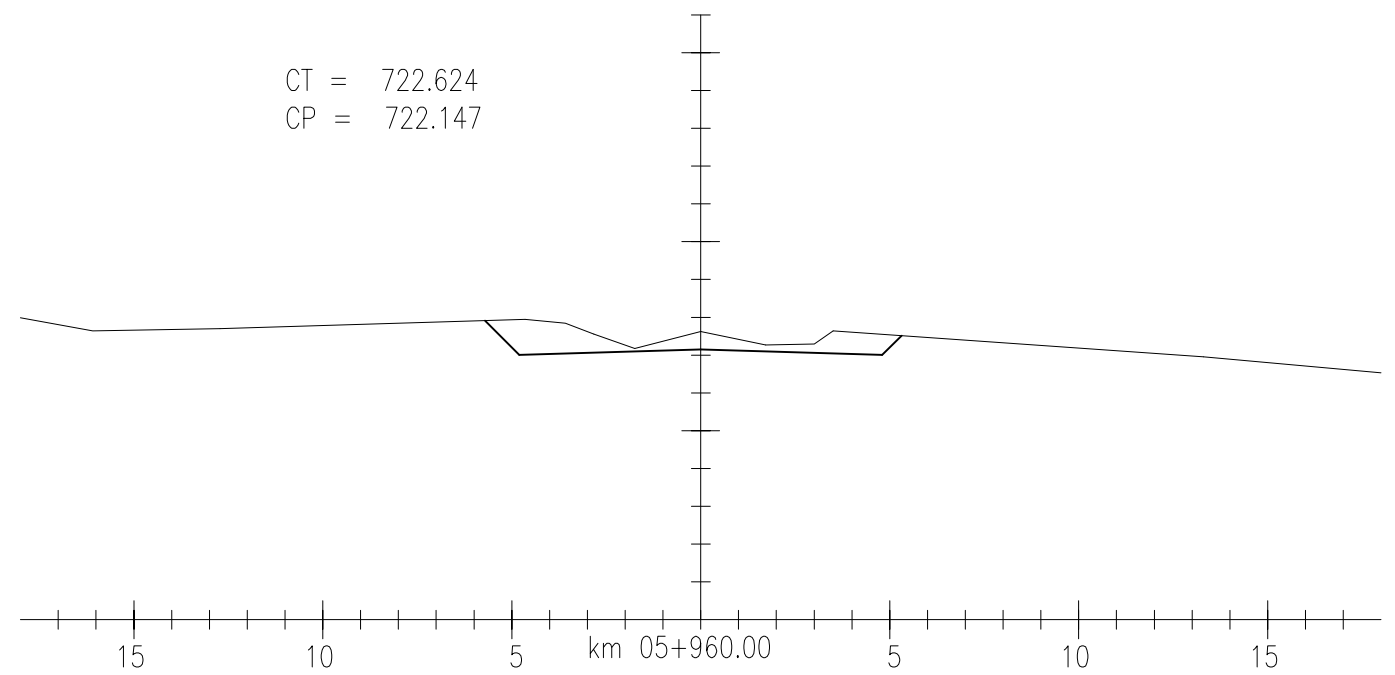
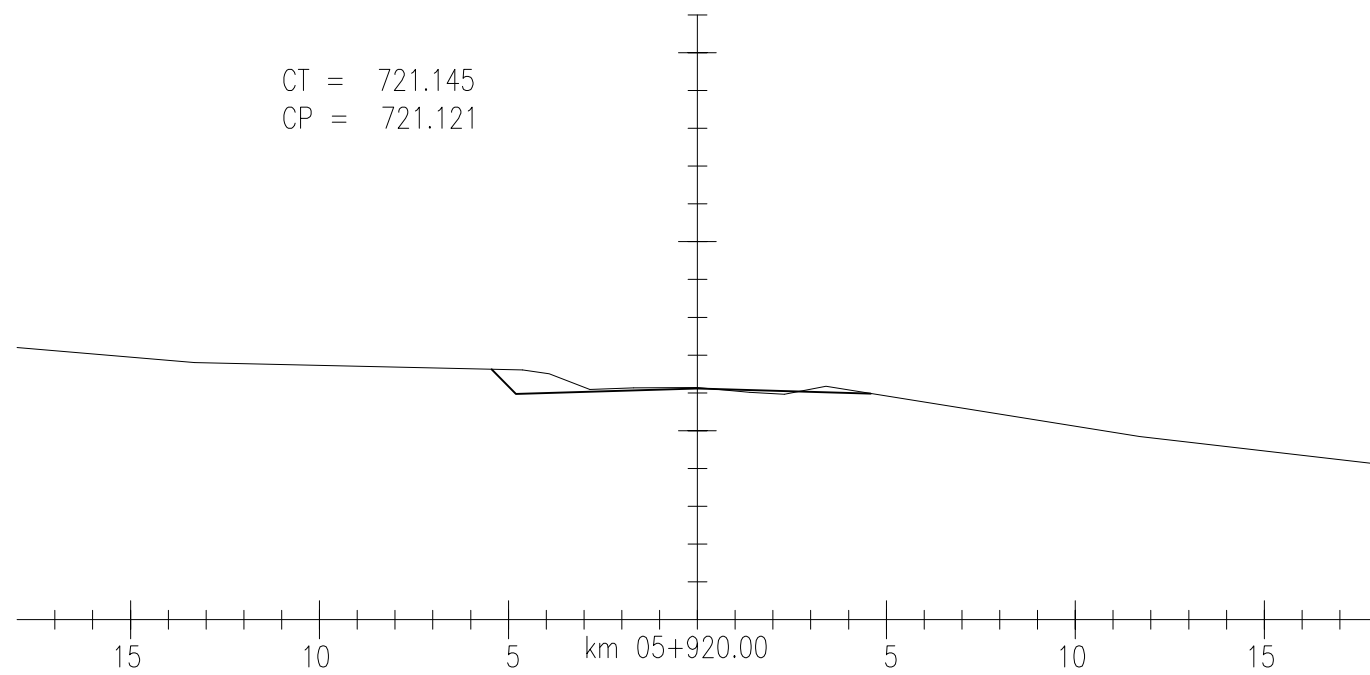
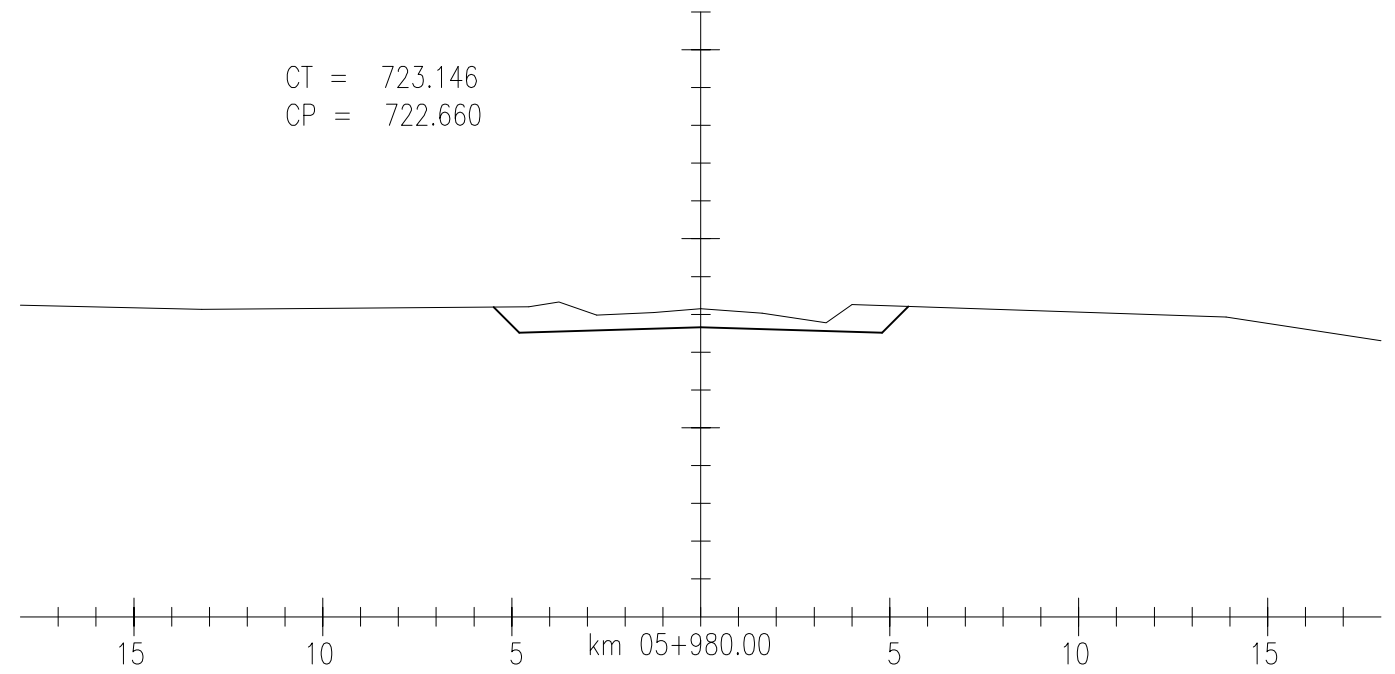
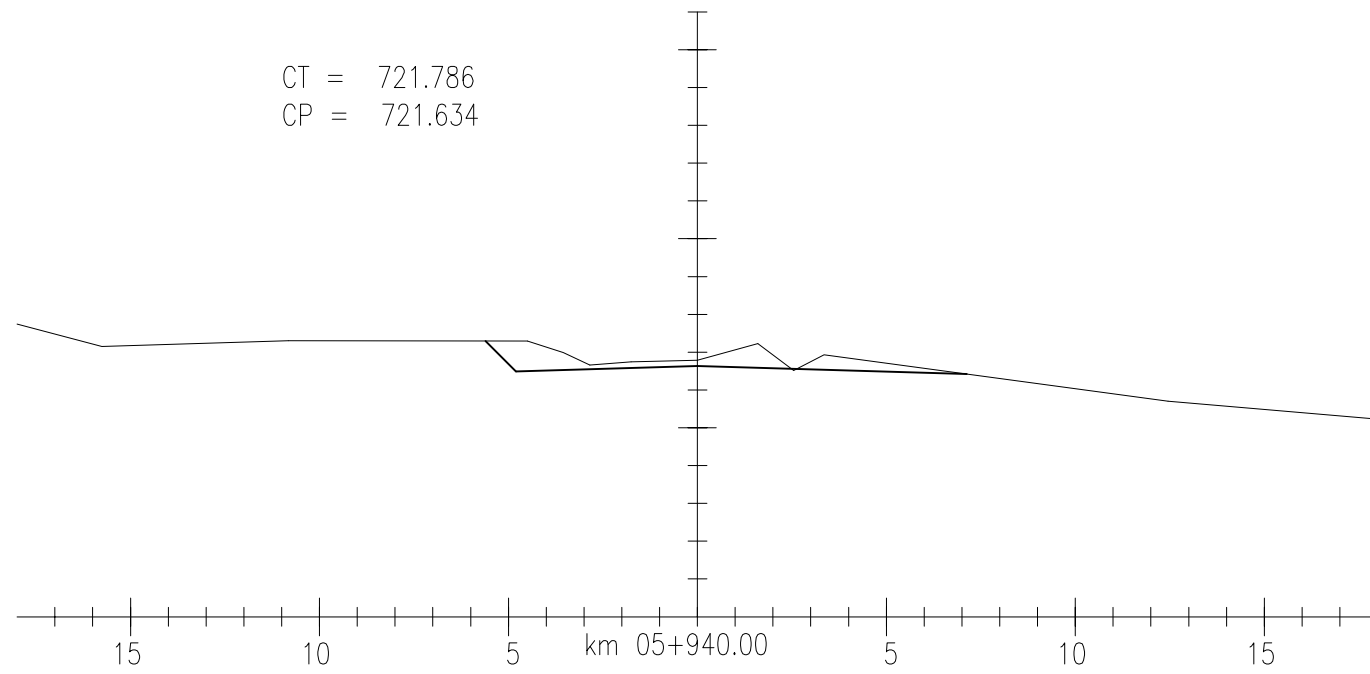

LEGENDA:

EXECUTADO POR <b>MAGNA</b> INGENHEARIA	S.T	DAER - DEPARTAMENTO AUTÔNOMO DE ESTRADAS DE RODAGEM	D.E.P
	Rodovia: AM/137		REG. Nº
	Trecho : BARRA DO RIO AZUL - ITATIBA DO SUL		ESCALA: 1:200
DATA:	SEÇÕES TRANSVERSAIS		FOLHA: SEC-75

EQUIPE TÉCNICA

RESPONSÁVEL TÉCNICO <i>[Signature]</i> ENGR EDSON R. CANDIA CREA 4888 - D	COORDENADOR DO PROJETO <i>[Signature]</i> ENGR CARLOS M. DRI CONSIGLIO CREA 71360 - D	PROJETISTA <i>[Signature]</i> ENGR CARLOS M. DRI CONSIGLIO CREA 71360 - D
--	--	--

1	REVISÃO	21/06/2010	CARLOS	CARLOS
0	EMISSÃO INICIAL	14/11/2006	CARLOS	CARLOS
REVISÃO	DESCRIÇÃO	DATA	VERIFICAÇÃO	APROVAÇÃO
CÓDIGO MAGNA: 1060-D-R04-SEC-75-01		NOME ARQUIVO: 1060-D-R04-SEC-75-01.DWG		

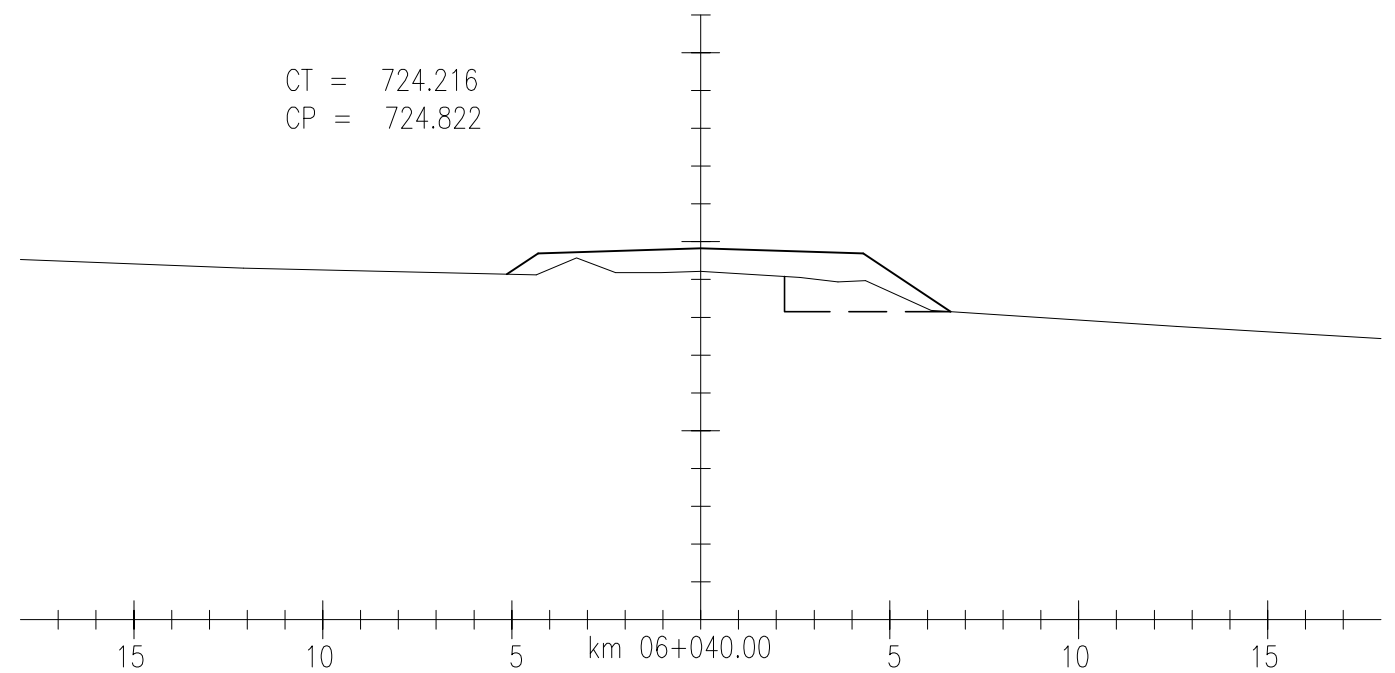
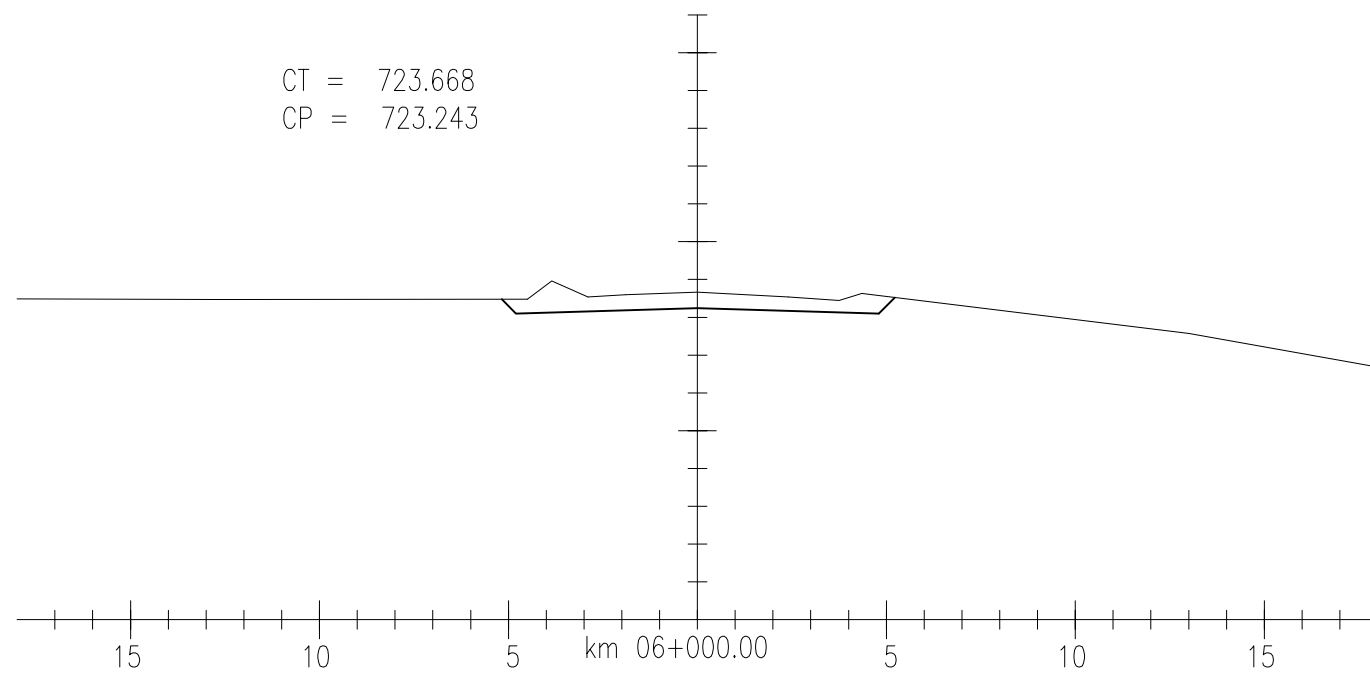
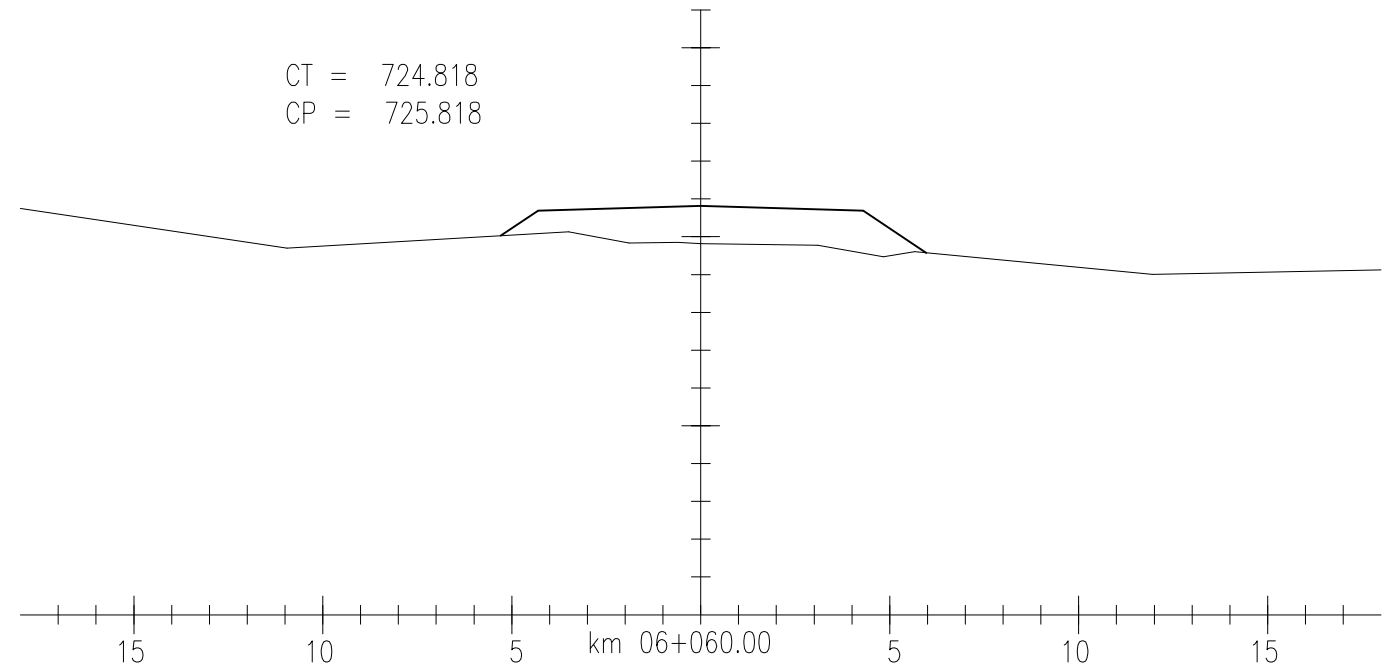
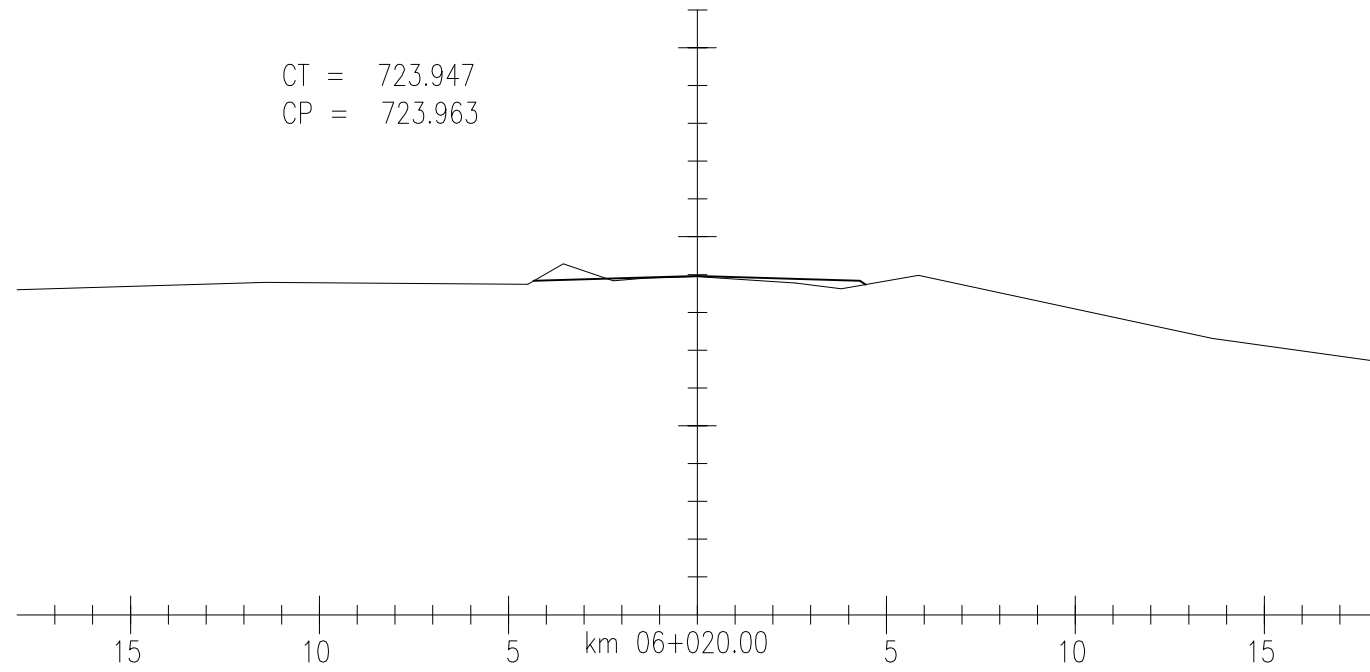

EQUIPE TÉCNICA

RESPONSÁVEL TÉCNICO	COORDENADOR DO PROJETO	PROJETISTA
<i>[Signature]</i>	<i>[Signature]</i>	<i>[Signature]</i>
ENGR EDSON R. CANDIA CREA 4888 - D	ENGR CARLOS M. DRI CONSIGLIO CREA 71360 - D	ENGR CARLOS M. DRI CONSIGLIO CREA 71360 - D

1	REVISÃO	21/06/2010	CARLOS	CARLOS
0	EMISSÃO INICIAL	14/11/2006	CARLOS	CARLOS
REVISÃO	DESCRIÇÃO	DATA	VERIFICAÇÃO	APROVAÇÃO
CÓDIGO MAGNA: 1060-D-R04-SEC-76-01		NOME ARQUIVO: 1060-D-R04-SEC-76-01.DWG		

LEGENDA:

EXECUTADO POR	S.T	DAER - DEPARTAMENTO AUTÔNOMO DE ESTRADAS DE RODAGEM	D.E.P
	Rodovia:	AM/137	REG. Nº
DATA:	Trecho:	BARRA DO RIO AZUL - ITATIBA DO SUL	ESCALA: 1:200
SEÇÕES TRANSVERSAIS			FOLHA: SEC-76

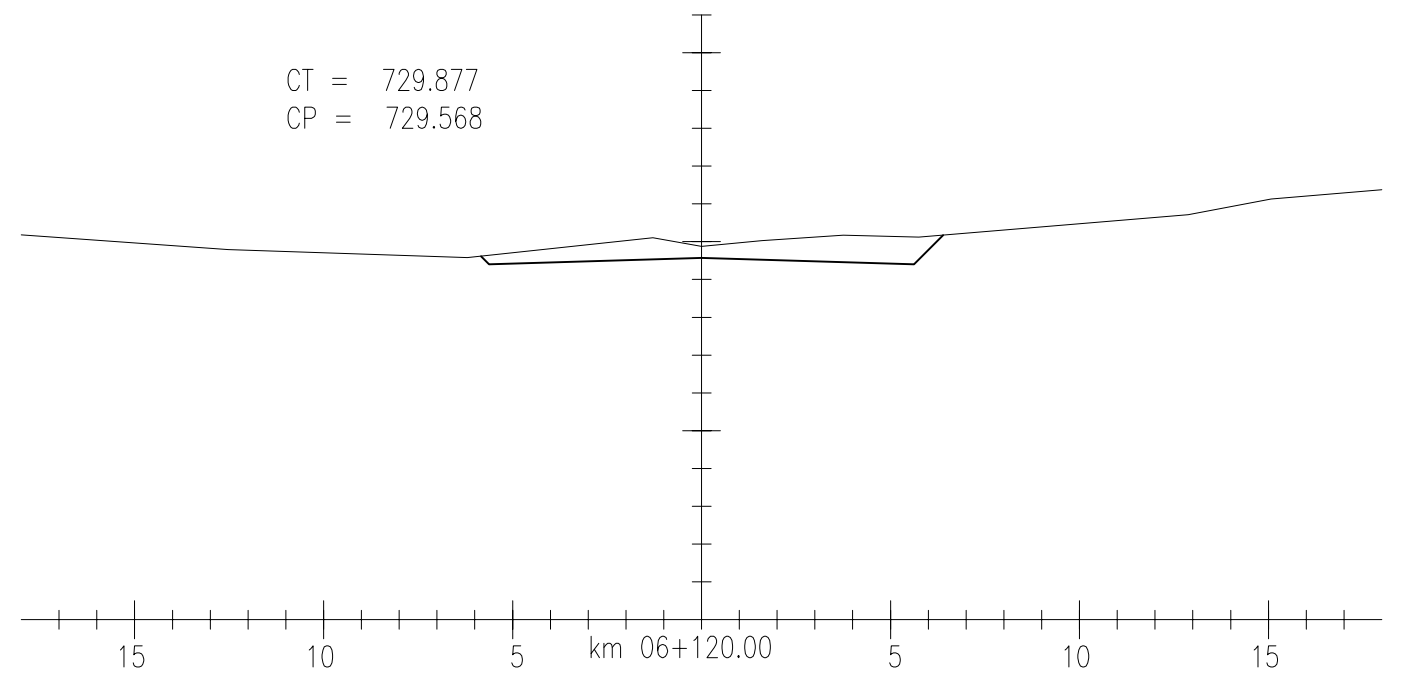
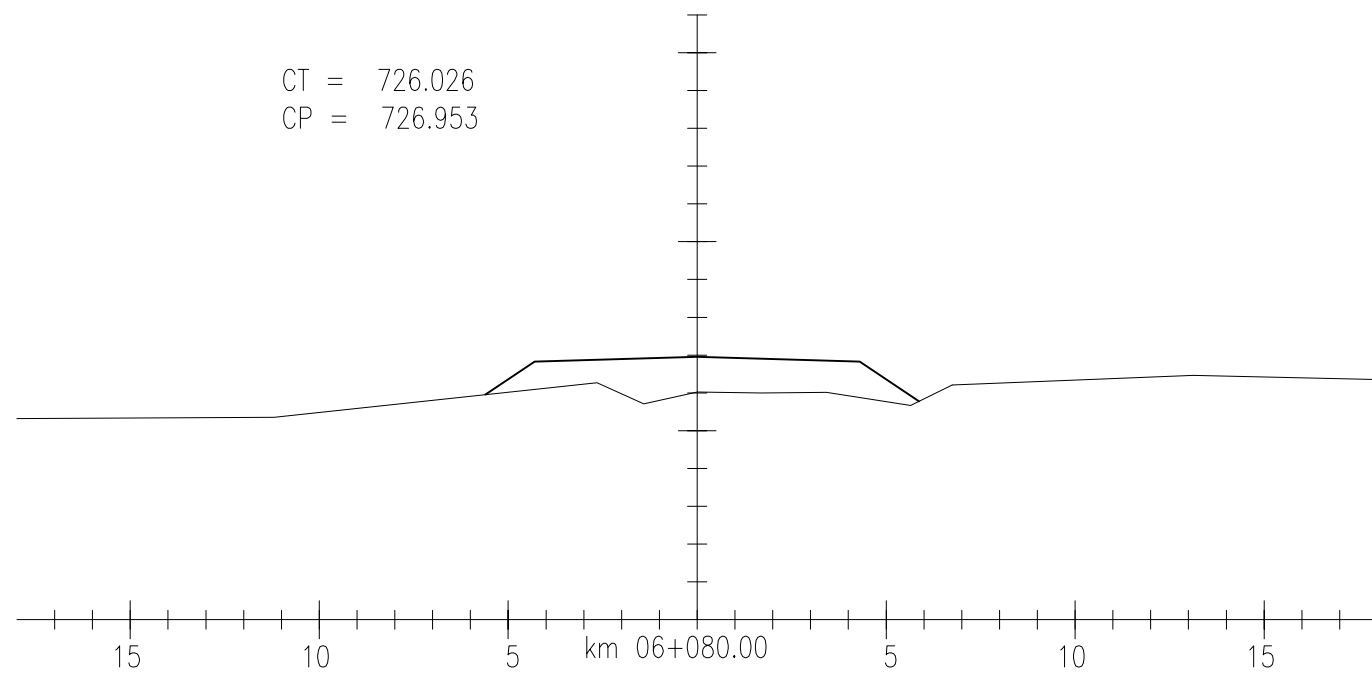
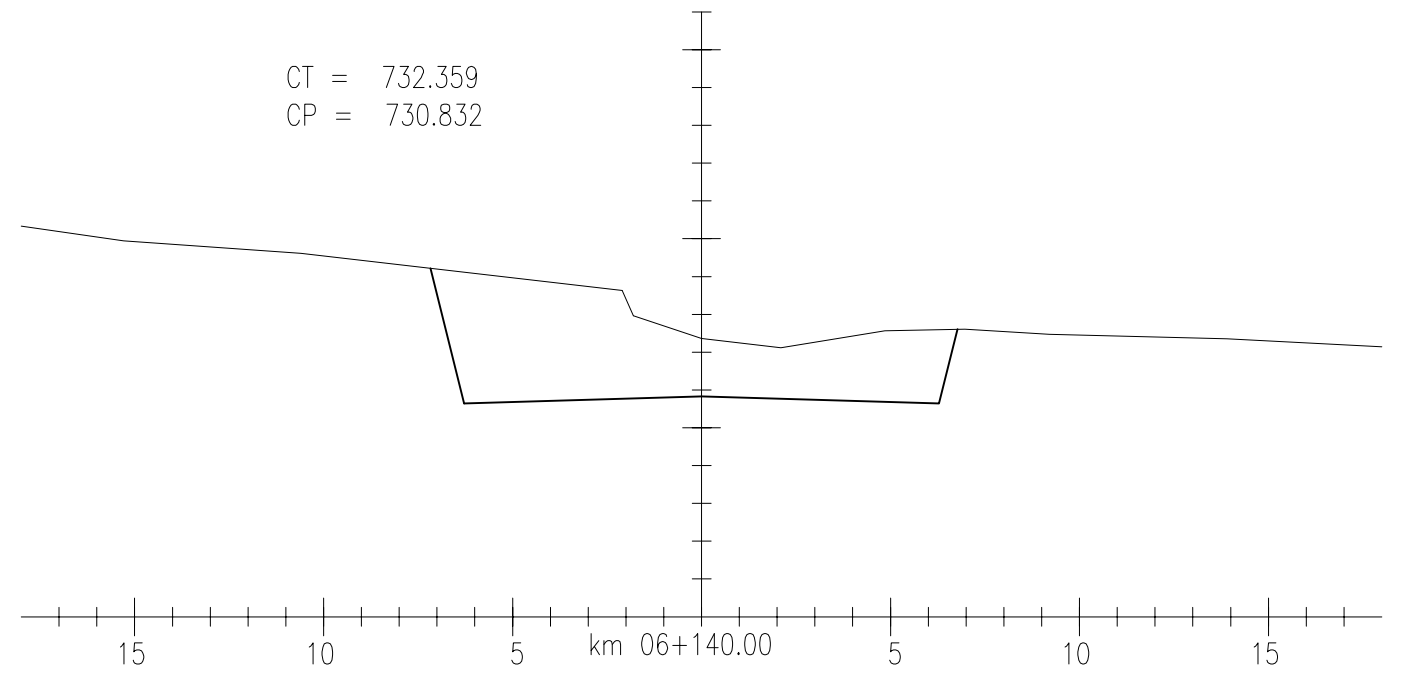
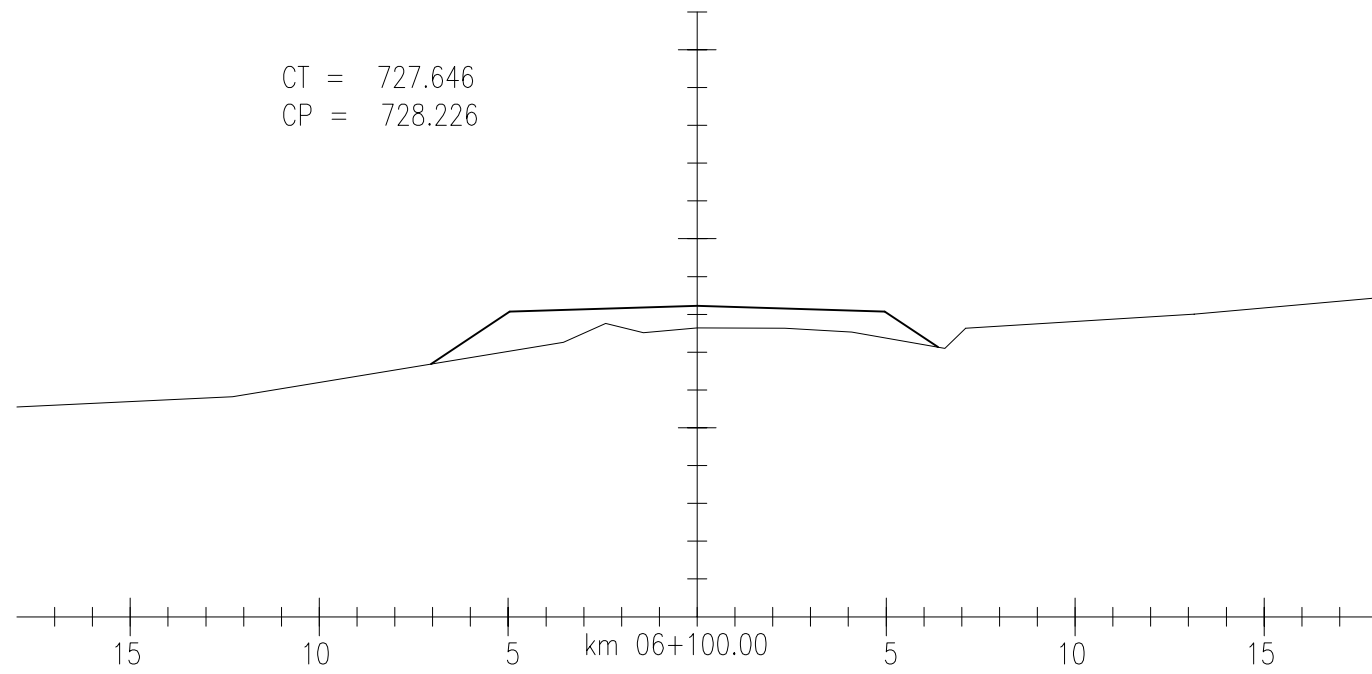

LEGENDA:

EXECUTADO POR	S.T	DAER - DEPARTAMENTO AUTÔNOMO DE ESTRADAS DE RODAGEM	D.E.P
 DATA:	Rodovia:	AM/137	REG. Nº
	Trecho :	BARRA DO RIO AZUL - ITATIBA DO SUL	ESCALA: 1:200
SEÇÕES TRANSVERSAIS			FOLHA: SEC-77

EQUIPE TÉCNICA		
RESPONSÁVEL TÉCNICO	COORDENADOR DO PROJETO	PROJETISTA
 ENGR EDSAIR N. CANDIA CREA 4888 - D	 ENGR CARLOS M. DRI CONSIGLIO CREA 71360 - D	 ENGR CARLOS M. DRI CONSIGLIO CREA 71360 - D

REVISÃO	EMISSÃO INICIAL	DESCRIÇÃO	DATA	VERIFICAÇÃO	APROVAÇÃO
1	REVISÃO		21/06/2010	CARLOS	CARLOS
0	EMISSÃO INICIAL		14/11/2006	CARLOS	CARLOS

CÓDIGO MAGNA: 1060-D-R04-SEC-77-01      NOME ARQUIVO: 1060-D-R04-SEC-77-01.DWG

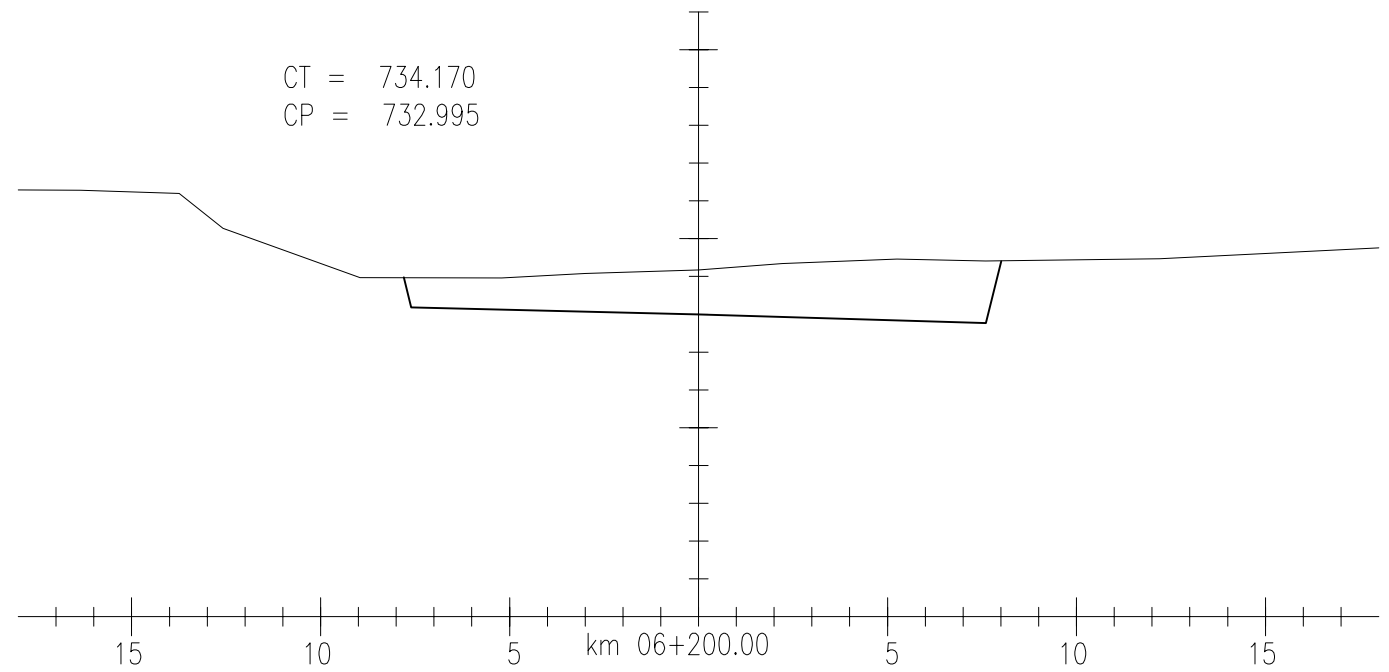
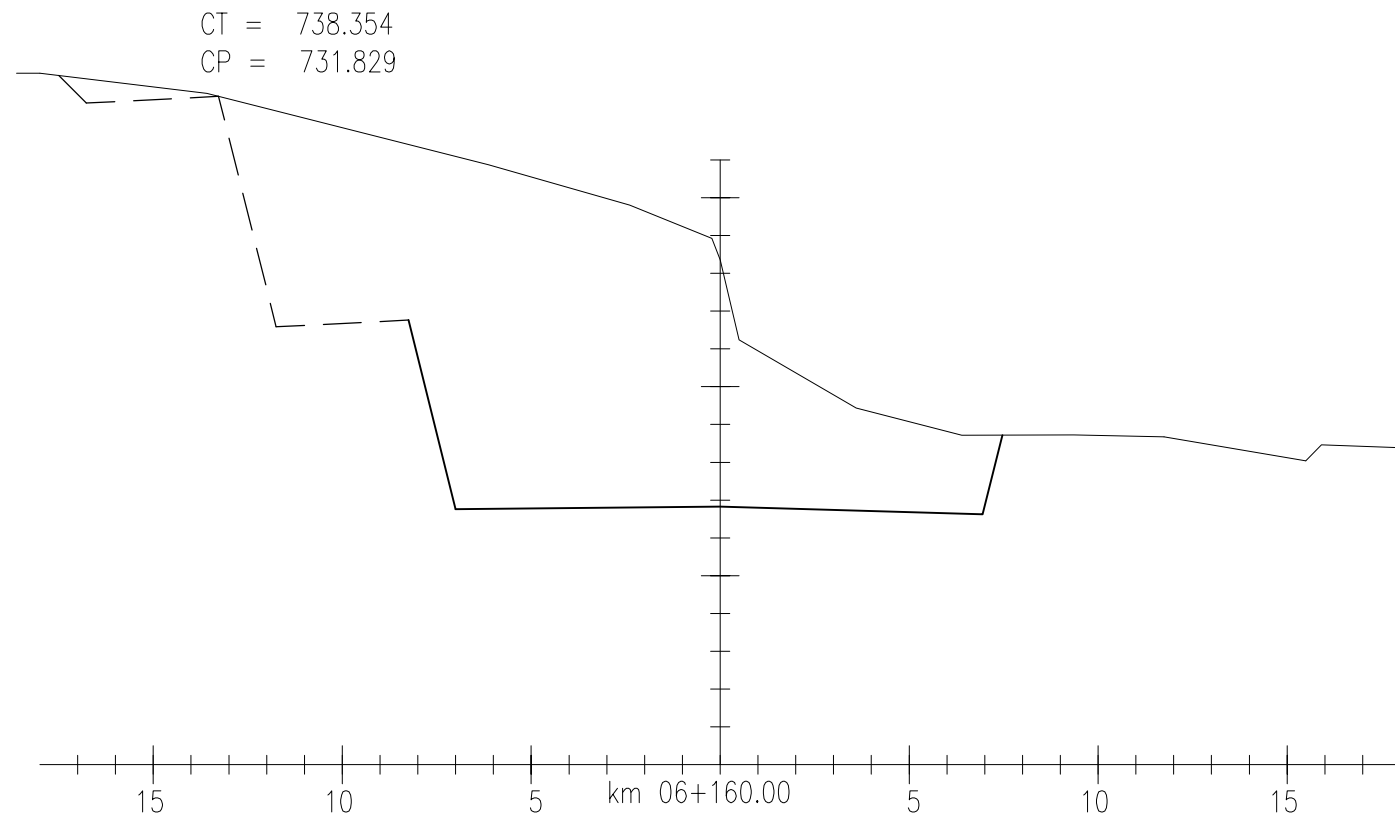
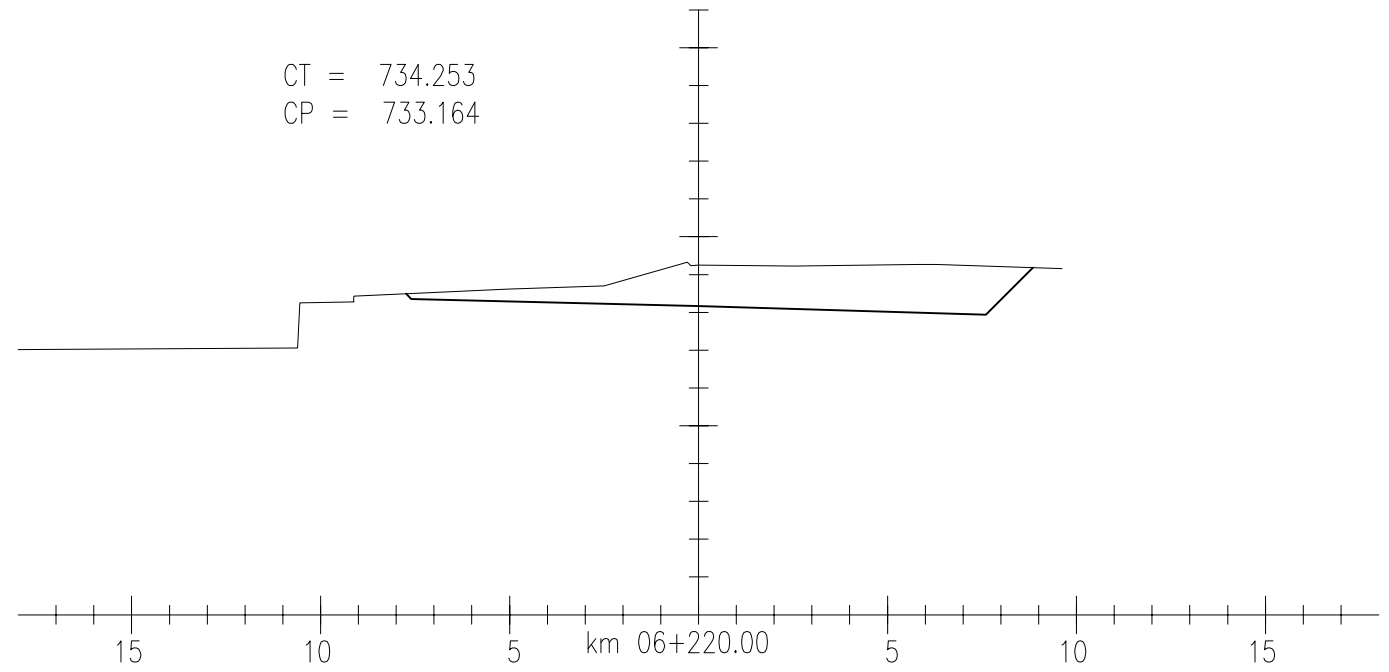
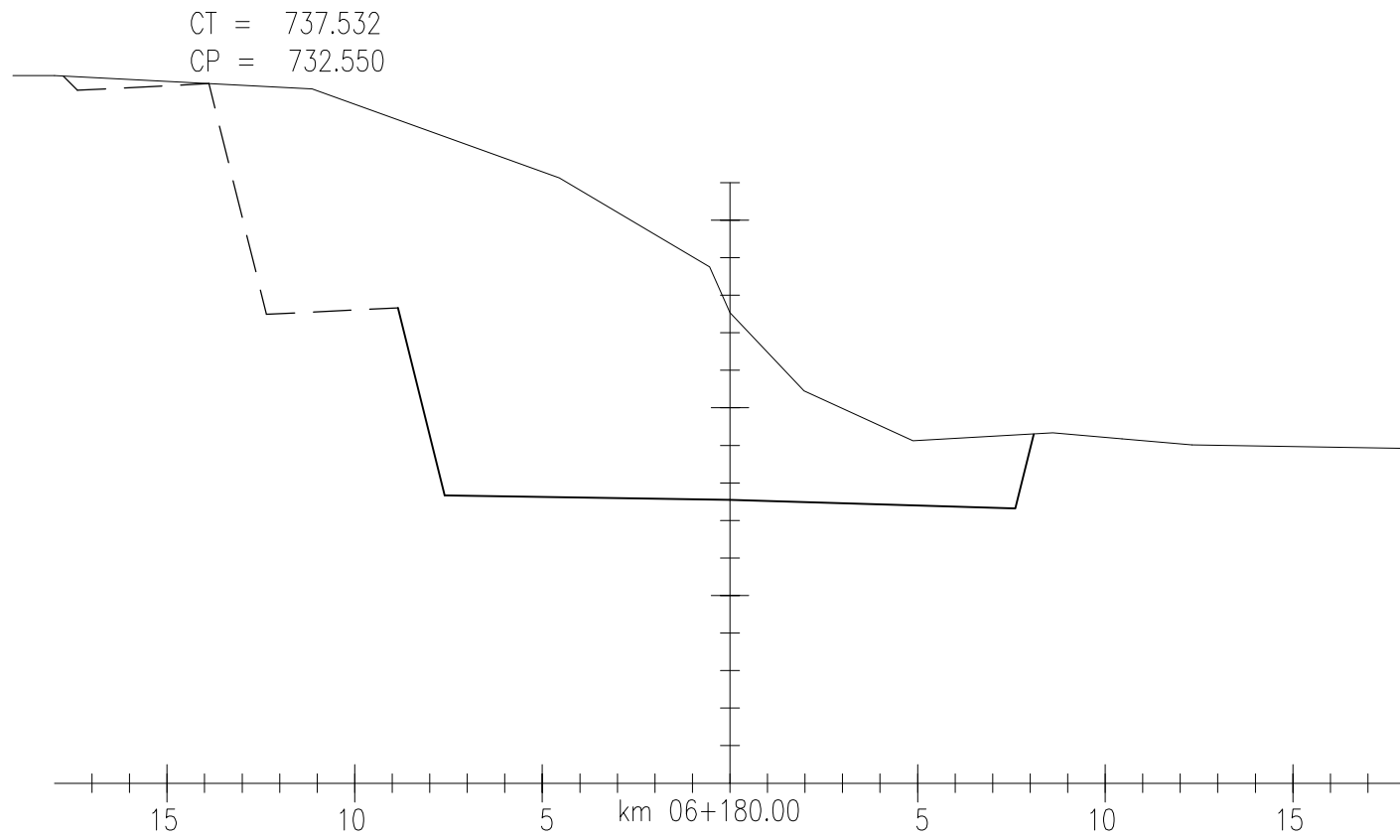

LEGENDA:

EQUIPE TÉCNICA		
RESPONSÁVEL TÉCNICO	COORDENADOR DO PROJETO	PROJETISTA
ENGº EDSAIR N. CANDIA CREA 4888 - D	ENGº CARLOS M. DRI CONSIGLIO CREA 71360 - D	ENGº CARLOS M. DRI CONSIGLIO CREA 71360 - D

REVISÃO	EMISSÃO INICIAL	DESCRIÇÃO	DATA	VERIFICAÇÃO	APROVAÇÃO
1	REVISÃO		21/06/2010	CARLOS	CARLOS
0	EMISSÃO INICIAL		14/11/2006	CARLOS	CARLOS
CÓDIGO MAGNA: 1060-D-R04-SEC-78-01			NOME ARQUIVO: 1060-D-R04-SEC-78-01.DWG		

EXECUTADO POR	S.T	DAER - DEPARTAMENTO AUTÔNOMO DE ESTRADAS DE RODAGEM	D.E.P
		Rodovia: AM/137	REG. Nº
		Trecho: BARRA DO RIO AZUL - ITATIBA DO SUL	ESCALA: 1:200
DATA:		SEÇÕES TRANSVERSAIS	
			FOLHA: SEC-78

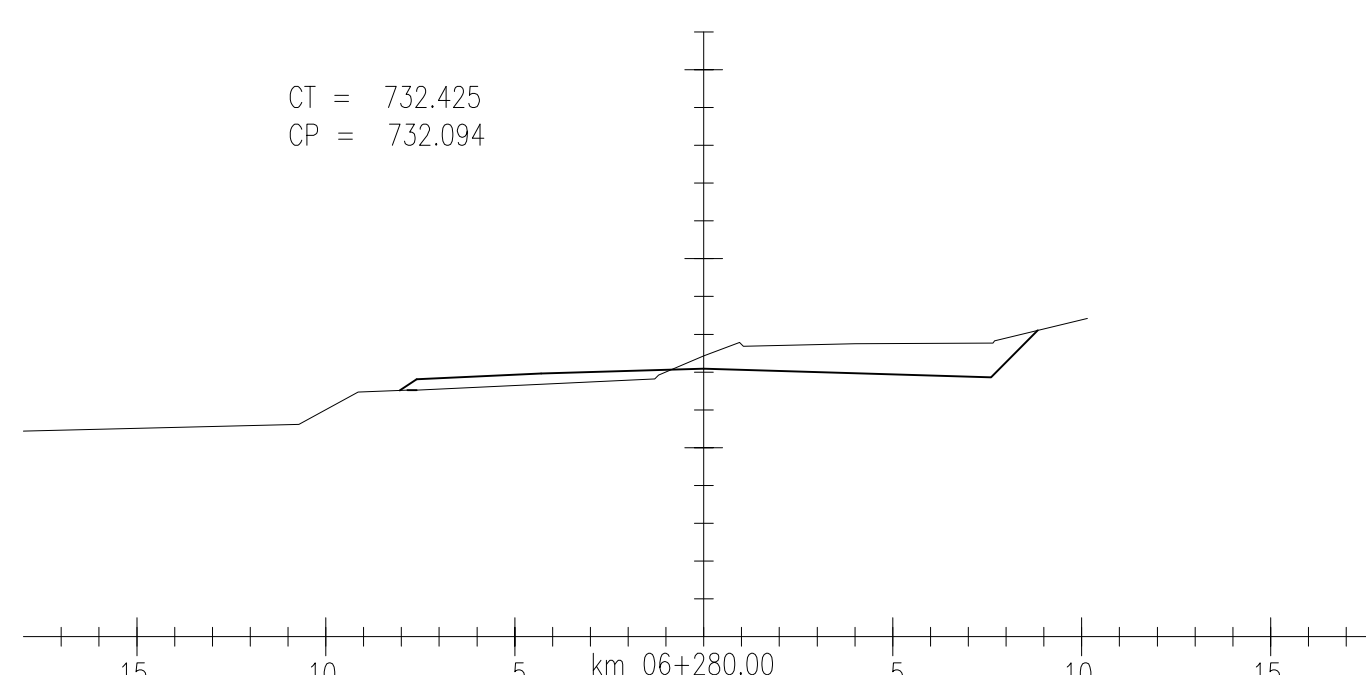
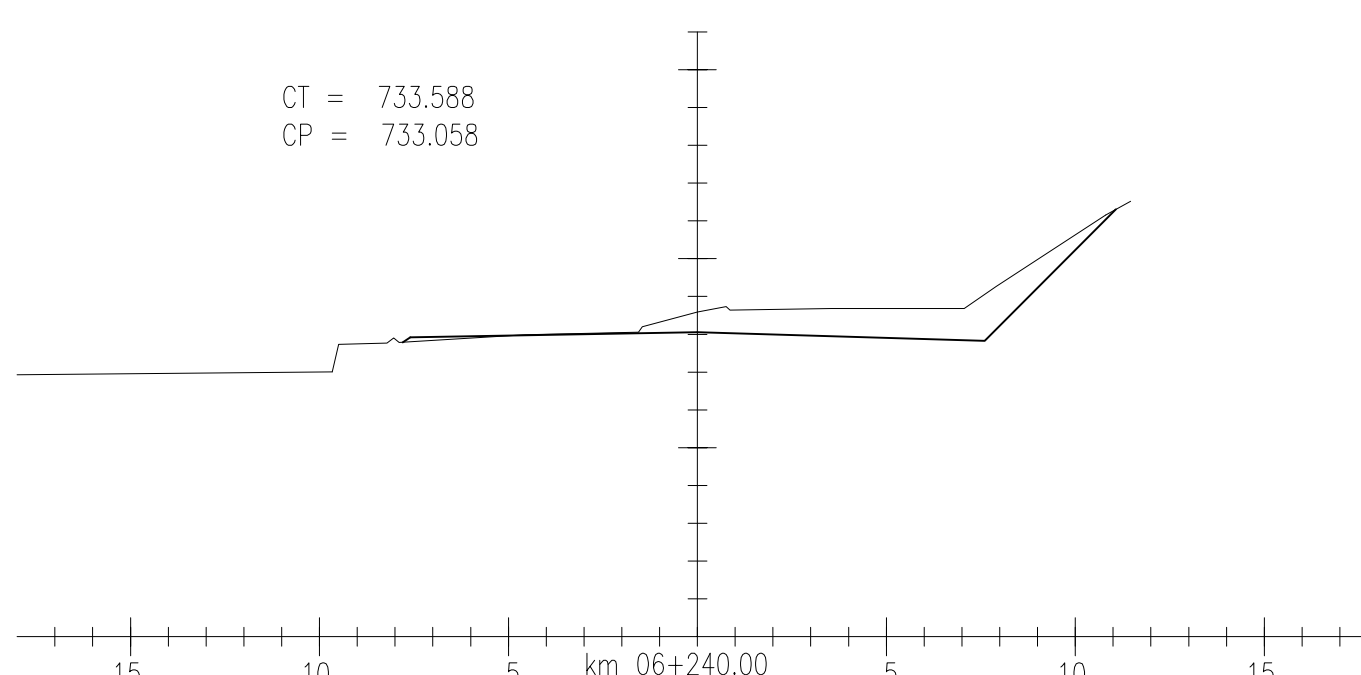
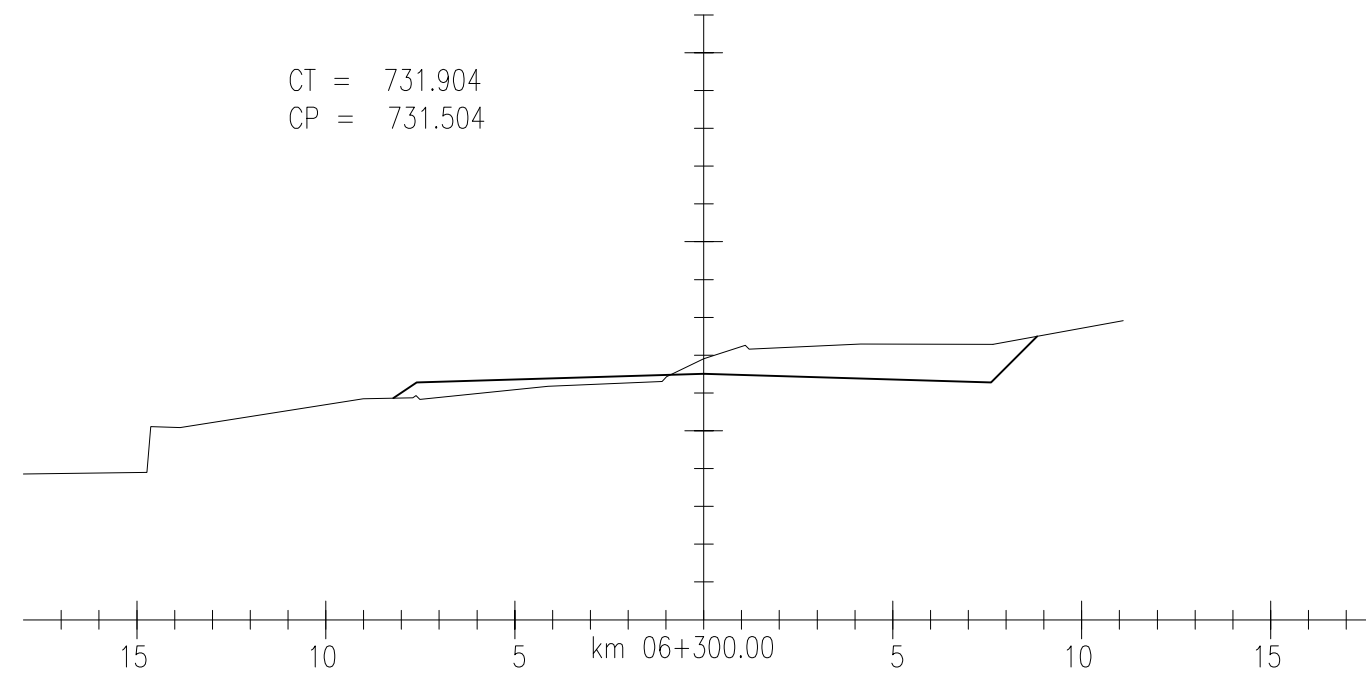
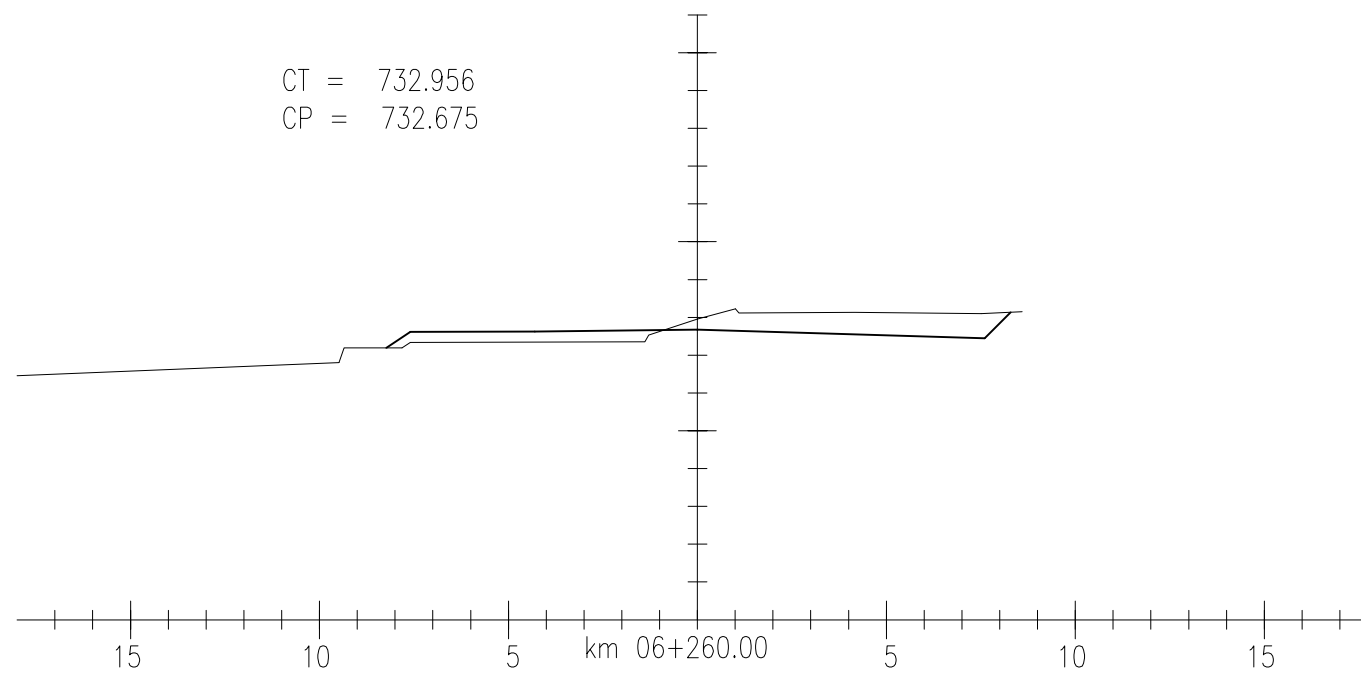

LEGENDA:

EQUIPE TÉCNICA		
RESPONSÁVEL TÉCNICO	COORDENADOR DO PROJETO	PROJETISTA
ENGº EDSAIR N. CANDIA CREA 4888 - D	ENGº CARLOS M. DRI CONSIGLIO CREA 71360 - D	ENGº CARLOS M. DRI CONSIGLIO CREA 71360 - D

REVISÃO	DESCRIÇÃO	DATA	VERIFICAÇÃO	APROVAÇÃO
1	REVISÃO	21/06/2010	CARLOS	CARLOS
0	EMISSÃO INICIAL	14/11/2006	CARLOS	CARLOS
CÓDIGO MAGNA: 1060-D-R04-SEC-79-01 NOME ARQUIVO: 1060-D-R04-SEC-79-01.DWG				

EXECUTADO POR	S.T	DAER - DEPARTAMENTO AUTÔNOMO DE ESTRADAS DE RODAGEM	D.E.P
		Rodovia: AM/137	REG. Nº
		Trecho : BARRA DO RIO AZUL - ITATIBA DO SUL	ESCALA: 1:200
DATA:		SEÇÕES TRANSVERSAIS	
			FOLHA: SEC-79