

1. BANCO DE CONCRETO:

O projeto concebido preestabelece a utilização de materiais de primeira linha, conforme definido no projeto e Memorial Descritivo, e a seguir discriminado:

1.1 Banco de concreto polido:

1.1.1. Os bancos serão de concreto com espaços internos vazados com sua dimensão interna de 0,10 x 1,60 x 0,10, onde irão ser locados em pontos estratégicos, dispostos pela extensão das faixas técnicas, ambos os lados dos passeios públicos, contendo as seguintes dimensões:

Seção Proposta¹

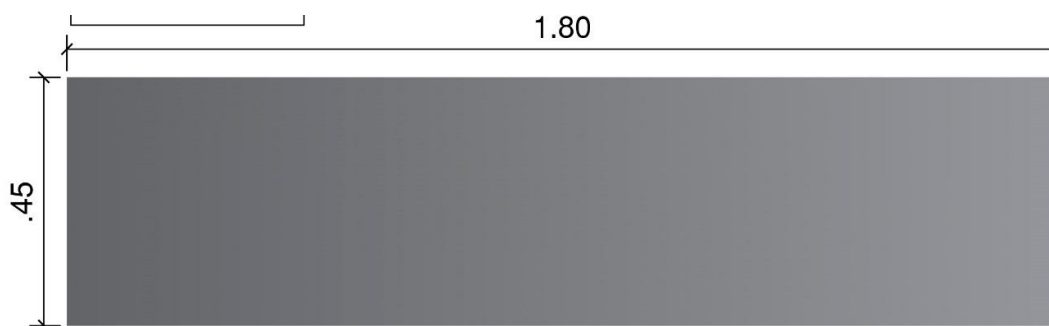

VISTA FRONTAL
BANCO



CORTE FRONTAL
BANCO
ESCALA 1:10

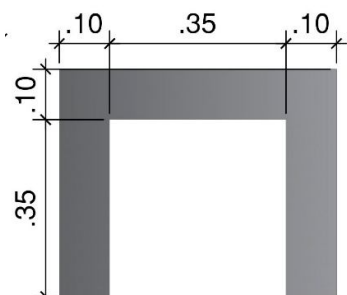

CORTE LATERAL
BANCO

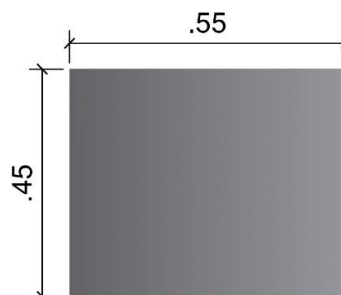

VISTA LATERAL
BANCO

¹ Ao fim desta tabela localiza-se planta com mobiliários em escala.

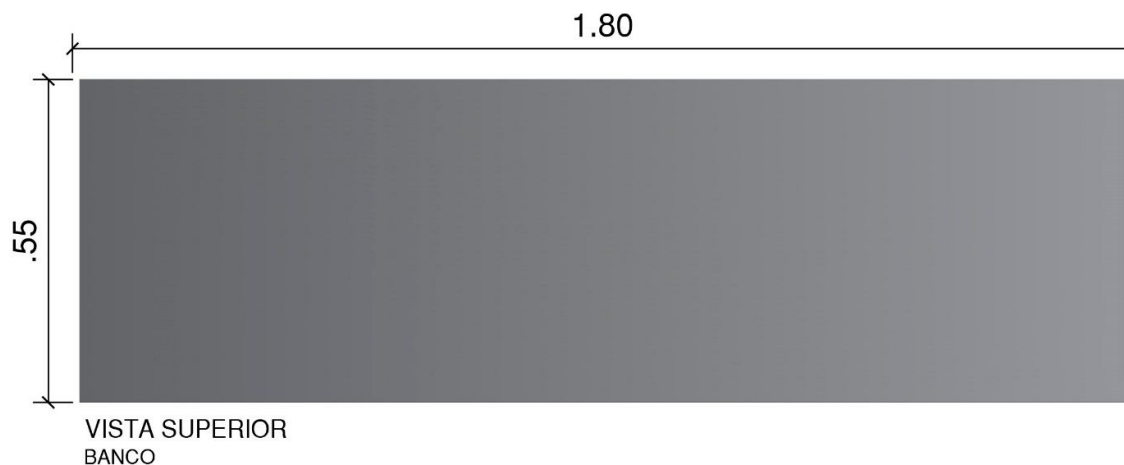

Perspectivas



1.1.2 OBSERVAÇÕES GERAIS

a) O banco de concreto com acabamento polido, sendo dispostos por locais intercalados ao longo da Rua dos Arcos, conforme demarcado em planta, totalizando 18 (dezoito) unidades em formato retangular de 55x180x45.

b) Possui pigmentação do próprio concreto.

2. Floreira:

2.1 Floreira:

2.1.1. Floreiras em concreto, irão ser locadas em pontos estratégicos para dar suporte aos arcos, dispostas pela extensão das faixas técnicas, contendo as seguintes dimensões:

Seção Proposta

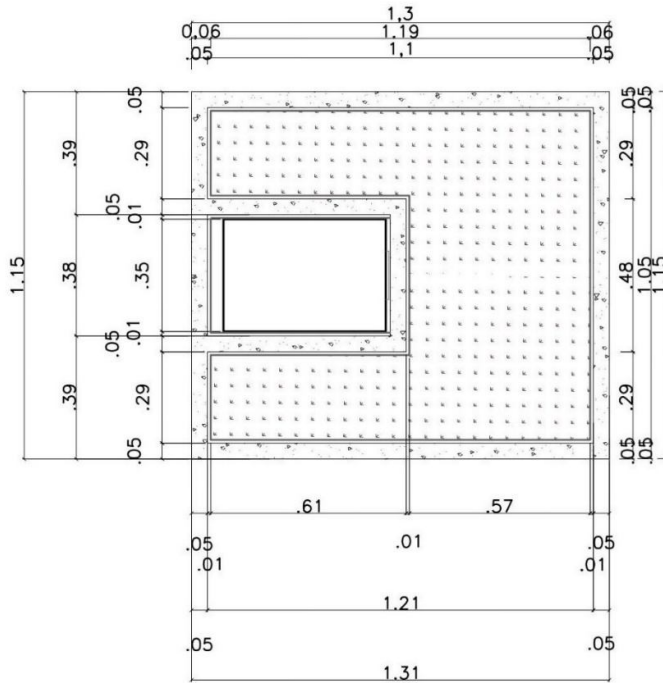

VISTA SUPERIOR

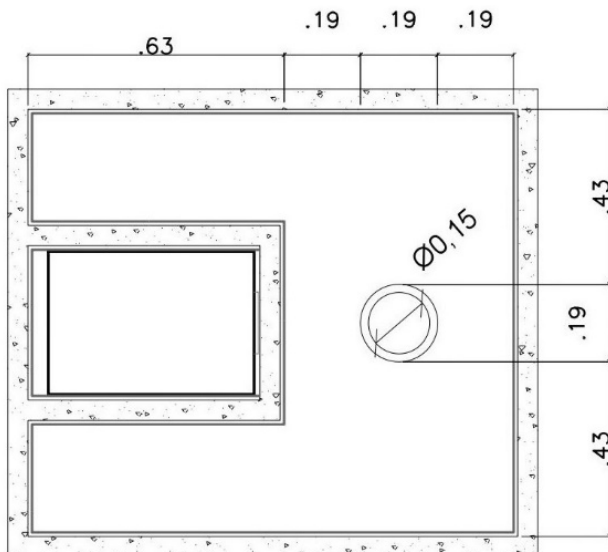

VISTA SUPERIOR – LOCAÇÃO DOS RALOS

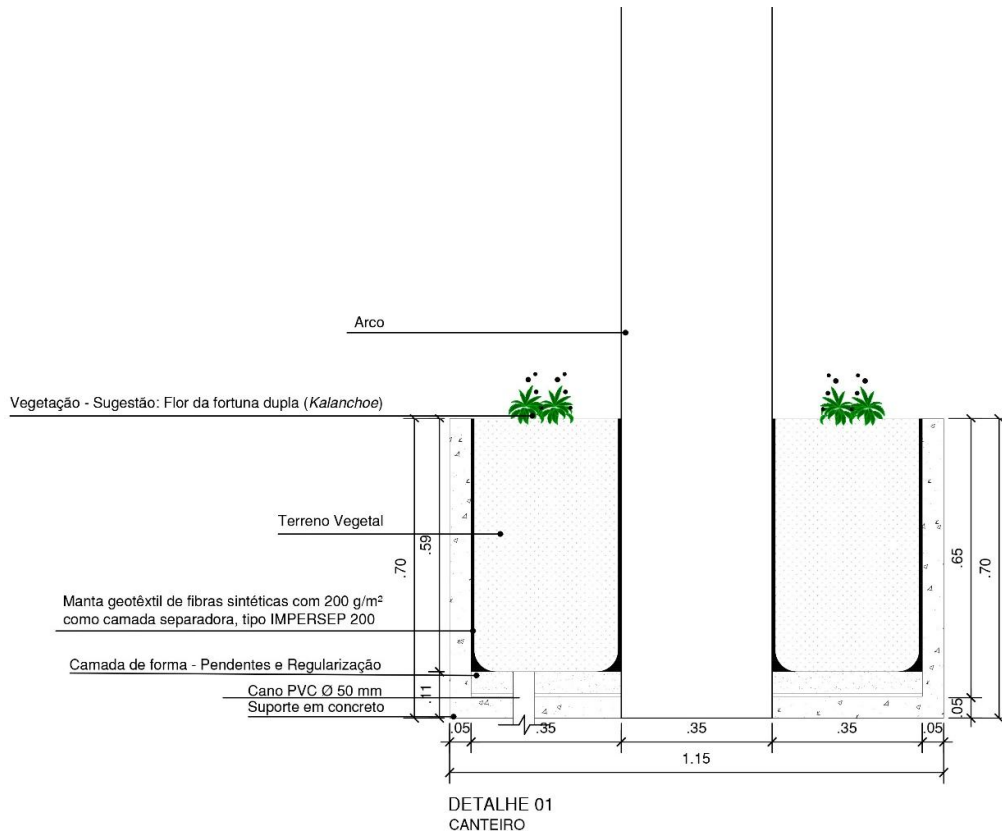

VISTA LATERAL

2.1.2 OBSERVAÇÕES GERAIS

- As floreiras de concreto com acabamento polido, as quais serão dispostas ao pé dos Arcos, conforme demarcado em planta, totalizando 26 (vinte e seis) unidades em formato quadrangular de 130x115x70.
- Possui uma vegetação própria.
- Possui pigmentação do próprio concreto.

d) Perspectivas



3. Lixeiras:

3.1 Lixeiras de Alumínio revestida com madeira:

3.1.1 Lixeira de Alumínio, revestidas com madeira, irão ser locadas em pontos específicos, serão fixas, chumbadas no chão, as mesmas serão dispostas pela extensão das faixas técnicas, contendo as seguintes dimensões:

Seção Proposta

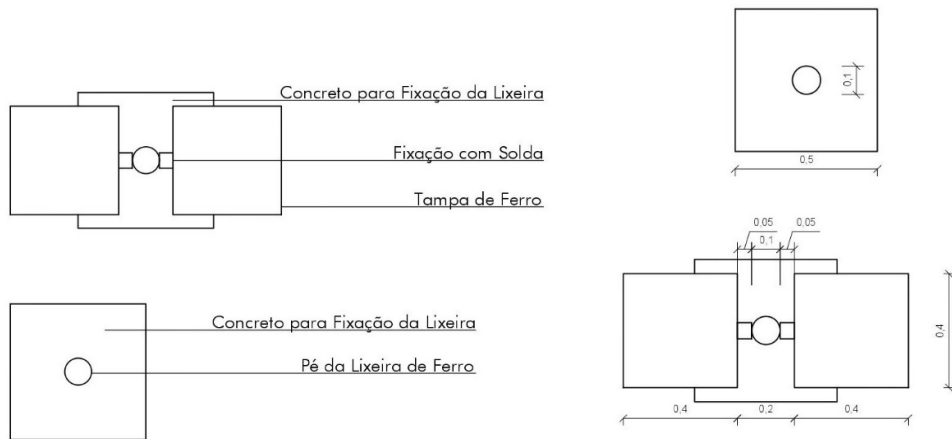

VISTA SUPERIOR

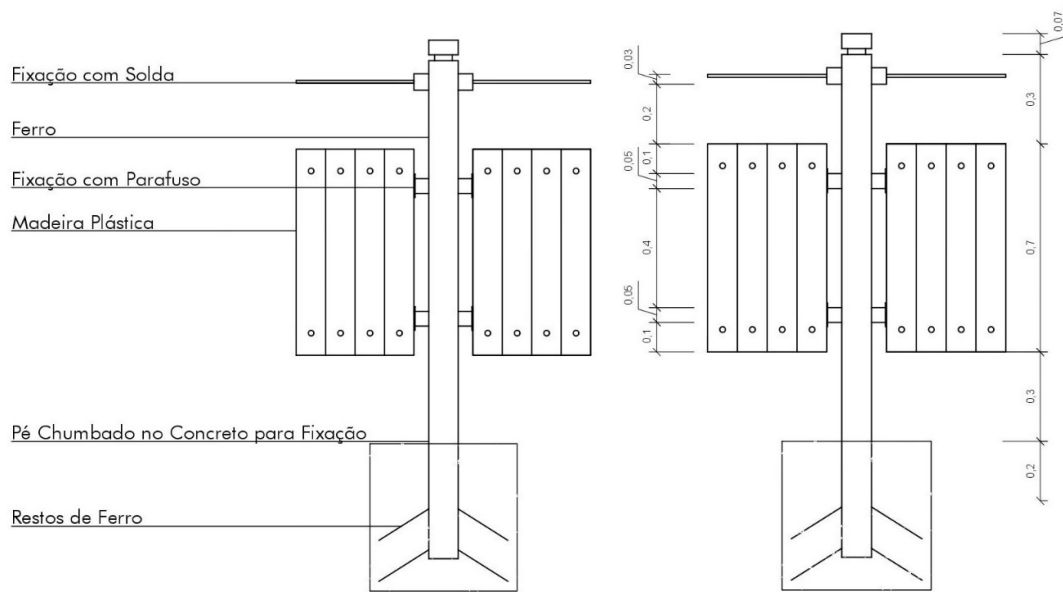

VISTA LATERAL

4. TOTEM DE ENTRADA:

O projeto concebido preestabelece a utilização de materiais de primeira linha, conforme definido no projeto e Memorial Descritivo, e a seguir discriminado:

4.1 Totem de entrada:

4.1.1 O totem está localizado na entrada da rua dos Arcos, próximo a edificação que atualmente comporta a loja Magazine Luiza, conforme demarcado em planta.

Seção Proposta

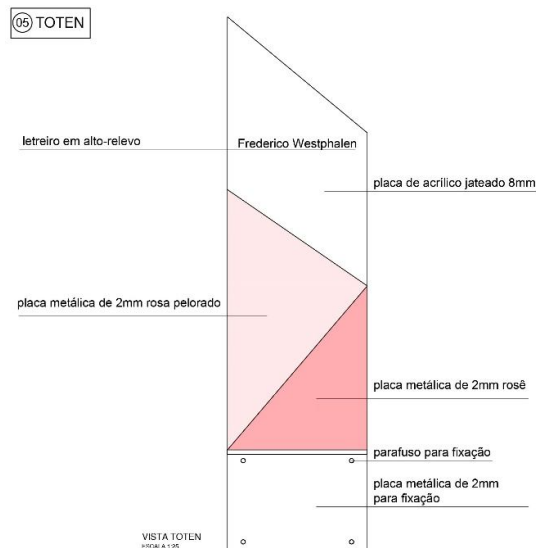

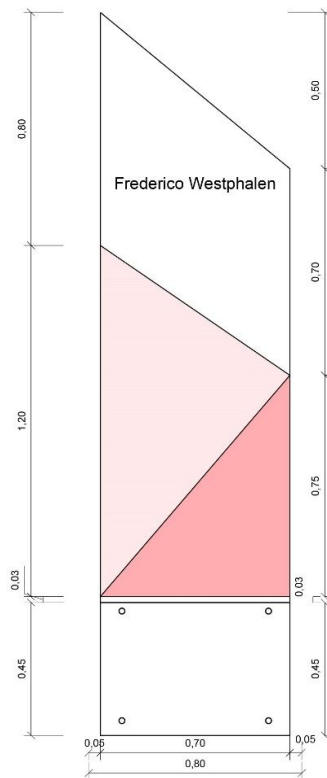

Perspectivas



4.1.2. Características dos materiais:

O material proposto para desenvolvimento do totem é acrílico jateado, com espessura de 8mm. A parte inferior do mesmo é trabalhada com chapas metálicas de

2mm, na cor rosê, com dimensão de 1,19mx0,75m, conforme especificações apresentadas em desenho.

A base do totem será realizada em estrutura de concreto, com dimensões de 0,75mx0,10mx0,05m.

4.1.3 OBSERVAÇÕES GERAIS

a) O Totem será fixado em Frente à Loja Magazine Luiza, em um canteiro lateral demarcando a entrada da Rua dos Arcos.

5. Painéis

O projeto concebido preestabelece a utilização de materiais de primeira linha, conforme definido no projeto e Memorial Descritivo, e a seguir discriminado:

5.1 Painéis de acrílico:

5.1.1 Os painéis de acrílico que contarão a história do município estarão locados de forma alternada entre os arcos da rua, totalizando em 13 painéis que recuperam a história do município. Os arcos serão feitos de acrílico jateado, contando com foto e frase explicativa.

Seção Proposta

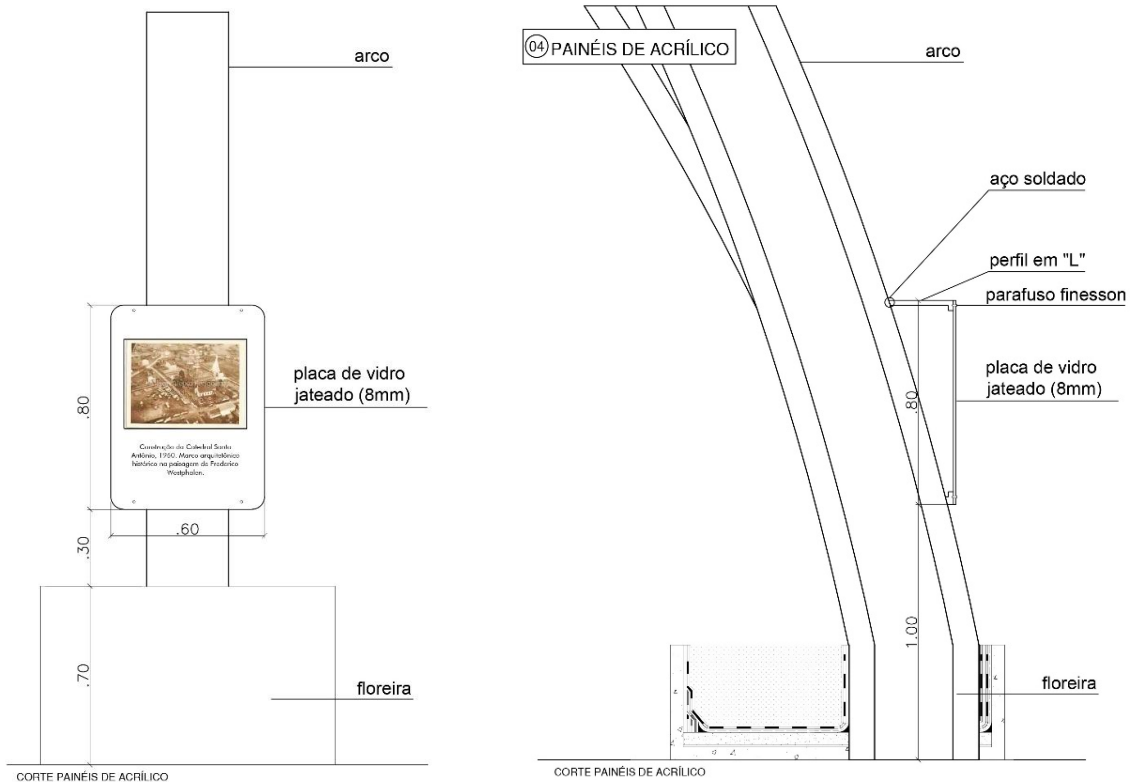

5.1.2. Características dos materiais:

O material proposto para desenvolvimento dos painéis explicativos é acrílico jateado, com espessura de 8mm, sendo fixados em perfis metálicos por parafusos de fixação standoff. Os painéis possuirão dimensão de 0,60mx0,80m, conforme especificações apresentadas em desenho.

A fixação destes nos arcos se dará por perfis metálicos em L, de 0,40m.

5.1.3 OBSERVAÇÕES GERAIS

a) Os painéis serão locados de forma alternada pelos arcos, dispondo de um circuito de cunho histórico, arquitetônico e cultural.

6 . Balizadores

O projeto concebido preestabelece a utilização de materiais de primeira linha, conforme definido no projeto e Memorial Descritivo, e a seguir discriminado:

6.1 Balizador metálico:

6.1.1 O projeto dota de 41 balizadores de aço forjado, que estarão estrategicamente locados nas esquinas de maior movimento de veículos, servindo para a segurança dos pedestres.

Seção Proposta

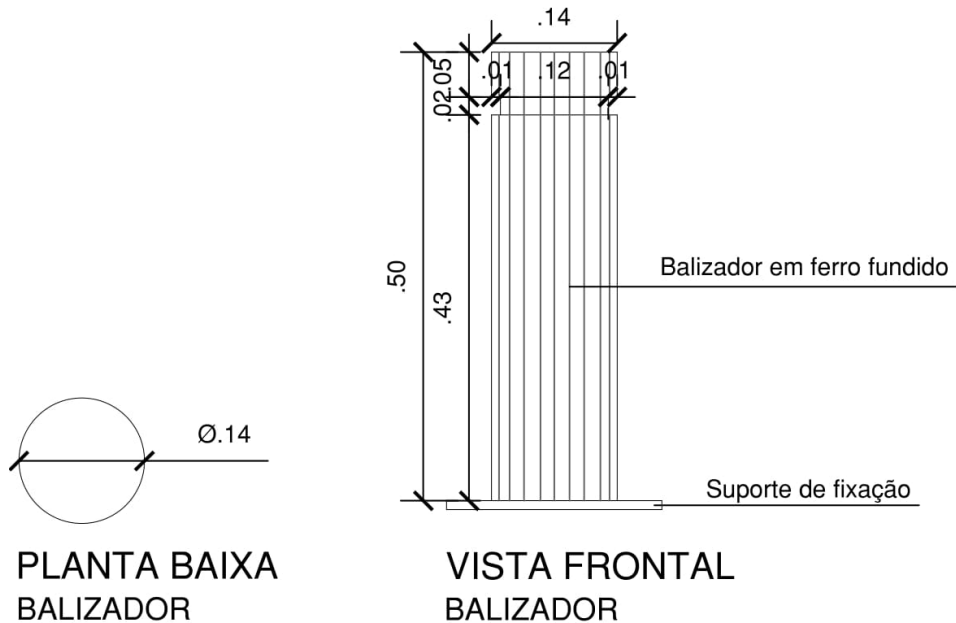

6.1.2. Características dos materiais:

O material proposto para desenvolvimento dos elementos balizadores será o ferro fundido, constando em cilindros de $R=0,07m$ e $h=0,50m$, conforme especificações apresentadas em desenho.

6.1.3 OBSERVAÇÕES GERAIS

a) Os balizadores serão locados nas esquinas do projeto, pré-dispondo de uma segurança dos pedestres nos cruzamentos onde há redução da velocidade.

7. POSTE DE LUZ

O projeto concebido preestabelece a utilização de materiais de primeira linha, conforme definido no projeto e Memorial Descritivo, e a seguir discriminado:

7.1 Poste de luz

7.1.1 O poste de luz será distribuído em pontos específicos ao longo da rua dos Arcos, conforme demarcado em planta. Os postes serão feitos de alumínio lâmpadas de LED, permitindo um raio de iluminação de 5,60 m. Os postes possuirão dimensões conforme especificações apresentadas em desenho.

7.1.2 OBSERVAÇÕES GERAIS

a) Os postes de iluminação serão locados na faixa técnica, para um conforto visual e uma segurança aos pedestres.

b) Possui uma fiação que será subterrânea.

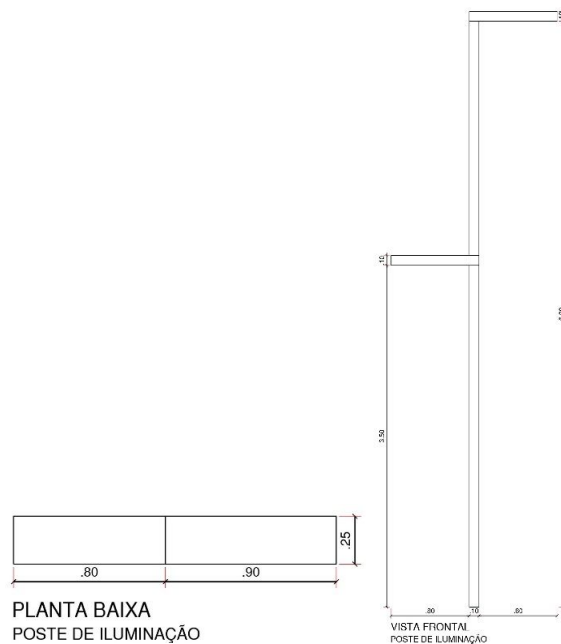

8 . Pavimentação

O projeto concebido preestabelece a utilização de materiais de primeira linha, conforme definido no projeto e Memorial Descritivo, e a seguir discriminado:

8.1 Piso tátil:

7.1.1 Relacionados ao piso tátil, para condições de acessibilidade ao projeto, consta a presença de piso de alerta e piso direcional. Estes se darão por blocos de concreto pigmentado verde, de relevos diferenciados, conforme os especificados no projeto. Esta paginação totaliza em 168,28 m² desta tipologia.

8.2 Piso Intertravado cor cinza-claro:

8.2.1 Utilizados na demarcação da paginação livre para circulação de pedonal, o projeto dispõe de blocos de concreto intertravados sem pigmentação. Esta tipologia consta com 1.414,35 m².

8.3 Piso Intertravado cor areia:

7.3.1 Utilizados na demarcação da paginação da faixa de tráfego veicular e faixas de serviço, o projeto dispõe de blocos de concreto intertravados com pigmentação amarelada. Esta tipologia consta com 919,37 m².

8.1.2. Características dos materiais:

O material proposto para desenvolvimento do piso para o projeto são blocos de concreto pré-moldados, sendo suas dimensões dispostas conforme a produção.

8.1.3 OBSERVAÇÕES GERAIS

a) As tipologias de piso seguem paginadas conforme a planta abaixo.

