

PLANTA DE DRENAGEM

ESCALA: 1:750

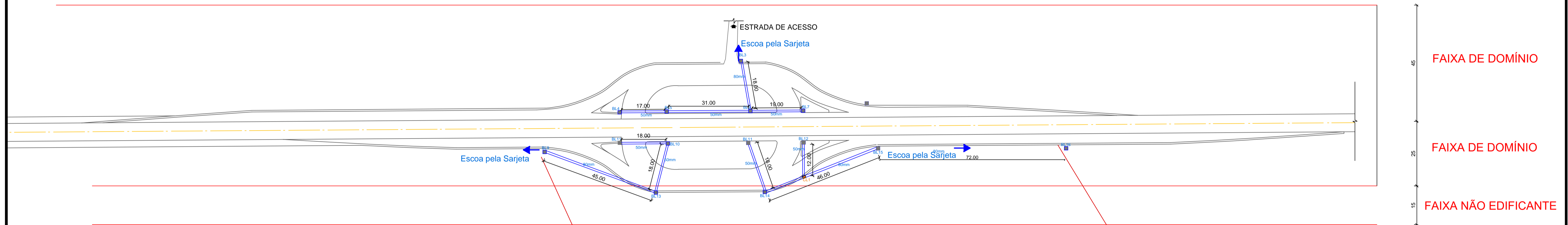

LEGENDA:

- BOCA DE LOBO
- CAIXA DE LIGAÇÃO

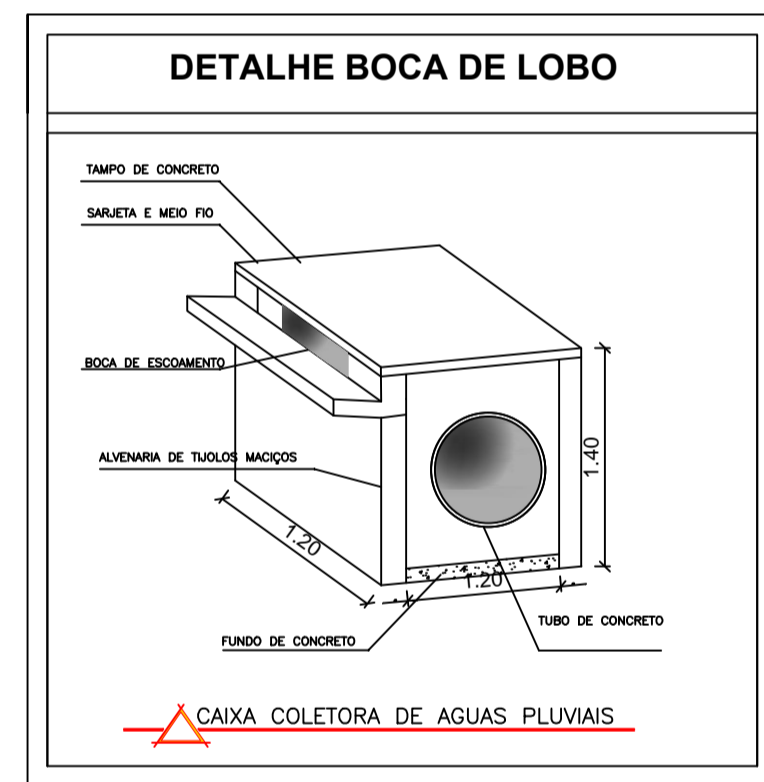

DETALHE - DRENAGEM

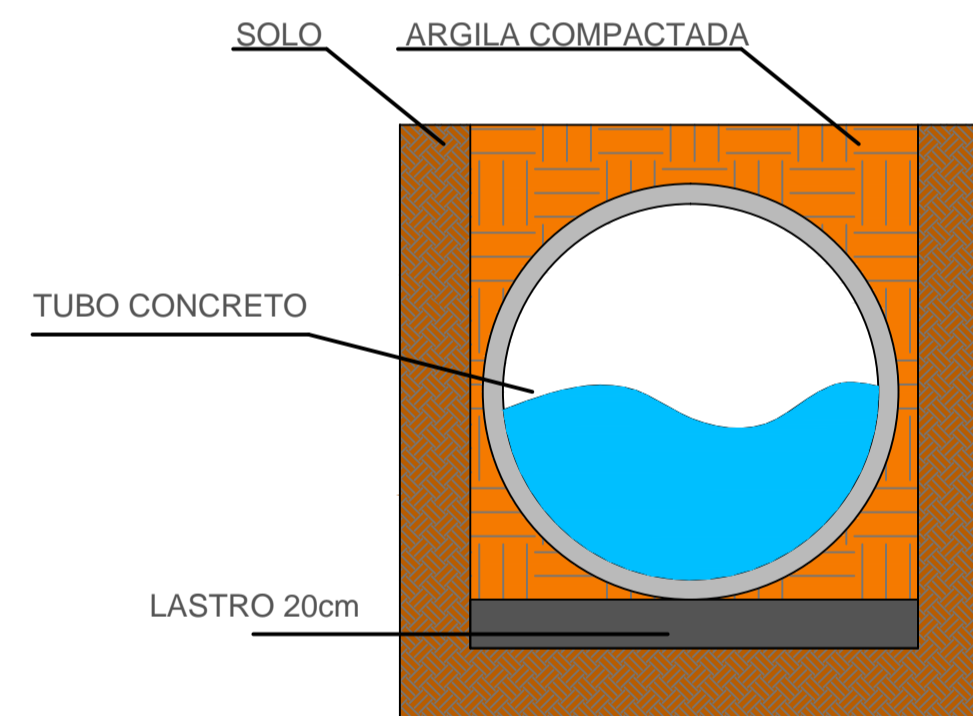

RESTAURANTE

POSTO DE COMBUSTÍVEL

TERRENO A SER EDIFICADO

LATITUDE: 27°24'46.64"S

LONGITUDE: 53°24'56.70"O

DETALHE - DRENAGEM

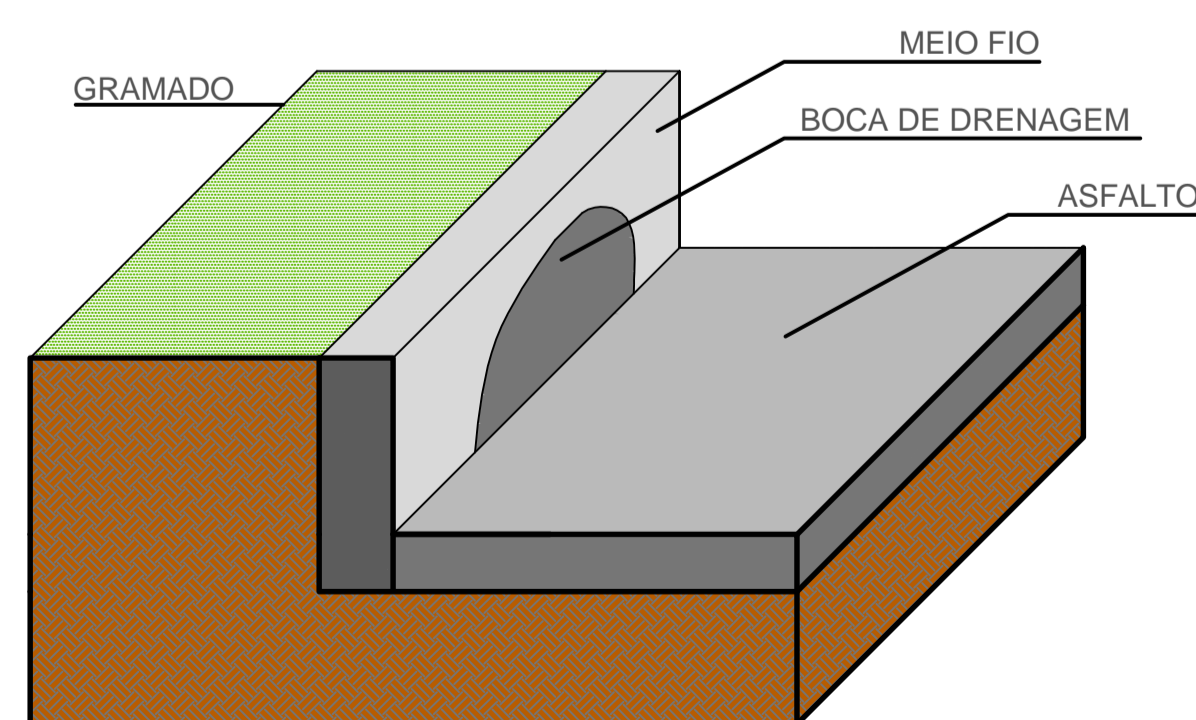

DETALHE - MEIO FIO

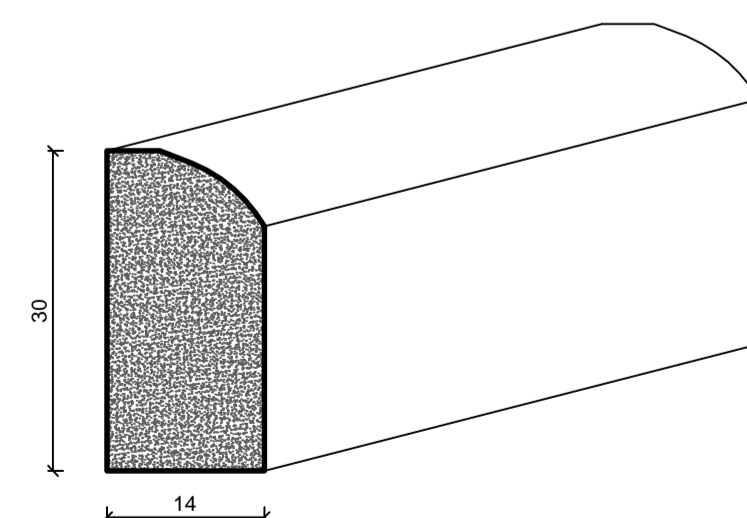

SERGIO ANTÔNIO GRASSI			
ENGENHEIRO CIVIL CREA: RS215251			
SERGIO A. GRASSI		PROPRIETÁRIO	
PROJETO	TREVO POSTO ROSSATTO		
ASSUNTO	PLANTA DE DRENAGEM		
LOCAL	BR 158/386, KM 41 - FREDERICO WESTPHALEN		
ESCALA: NO DESENHO	DATA: FEVEREIRO 2022	DESENHO REVISÃO	GUILHERME SERGIO
OBSERVAÇÃO: TODAS E QUAISQUER DÚVIDAS NA INTERPRETAÇÃO DESTA PLANTA, DEVEM SER SOLICITADAS AOS AUTORES, NÃO SERÃO ACEITAS EXECUÇÕES EM DESACORDO COM O PROJETO GRÁFICO DESTA PRANCHA SEM A DEVIDA AUTORIZAÇÃO.			PRANCHA: 02/03 ARQ - A1