



CAMILA BERGAMO

OAB/SC 48.558

ILUSTRÍSSIMO SENHOR PREGOEIRO DA PREFEITURA MUNICIPAL DE RODEIO BONITO/RS

Pregão Presencial N° 37/2021

CAMILA PAULA BERGAMO, inscrita no RG sob o nº 5.753.017 e CPF sob o nº 090.926.489-90, com registro na OAB/SC sob o nº 48.558, estabelecimento profissional à Rua Doutor Maruri, nº 330, Apto 302, Centro, Concórdia/SC, CEP: 89.700-065, fone (49) 99969-5400, e endereço eletrônico camilabergamoadv@hotmail.com, vem, à presença de V.S.^a, com fulcro, no art. 41, § 1º, da Lei 8.666 de 21/06/93 e suas alterações posteriores, tempestivamente apresentar a presente **IMPUGNAÇÃO AO EDITAL**, consoante os fatos e fundamentos que passa a expor:

PRELIMINAR - DA TEMPESTIVIDADE

Tendo em vista que a sessão pública está prevista para abertura na data de 01/12/2021, insta salientar que a impugnante está dentro do prazo para impugnar previsto no Art. 41, §2º da Lei Nº 8.666/93, qual seja, o segundo dia útil que anteceder a abertura dos envelopes de habilitação, e desta forma, a presente impugnação ao edital resta tempestiva.

SÍNTESE DOS FATOS

A presente impugnação diz respeito ao Edital de Licitação na modalidade de Pregão Presencial nº 37/2021, a realizar-se na data de 01/12/2021, proposto pela Comissão de Licitações da Prefeitura Municipal de Rodeio Bonito - RS, tendo como objeto a aquisição de pneus novos, conforme especificações do Edital e seus anexos.

Contudo, verificou-se que no texto editalício possui cláusulas e condições que não se encontram de acordo com a legislação vigente, visto que restringem o universo de participantes que comercializam produtos importados e até mesmo de origem nacional.



CAMILA BERGAMO

OAB/SC 48.558

Dessa forma, requer o recebimento da presente impugnação, para que sejam aceitos os questionamentos abaixo elencados, para que seja garantido os princípios norteadores do processo licitatório, inclusive, o da ampla concorrência e proposta mais vantajosa para a Administração Pública.

MÉRITO

DO DOT INFERIOR A 180 DIAS

Ao exigir no edital o pneu com data de fabricação (DOT) inferior a 180 dias, as administrações públicas estão cumprindo as orientações do Tribunal, e dessa forma, incorrendo em ato que comprometem o caráter competitivo do certame, ao passo que apenas empresas com produtos de fabricação nacional podem participar. Da mesma forma que ocorre com as demais exigências apresentadas pela empresa autora.

Em inúmeras situações já restou evidenciado que o DOT do pneu não serve para demonstrar a data de validade do produto, visto que o pneu é feito basicamente de borracha, não sendo perecível, que somente se desgasta com o seu uso, sendo tal forma de verificar a validade medindo o seu Treadwear, que identifica seu nível de desgaste.

Ou seja, o produto “pneu” não possui vencimento. Sua matéria somente poderá sofrer algum tipo de problema se for mal armazenada, e, portanto, ocorre o ressecamento da borracha. Mas isso jamais irá acontecer devido a data de fabricação do pneu. Seu desgaste se dará por meio do uso, conforme já evidenciado, mas jamais devido ao tempo de fabricação.

Tais fatos são completamente perceptíveis no dia a dia, visto que, é necessária a troca de pneus de algum veículo quando este encontra-se “careca”, com o índice de Treadwear já desgastado pelo uso. Sequer os veículos novos, com saída de fábrica, possuem pneus com DOT inferior à 180 dias, demonstrando clara desnecessidade em tal exigência pelas administrações públicas.

Para corroborar com tais fatos, a empresa traz a baila encarte de uma marca de pneu com fabricação nacional, onde diz que o índice treadwear aufere o desgaste do pneu e este deve ser trocado quando atingir seu limite:



CAMILA BERGAMO

OAB/SC 48.558



T.W.I. (Tread Wear Indicator - Indicador de Desgaste da Superfície de Rolamento)

O TWI é um recurso de segurança importante que permite mostrar facilmente quanta superfície de rolamento resta no pneu a ser utilizada. Barras de borracha estreitas são moldadas numa altura de 1,6 mm (2/32") na parte inferior das ranhuras da superfície de rolamento. Quando os desgastes da superfície de rolamento atingem essas barras, o pneu deve ser substituído.

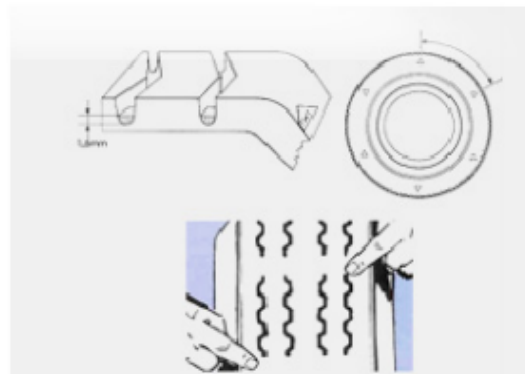

Ou seja, percebe-se claramente que a validade do pneu não é identificada pela sua data de fabricação (DOT), mas sim pelo desgaste do Treadwear, devido ao seu uso. Quanto mais usar o pneu, mais desgaste terá, e vice-versa.

Além do mais, o DOT foi criado no âmbito internacional, mais especificamente nos Estados Unidos, com a destinação exclusiva para contagem de garantia de 5 anos para fabricantes quando não se sabe a data de compra ou não possuir nota fiscal. Inegável que o Tribunal de Contas do Estado do Paraná está utilizando para fins de exigir condições de participação em demasia nos certames.

Vejamos o que a marca mundialmente conhecida, Pirelli, diz acerca do DOT:



CAMILA BERGAMO

OAB/SC 48.558

Códigos padrões de segurança DOT

O DOT é uma marcação legal requerida em muitos países para a venda de pneus. DOT significa que os pneus atendem ou excedem os determinados padrões de segurança.

1. Indica que o pneu atende ou excede os determinados padrões de segurança.
2. Fabricante e Número de Código da Fabrica (Designado pelo DOT).
3. Número de Código do Tamanho do Pneu.
4. Grupo de Símbolos Opcionais do Fabricante (Para identificar a marca ou outras características importantes do pneu).
5. Data de fabricação.

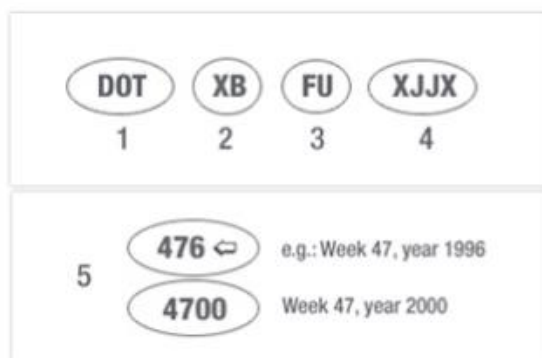

Apresenta-se abaixo o texto extraído do endereço eletrônico da marca “Big Tires”, qual demonstra mais uma vez que inexistente data que demonstra a validade de um pneu:

[...] Esta sequência numérica que está destacada na imagem acima é o código que identifica a data de fabricação do pneu, os primeiros dois dígitos são a semana da fabricação (lembre-se que há 52 semanas em um ano), e os últimos dois dígitos representam o ano.

Exemplo: DOT XL 1012
10 é a semana 10 do ano.
12 é o ano 2012.

O tempo de vida de um pneu é medido por sua quilometragem, tendo isso como base é importante considerar que o tipo de piso, modo de condução, calibragem correta, temperatura, acompanhamento técnico (alinhamento/balanceamentos/rodízios), serão fatores determinantes para um melhor rendimento quilométrico.

- Quantos anos de garantia tem um pneu?



CAMILA BERGAMO

OAB/SC 48.558

O tempo de garantia de um pneu é de 5 anos tendo início na data da emissão da Nota Fiscal de compra. Para fazer uso da garantia será necessário estar de acordo com os termos de garantia do fabricante e estar de posse da Nota Fiscal de compra, sem a Nota, o prazo de garantia passará a ser contado a partir da data de fabricação do pneu.

- Como saber se está na hora de trocar meu pneu?

Segundo a Resolução 558/80 do Contran, carros equipados com pneus que apresentem uma profundidade de sulco inferior a 1,6mm estão em situação irregular e podem ser apreendidos, pois estão carecas e têm a sua segurança comprometida. [...] Acessada em: https://www.bigtiros.com.br/index.php?spsr=blog/post&post_id=32

Ainda, para auferir a qualidade dos pneus importados, para que possam circular em território brasileiro, no momento da liberação dos pneus pela Receita Federal no porto, já devem conter a certificação INMETRO, sendo que, se o INMETRO autoriza a circulação de determinado produto, significa dizer que este cumpre os requisitos de qualidade e segurança para serem comercializados e utilizados no Brasil. Vejamos o que consta na sua missão institucional:

“No âmbito de sua ampla missão institucional, o Inmetro objetiva fortalecer as empresas nacionais, aumentando sua produtividade por meio da adoção de mecanismos destinados à melhoria da qualidade de produtos e serviços. **Sua missão é prover confiança à sociedade brasileira nas medições e nos produtos, por meio da metrologia e da avaliação da conformidade, promovendo a harmonização das relações de consumo, a inovação e a competitividade do País.**” Acessado em: <http://inmetro.gov.br/inmetro/oque.asp>

Ou seja, percebe-se claramente que o DOT do pneu não serve para atestar sua validade, bem como sua qualidade e segurança, visto que o Inmetro já existe para essa finalidade, e, exigir que os pneus destinados às licitações contenham DOT inferior à 180 dias é exigência completamente desarrazoada, além de ser ilegal no certame.



CAMILA BERGAMO

OAB/SC 48.558

Além de que, a empresa comprova pela declaração abaixo que sequer as empresas que possuem fabricação nacional conseguem atender a entrega dos produtos em 180 dias, ficando completamente demonstrado a inexigibilidade da exigência em apreço:



CAMILA BERGAMO

OAB/SC 48.558

PIRELLI PNEUS LTDA



São Paulo, 01 de Março de 2017

DECLARAÇÃO

A Pirelli Pneus LTDA garante os produtos fabricados pelas empresas Pirelli no mundo, conforme origem estampada nos flancos, comercializados em todo o território nacional, contra qualquer eventual defeito de fabricação que venha a ser constatado. Os termos da garantia estão contidos no nosso "Manual de Orientação de Uso e Garantia".

Considerando o tempo de armazenagem dos pneus na fábrica (em média 6 meses) somado ao tempo que esses pneus levam para chegar em nossos distribuidores localizados em todo o território Nacional, mesmos assim a Pirelli garante contra falhas no projeto, matéria prima ou mão de obra por 5 anos da data de sua compra, devidamente comprovada através de nota fiscal de compra. Os pneus serão substituídos em até 48 horas após constatação da falha no processo de fabricação comprovados através do laudo técnico Pirelli.

Declaramos também para os devidos fins, que a Pirelli possui corpo técnico responsável pela garantia em todo território Nacional e caso haja qualquer reclamação relativa a produto de nossa fabricação, solicitamos que ligue para a Pirelli (SAC 0800-728-7638 – Ligação gratuita), onde você será instruído sobre como proceder a sua reclamação, ou acesse ao site www.pirelli.com.br e encontre um Revendedor Autorizado mais próximo para encaminhar o produto para análise pelos técnicos da Pirelli ou Técnicos credenciados.

Sem mais para o momento, subscrevendo-nos cordialmente.

Esta declaração tem validade até 01 de Março de 2019.



Pedro Teixeira Barroso

PEDRO TEIXEIRA BARROSO
Gerência Concorrência Pública
Pirelli Pneus LTDA



Rua Professor Atilio Innocenti, 642, 13º – São Paulo – SP – Brasil
Cep 04538-001 – Tel. (11) 4322-2073

(49) 99969-5400

camilabergamo23@hotmail.com



CAMILA BERGAMO

OAB/SC 48.558

Em sendo assim, pugna desde já para que seja suprimida do edital em apreço a exigência de DOT igual ou inferior à 180 dias para as compras de pneus da administração pública.

DA CERTIFICAÇÃO IBAMA EM NOME DO FABRICANTE

O presente edital constou como uma de suas exigências que a licitante apresentasse o Certificado IBAMA do fabricante dos pneus, sem incluir a possibilidade de apresentação do CTF do IMPORTADOR. Da forma como se encontra o edital em apreço, tal exigência veda completamente a oferta de produtos importados, além de ferir de forma clara o princípio constitucional da isonomia.

Há empresas que laboram exclusivamente com produtos importados, ou seja, não possui fabricante dos pneus no território brasileiro. Dessa forma, não há como exigir das mesmas o Certificado do IBAMA emitido em favor do fabricante, porquanto este se trata de pessoa jurídica localizada em outro país e o CTF IBAMA somente é emitido para empresas fabricantes situadas no BRASIL.

Nesse contexto, importa salientar que o Instituto Brasileiro do Meio Ambiente e dos Recursos Naturais Renováveis – IBAMA, trata-se de autarquia federal dotada de personalidade jurídica de direito público, autonomia administrativa e financeira, vinculada ao Ministério do Meio Ambiente, criada pela Lei nº 7.735/89, **com atuação apenas no território nacional**, motivo pelo qual, por obvio, **não tem competência para certificar a regularidade de empresas fabricantes situadas no estrangeiro.**

Exigir certificados do fabricante é o mesmo que exigir que os produtos cotados sejam de fabricação nacional. Observa-se também que, é ato lícito ao administrador público exigir tão somente os documentos arrolados entre o Art. 28 e 31 da Lei nº 8.666/93, **nunca extrapolando tal lista exaustiva.**

Dessarte, vê-se que a vedação imposta pela carta licitatória em apreço se contrapõe veementemente à legislação, pois impede a participação de empresas que têm todas as condições para participar do processo licitatório, porém, não é fabricante de pneumáticos para apresentar o CTF IBAMA.

Em sendo assim, pugna para que seja retificado o edital, para que passe a constar a exigência do CTF IBAMA em nome do FABRICANTE OU DO IMPORTADOR dos produtos, tendo em vista que quem labora com produtos importados não tem como apresentar CTF do Fabricante.

PEDIDOS

(49) 99969-5400

camilabergamo23@hotmail.com



CAMILA BERGAMO

OAB/SC 48.558

Ante o exposto, requer-se:

- a) O recebimento da presente Impugnação ao Edital com o devido processamento aos autos do Processo Licitatório;
- b) Seja devidamente julgado procedentes os pedidos formulados na Impugnação ao Edital, para o fim de retificar o edital nos seguintes termos:

Item 6.f) O Pneu deverá possuir a data de fabricação impressa no pneu, com no máximo 180 (cento e oitenta) dias anteriores à data da efetiva entrega;

Passa a constar o DOT de 24 meses, de forma a ser considerado ao demorado prazo de fabricação, além da atual pandemia do COVID-19.

6. h) Apresentar Certificado de Regularidade do Cadastro Técnico Federal de Atividades Potencialmente Poluidoras e/ou Utilizadoras de Recursos Ambientais – CTF/APP, emitido pelo IBAMA, conforme a Resolução nº 416/2009, do CONAMA, do fabricante e importador;

Passa a constar a exigência do CTF IBAMA do fabricante OU DO IMPORTADOR.

- c) Seja determinada a republicação do edital, escoimando o vício atacado em face da exigência ilegal, com a observância e cumprimento do artigo 21, § 4º da Lei de Licitações.

Nestes termos, pede deferimento.

Concórdia, 23 de novembro de 2021

CAMILA BERGAMO
OAB/SC 48.558