



03

Estado do Rio Grande do Sul  
**MUNICÍPIO DE RODEIO BONITO**

**DESCRIÇÃO DE GRADES PARA BOCAS DE LOBO**

A presente descrição tem por objetivo detalhar os materiais e serviços para produção de grade tipo grelha para boca de lobo, de tamanhos diversos, conforme demanda.

As grades deverão ser produzidas em barra chata de aço 1.1/2 x 5/16, sendo forma construtiva conforme imagem a seguir:

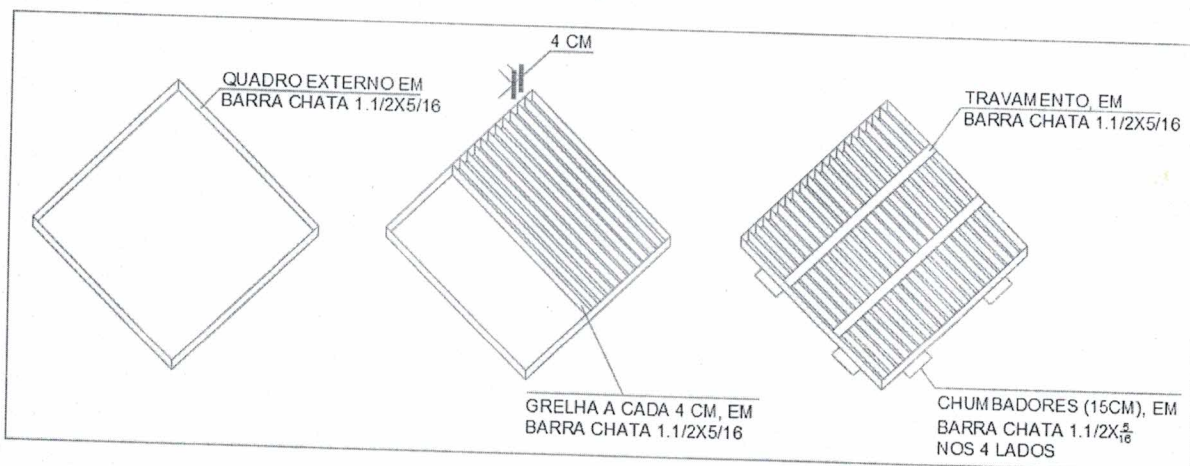

A cotação deverá ser por Quilograma de grelha produzida, considerando materiais (Incluso solda e outros), mão de obra e encargos.

  
Juliano Acadroli  
Engenheiro Civil  
CREA RS 143006



Estado do Rio Grande do Sul  
**MUNICÍPIO DE RODEIO BONITO**

**PEDIDO DE ORÇAMENTO:**

Solicitante: Município de Rodeio Bonito - RS

Obra: Grades para bocas de lobo.

Empresa: Gládimir H. Ramos

Endereço: Rua Luís Carlos Faleiro

Município: Rodeio Bonito

Responsável: Gládimir

CNPJ.: 28.837.190/0001-15 Local e Data: Rodeio Bonito/RS, 31 agosto de 2023

Dos Itens:

Descrição do Item	Quantidade	Unid	R\$ Unid	R\$ Total
Grades tipo grelha produzidas em barra chata de aço 1.1/2 x 5/16, sendo forma construtiva conforme do memorial anexo	5.000	kg	20.30	101.500,00

ASSINATURA DO RESPONSÁVEL:

**METALÚRGICA DO GORDO**  
Gládimir Henrique Ramos  
CNPJ 28.837.190/0001-15



Estado do Rio Grande do Sul  
**MUNICÍPIO DE RODEIO BONITO**

**DESCRIÇÃO DE LIXEIRAS METÁLICAS**

Lixeira metálica composta de base de apoio em cano galvanizado 2 ½" parede 2mm, com 4 tirantes de equilíbrio da base em ferro cantoneira 1 x 1/8". Deverá na parte inferior do tubo de apoio ser instalado ferro em barra em quantidade de 3 unidades, diâmetro mínimo 8mm, que servirão de ancoragem a base em sapata de concreto.

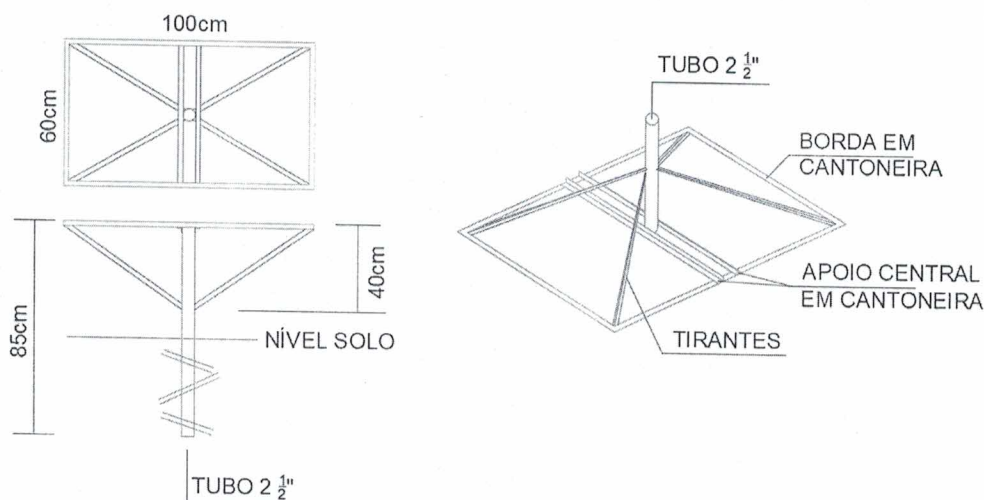

A Base do cesto será com borda de ferro cantoneira 1 x 1/8", mais duas barras posicionadas no centro, apoiadas nos tirantes e base central.

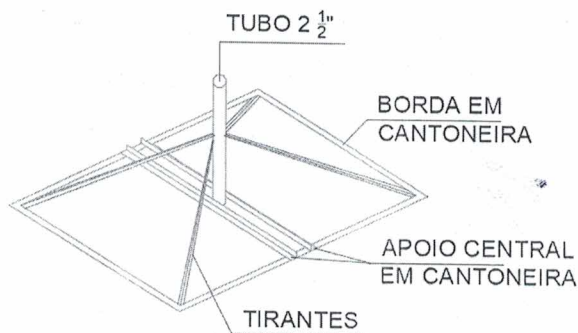

O interno tanto da base como das laterais dos retângulos formados pelas cantoneiras serão em tela Otis Malha 4x4 Fio BWG Nº 12 (2,77mm) Galvanizado;



Estado do Rio Grande do Sul  
**MUNICÍPIO DE RODEIO BONITO**

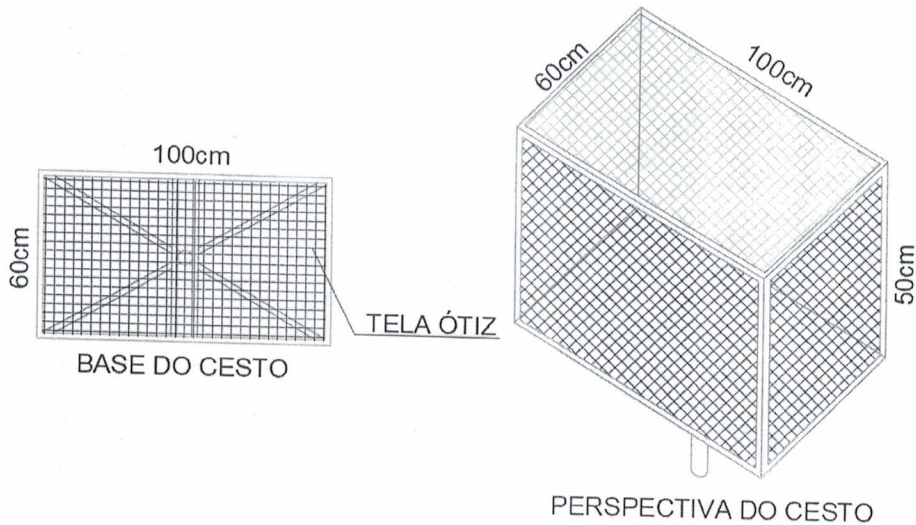

A tampa superior deverá ser em quadro de cantoneira 1 x 1/8", sendo o preenchimento deste retângulo em chapa galvanizada 0.90mm;

A dobradiça deverá ser do tipo gonzo com aba dimensão de 5/8" sendo em número mínimo de duas;

Deverá possuir trava de abertura em corrente soldada galvanizada 12mm, em ambos os lados, comprimento de 60cm, vide desenho;

Deverá ter puxador feito em barra de ferro liso de 8mm (5/8") na dimensão de 15x8cm;

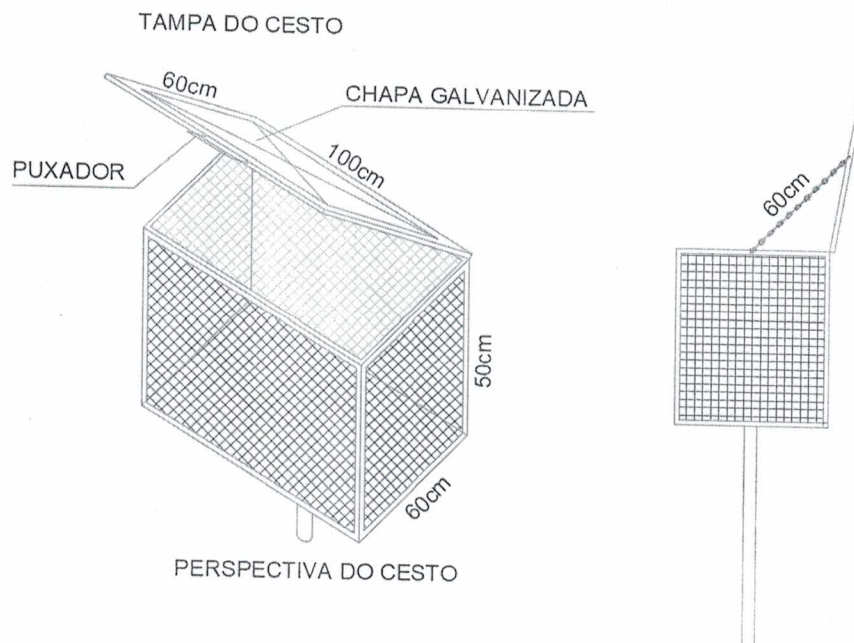



Estado do Rio Grande do Sul  
**MUNICÍPIO DE RODEIO BONITO**

---

Todo o conjunto deverá ser pintado com uma demão de fundo zarcão e duas demãos de pintura esmalte preto fosco.

  
Juliano Acadroli  
Engenheiro Civil  
CREA RS 143006



PREFEITURA DE  
**RODEIO  
BONITO**

Av. do Comércio, 196 | CEP 98.360-000  
Fone: 55 3798 1155 | Fax: 55 3798 1184  
E-mail: [administracao@rodeiobonito.rs.gov.br](mailto:administracao@rodeiobonito.rs.gov.br)  
CNPJ: 87.613.204/0001-86



Estado do Rio Grande do Sul  
**MUNICÍPIO DE RODEIO BONITO**

**PEDIDO DE ORÇAMENTO:**

Solicitante: Município de Rodeio Bonito - RS  
Objeto: Lixeiras metálicas com tampa.  
Empresa: Gládimir H. Ramos  
Endereço: Oliver Carlos Paludo  
Município: Rodeio Bonito  
Responsável: Gládimir  
CNPJ.: 28.837.190/0001-15 Local e Data: R.B., 31/08/23

Dos Itens:

Descrição do Item	Quantidade	Unid	R\$ Unid	R\$ Total
Lixeira metálica composta de base de apoio em cano galvanizado 2 1/2" parede 2mm, com 4 tirantes de equilíbrio da base em ferro cantoneira 1 x 1/8". Deverá na parte inferior do tubo de apoio ser instalado ferro em barra em quantidade de 3 unidades, diâmetro mínimo 8mm, que servirão de ancoragem a base em sapata de concreto. A Base do cesto será com borda de ferro cantoneira 1 x 1/8", mais duas barras posicionadas no centro, apoiadas nos tirantes e base central. O interno tanto da base como das laterais dos retângulos formados pelas cantoneiras serão em tela Otis Malha 4x4 Fio BWG N° 12 (2,77mm) Galvanizado; A tampa superior deverá ser em quadro de cantoneira 1 x 1/8", sendo o preenchimento deste retângulo em chapa galvanizada 0.90mm; A dobradiça deverá ser do tipo gonzo com aba dimensão de 5/8" sendo em número mínimo de duas; Deverá possuir trava de abertura em corrente soldada galvanizada 12mm, em ambos os lados, comprimento de 60cm, vide desenho; Deverá ter puxador feito em barra de ferro liso de 8mm (5/8") na dimensão de 15x8cm; Todo o conjunto deverá ser pintado com uma demão de fundo zarcão e duas demãos de pintura esmalte preto fosco.	35	Und	758,00	26.530,00

ASSINATURA DO RESPONSÁVEL:

  
**METALÚRGICA DO GORDO**  
Gládimir Henrique Ramos  
CNPJ 28.837.190/0001-15

