

1003A – PROPOSTA COMERCIAL

CONTENTORES 1.000 LITROS – HIGIENIZAÇÃO

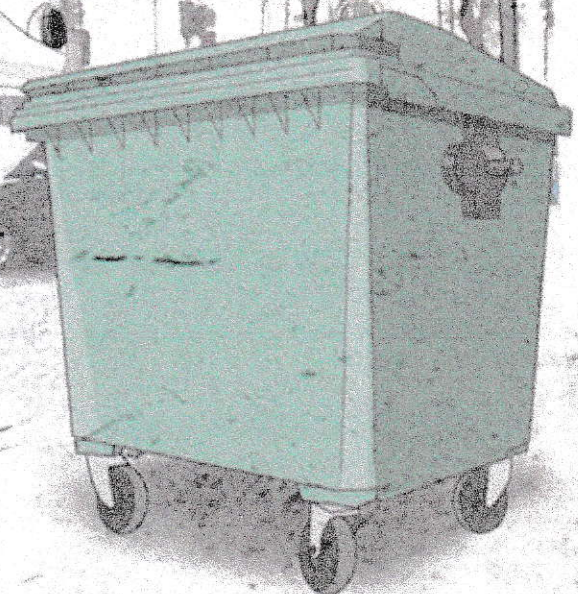

Cliente: Prefeitura Municipal de Tio Hugo – RS.

CNPJ: 04.207.638/0001-59.

1. Produto:

Locação do contentor de PEAD (Polietileno de Alta Densidade) fabricado por processo de injeção. Resistente a ação de raios ultravioleta (proteção anti-UV8). Produto produzido conforme a Norma Técnica ABNT NBR15911.

Contentores submetidos a todos os ensaios constantes na ABNT 15911 – 2/4 e comprovado através de certificado emitido por um OCP (Organismo de Certificação de Produto), com força de compressão e tração em 289N para iniciar o movimento e 207N para manter o movimento.

Receptor frontal do tipo B para encaixe de pentes, receptor lateral (munhão) do tipo A, resistentes à coleta mecanizada.

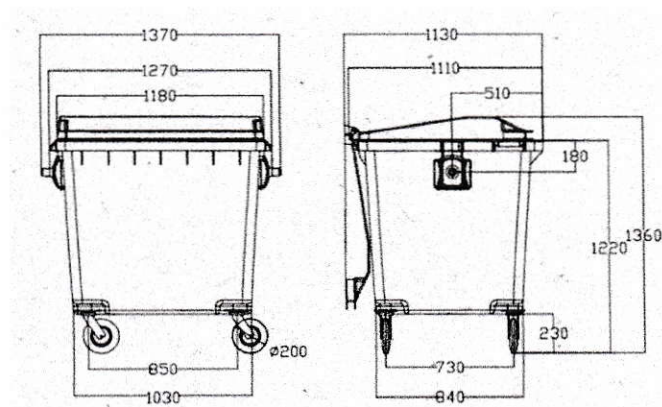

2. Descrição de Serviços:

2.1 Higienização Mecanizada:

Será realizado a higienização dos contentores no local onde se localiza, por meio de um equipamento mecanizado instalado no caminhão. As operações de lavagem mecanizada são realizadas no local onde se encontram os contentores, de forma imediata após ser esvaziado pelos serviços de coleta. Por esta razão, os caminhões de lavagem de contêineres seguirão as mesmas rotas dos veículos compactadores.

A operação de lavagem dos contentores é realizada em câmara fechada do equipamento de higienização utilizando água pressurizada com incorporação de produtos agentes biodegradáveis desengordurantes e bactericidas, projetados por cabeçotes giratórios móveis que, ao impacto nas paredes do contentor, remove os resíduos incrustados, conseguindo uma eficácia. Na operação é realizada a lavagem interna.

2.2 Higienização Manual:

Será realizado a higienização dos contentores de forma manual, onde a equipe irá utilizar agentes biodegradáveis e desengordurantes para limpeza externa do contentor, nesse processo será realizado a remoção de pichações e adesivos que estejam danificados. Essa higienização é realizada no local onde se encontram os contentores.

2.3 Manutenção Preventiva:

Será realizado os seguintes serviços na manutenção preventiva:

- Verificação das peças;
- Lubrificação dos Rodízios e rodas.

2.4 Manutenção Corretiva:

- Substituição do equipamento sem custo adicional **(Até 10% ao ano do parque de contentores instalados no contrato)**.
- Reposição de peças (72 Horas Úteis após chamado).

3. Localização dos Equipamentos:

3.1 Monitoramento de utilização e localização dos equipamentos:

Realização de projeto para definir a localização ideal para instalação do equipamento e monitoramento contínuo para melhor utilização.

4. Monitoramento dos Contentores:

4.1 Sistema OSE (Ordem de Serviço Eletrônica):

Será disponibilizado as localizações dos equipamentos através da sua geolocalização no momento da implantação. Todos os equipamentos contarão com um QR code onde constará todas as informações dos equipamentos. Através desses QR codes, poderão ser abertas as ordens de serviços de manutenção e higienização no APP, que posteriormente serão disponibilizados para visualização em uma plataforma WEB.

O cliente terá acesso a plataforma com o seu login, onde será possível verificar todas as informações mencionadas com registros fotográficos, juntamente com todos os serviços executadas no equipamento.

5. Valores Serviços:

- Contrato de Prestação de Serviços em Tio Hugo – RS.
- Serviços a Iniciarem conforme ordem de serviço.
- **Itens Inclusos:** 2.1 Higienização Mecanizada; Higienização Manual.

Item	Quantidade	Descrição	Valor (Contentor)	Valor Total
1	160	Higienização do Contentor	R\$ 67,50	R\$ 10.800,00
Valor Total				R\$ 10.800,00

*Validade da Proposta: 30 Dias

Sorocaba – SP, 11 de maio de 2026

Declaro que li, compreendi e estou de acordo com os termos desta proposta, autorizando a execução do serviço pelo valor aqui apresentado.

RONALDO RODRIGUES
BUENO:16437615877

Assinado de forma digital por
RONALDO RODRIGUES
BUENO:16437615877
Dados: 2026.05.11 16:11:44 -03'00'

Contemar Ambiental
03.770.521/0001-16

Prefeitura Municipal de Tio Hugo – RS
04.207.638/0001-59.